

VIGOUR

Die Marke für das ganze Bad



VIGOUR Smart Pro series

Durchlauferhitzer-Instant water heater

Technische Information
Montageanleitung
Betriebsanleitung

Technical information
Mounting instruction
User Manual

1. Inhaltsverzeichnis

Inhaltsverzeichnis.....	2
Gerätebeschreibung	3
Einleitung	5
Gebrauchsanweisung	6
Einbauanleitung	7
Benutzerhandbuch.....	16
Wartung und Pflege	18
Fehlerbehebung.....	19
Installation und Wartung	23
Device description	26
Introduction.....	28
Instructions for use	29
Installation instructions	30
User manual.....	39
Maintenance and care	41
Troubleshooting	42
Installation and maintenance	46

Die Installation (Sanitär- und Elektroarbeiten), Inbetriebnahme und Wartung dieses Geräts darf nur von Elektrofachkräften durchgeführt werden. Alle einschlägigen Normen und Vorschriften (z. B. DIN, VDE, BSI) sowie die Hinweise in diesem Handbuch sind strikt einzuhalten.

2. Gerätebeschreibung

Vollelektronisch geregelter elektrischer Durchlauferhitzer

Dieser elektrische Durchlauferhitzer verfügt über eine fortschrittliche vollelektronische Steuerungstechnologie, um eine präzise Regulierung der Wassertemperatur und eine hohe Energieeffizienz zu gewährleisten.

- Integrierte Einlass- und Auslasstemperatursensoren für die Echtzeit-Temperaturerfassung.
- Hochpräziser Durchflusssensor zur genauen Erfassung der Wassermenge.
- Leistungsstarker Cortex-M0-Prozessor steuert das Programm und regelt die Heizleistung über einen bidirektionalen Triac, um eine intelligente Temperaturkontrolle zu gewährleisten.
- Drei Touch-Tasten: Temperatur verringern, Ein/Aus, Temperatur erhöhen.
- LCD-Anzeige zeigt Wassertemperatur, Durchfluss und Leistungsänderungen in Echtzeit an.
- Automatische Leistungsanpassung an Spannung, Zulauftemperatur oder Wasserdruck, um eine konstante Austrittstemperatur sicherzustellen.
- Überhitzungsschutz verhindert zu hohe Austrittstemperaturen.
- Trockenlaufschutz mit verzögerter Beheizung bei Erstbefüllung, automatische Abschaltung bei fehlendem Durchfluss, sicherheitsabschaltend über Druckschalter.

- Kompatibel mit solarthermischen Vorwärmssystemen.
- Optimierte Heiztechnik sorgt für niedrigen Energieverbrauch bei hoher Leistung.
- Mit Bohrschablone für eine einfache Montage.
- Kompaktes, modernes Design – geeignet für Wohn- und Gewerberäume.
- Hocheffizient und energiesparend, Energieeffizienzklasse A.

Konformitätserklärung

VIGOUR erklärt hiermit, dass dieses Gerät den folgenden Richtlinien und Normen entspricht:

- 2014/35/EU Niederspannungsrichtlinie
- 2014/30/EU Richtlinie über die elektromagnetische Verträglichkeit
- 2011/65/EG (Richtlinie zur Beschränkung der Verwendung bestimmter gefährlicher Stoffe in Elektro- und Elektronikgeräten II, kurz RoHS II)
- Ökodesign-Richtlinie 2009/125/EG Verordnung (EU) Nr. 814/2013

Das Gerät entspricht außerdem den folgenden europäischen Normen:

- EN 62233 (Norm für Verfahren zur Messung der elektromagnetischen Felder von Haushaltsgeräten und ähnlichen Elektrogeräten im Hinblick auf die Sicherheit von Personen in elektromagnetischen Feldern)
- EN 50581 (Technische Dokumentation zur Beurteilung von Elektro- und Elektronikgeräten hinsichtlich der Beschränkung gefährlicher Stoffe)

- EN 61000-6-1 (Fachgrundnormen - Störfestigkeit für Wohnbereich, Geschäfts- und Gewerbebereiche sowie Kleinbetriebe)
- EN 61000-6-3 (Fachgrundnormen - Störaussendung von Geräten in Wohnbereichen)
- EN 60335-1 (Sicherheit elektrischer Geräte für den Hausgebrauch und ähnliche Zwecke - Teil 1: Allgemeine Anforderungen)
- EN 60335-2-35 (Sicherheit elektrischer Geräte für den Hausgebrauch und ähnliche Zwecke - Teil 2: Besondere Anforderungen für Durchflusserwärmer)

07-2025

VIGOUR GmbH BERGHOLZSTR. 3 12099 BERLIN

+49 30 39480440

3. Einleitung

Vielen Dank, dass Sie sich für unseren Durchlauferhitzer entschieden haben. Diese Anleitung enthält wichtige Informationen zur Inbetriebnahme, zum Einschalten und zur Wartung des Gerätes. Um Ihre Sicherheit und die Sicherheit anderer zu gewährleisten, empfehlen wir Ihnen, dieses Sicherheitshandbuch sorgfältig zu lesen. Detaillierte Informationen zur Garantie finden Sie auf der Rückseite des Handbuchs. Bitte bewahren Sie dieses Handbuch zum späteren Nachschlagen auf.

Sollten Sie Ihr Handbuch verlieren, wenden Sie sich an Ihren Händler oder den Hersteller. Bei Anruf teilen Sie uns bitte die Modell- und Seriennummer mit, die auf dem Typenschild des Durchlauferhitzers angegeben ist.

In diesem Handbuch verwendete Symbole

Die folgenden Symbole werden in diesem Handbuch und auf dem Gerät verwendet:



Entspricht den grundlegenden Sicherheitsnormen der einschlägigen europäischen Richtlinien.

Die Nichtbeachtung dieser Anweisungen kann Sie oder andere Personen gefährden und zu Schäden am Gerät führen.

Bezeichnet stromführende Teile. Die Nichtbeachtung dieser Anweisungen kann zu Schäden am Gerät führen oder eine Gefahr für Sie und andere darstellen.

Bitte lesen Sie dieses Handbuch.

Gefährliche Stoffe und Elektro- und Elektronikaltgeräte sollten an ausgewiesenen Recyclingstellen abgegeben werden.

Dieses Gerät darf nicht an Orten installiert werden, an denen Frost auftreten kann.

Sollte das Netzkabel beschädigt sein, muss es vom Hersteller, seinem autorisierten Kundendienst oder einer ähnlich qualifizierten Person ersetzt werden, um jegliche Gefahr zu vermeiden.

4. Gebrauchsanweisung

Der Widerstand der Wasserversorgung darf nicht weniger als 1300 Ohm/Zentimeter (Ω/cm) betragen.

Dieses Gerät muss dauerhaft an die Stromversorgung angeschlossen sein.

Dieses Gerät muss ordnungsgemäß geerdet sein!

Dieses Gerät muss an einen Fehlerstromschutzschalter (RCCB) / Fehlerstromschutzschalter mit Schutzfunktion (RCBO) angeschlossen werden.

Dieses Gerät muss fest an die Wasserversorgung angeschlossen sein.

Einzelheiten zur Befestigung dieses Geräts an seiner Tragkonstruktion finden Sie im entsprechenden Abschnitt der Installationszeichnungen.

Dieses Gerät darf von Kindern ab 8 Jahren, Personen mit eingeschränkten körperlichen, sensorischen oder geistigen Fähigkeiten sowie Personen ohne entsprechende Erfahrung und Kenntnisse verwendet werden, sofern sie in die sichere Verwendung des Geräts eingewiesen oder beaufsichtigt werden und die mit der Verwendung des Geräts verbundenen Risiken verstehen.

Kinder dürfen nicht mit diesem Gerät spielen. Kinder dürfen ohne Aufsicht von Erwachsenen keine Reinigungs- oder Wartungsarbeiten durchführen.

5. Einbauanleitung

Die Installation (Sanitär- und Elektroarbeiten), Inbetriebnahme und Wartung dieses Geräts dürfen nur von Elektrofachkräften durchgeführt werden. Alle einschlägigen Normen und Vorschriften (z. B. DIN, VDE, BSI) sowie die Hinweise in diesem Handbuch sind strikt einzuhalten.

Nur die Verwendung von Originalzubehör und -ersatzteilen kann den korrekten und zuverlässigen Betrieb dieses Geräts gewährleisten. Die folgenden Vorschriften sind bei der Verwendung zu beachten:

- DIN VDE 0100 (Die Normenreihe für elektrische Sicherheit bei Installationen im

Elektrohandwerk): vorbehaltlich der einschlägigen Anforderungen der Elektrizitätsversorgungsunternehmen.

- DIN 1988 / DIN 4109 (Deutsche Norm): Vorbehaltlich der einschlägigen Anforderungen der Wasserversorgungsbehörden.

Außerdem ist Folgendes zu beachten:

- Angaben auf dem Typenschild
- Technische Daten

Anschluss an die Wasserversorgung

Kompatibles Material für Kaltwasserleitungen: Stahl, Kupfer und Kunststoff.

Installationshinweise

Dieses Gerät darf nur an eine fest installierte Leitung angeschlossen werden.

Das Gerät muss allpolig über Sicherungen oder andere Schaltvorrichtungen mit einem Kontaktöffnungsabstand von mindestens 3 mm vom Netz getrennt werden können. Ein Fehlerstromschutzschalter muss installiert werden.

Das Gerät ist anschlussbereit für die Stromversorgung.

Das SmartPro 13 benötigt eine dreiphasige Stromversorgung von 380–400 V.

Bitte beachten Sie das Typenschild am Gerät. Entspricht die elektrische Installation diesen Anforderungen nicht, muss sie entsprechend angepasst werden. Diese Arbeiten sind von einem qualifizierten Elektroinstallateur gemäß den einschlägigen Vorschriften (z. B. IEEE usw.) durchzuführen.

Auspacken

Überprüfen Sie das Gerät nach dem Auspacken auf eventuelle Schäden (z. B. Risse im Gehäuse, Verformung, lockere Anschlüsse usw.).

Lieferumfang

- 1 Gerät (SmartPro 13)
- 1 Montageschablone
- 1 Beutel mit Montagematerial, bestehend aus:

- ①. 1 Filtereinsatz
- ②. 4 Abstandhalter
- ③. 1 Unterlegscheibe
- ④. 4 Schrauben
- ⑤. 4 Spreizdübel

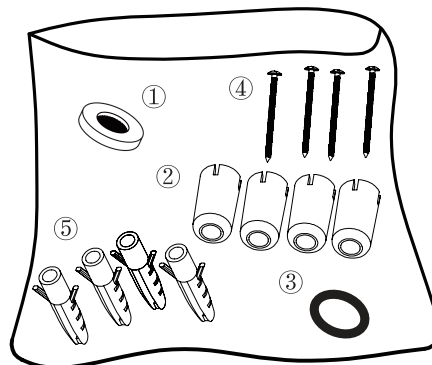

Umwelterklärung

Um Schäden beim Transport zu vermeiden, wird das Gerät in einer stabilen Verpackung geliefert. Bitte recyceln Sie Verpackungsmaterial, wann immer möglich.

Geräteentsorgung

Gemäß den nationalen Bestimmungen zur Umsetzung der EU-Richtlinie 2012/19/

EU (WEEE) dürfen Altgeräte nicht über den Hausmüll entsorgt werden. Verbraucher müssen alte Elektro- und Elektronikgeräte getrennt vom Hausmüll entsorgen, z. B. indem sie sie zu einer ausgewiesenen Sammelstelle in ihrer Gemeinde oder Region bringen. Die Geräte werden dort kostenlos recycelt.

Dadurch wird sichergestellt, dass die Altgeräte ordnungsgemäß recycelt werden und keine negativen Auswirkungen auf die Umwelt entstehen. Elektro- und Elektronikgeräte sind mit dem durchgestrichenen Mülltonnensymbol gekennzeichnet, das auf die getrennte Sammlung solcher Geräte hinweist.

Werkzeuge

Für die Installation werden folgenden Werkzeuge benötigt:

- Kreuzschlitzschraubendreher
- 24 mm Maulschlüssel
- Teflonband
- Bohrmaschine
- 8 mm Stein- oder Betonbohrer
- Bleistift
- Klebeband
- Abisolierzange

Installationsvorbereitung

1. Der Installationsort muss über einen Wasser- und Stromanschluss verfügen.
2. Der Warmwasserbereiter sollte außerhalb des Duschbereichs installiert werden.
3. Das Gerät muss ordnungsgemäß geerdet werden!
4. Das Gerät muss an den RCCB/RCBO angeschlossen werden.

Einbauanleitung

Mit einem Kreuzschlitzschraubendreher die Schrauben lösen und den Abdeckung gemäß Abbildung A1 öffnen.

Den Stecker des Displays abziehen, die obere Abdeckung abnehmen und beiseitelegen, wie in Abbildung A2 gezeigt.

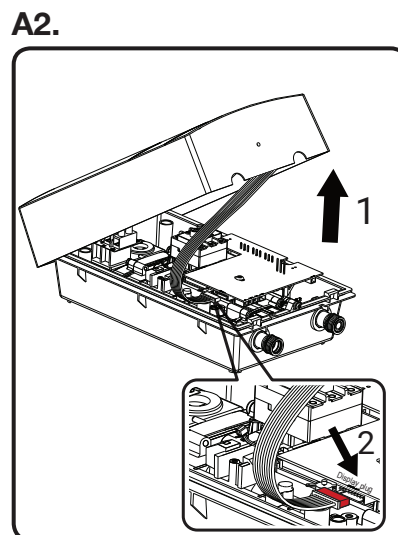
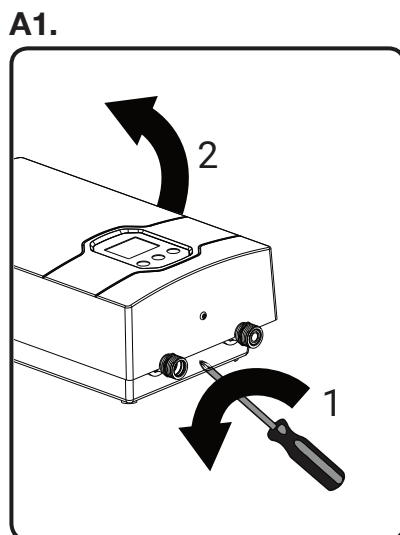

Die Schablone mit zwei Klebebandstreifen an der Wand anbringen, an der das Gerät installiert werden soll.

Bohren Sie vier 8-mm-Löcher, wie in der Schablone angegeben.

A3.

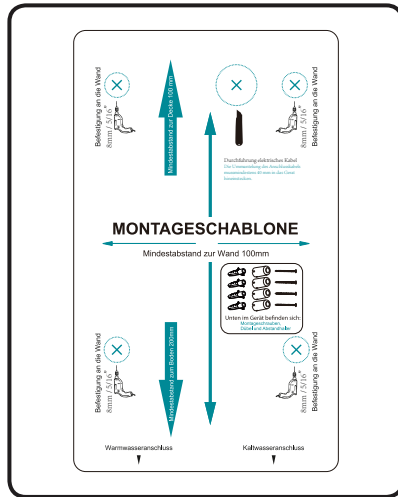

A4.

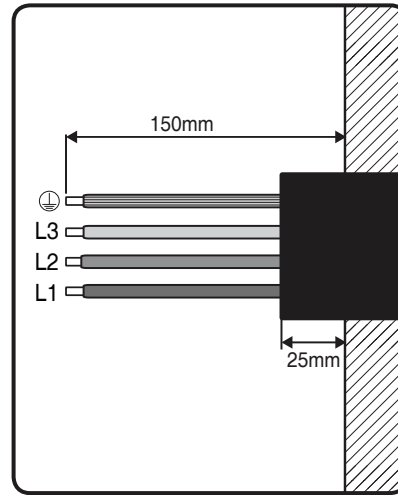

A5.

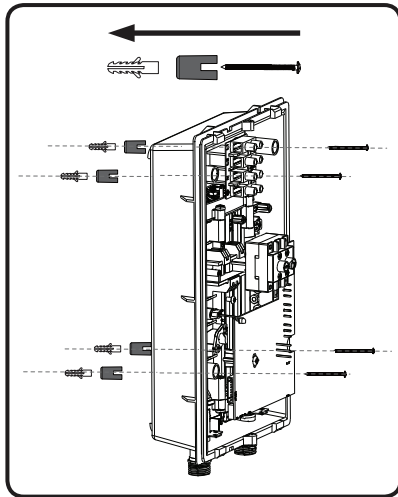

A6.

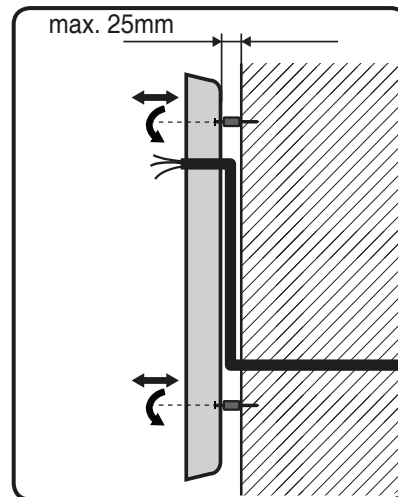

Bereiten Sie das Netzkabel für die gewünschte Spannung vor und schneiden Sie es auf die erforderliche Länge zu, wie in Abbildung A4 gezeigt.

Die Dübel in die gebohrten Löcher einsetzen und das Gerät mit den beiliegenden Schrauben und Unterlegscheiben montieren, wie in Abbildung A5, A6 und A7 gezeigt.

Das Netzkabel an die Anschlussklemme anschließen und den Reset-Schalter durch Drücken der Taste betätigen, wie in Abbildung A8 gezeigt.

A7.

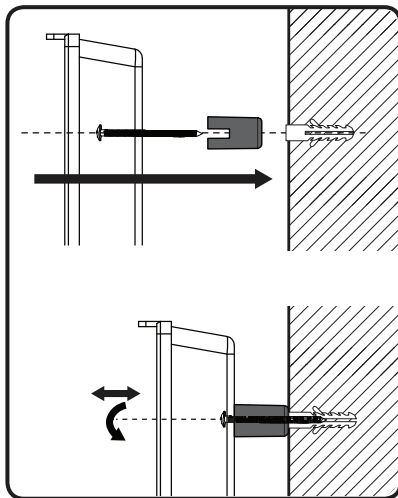

A8.

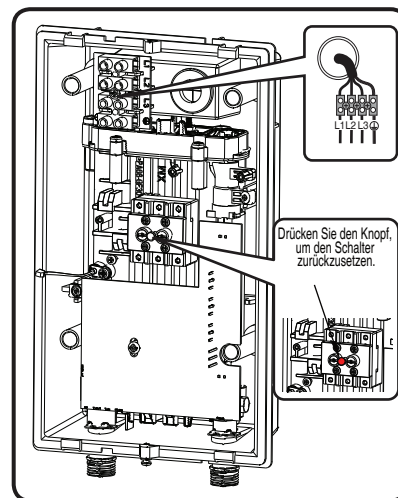

Der Filtereinsatz muss am Wasserzulauf installiert werden.

Zur Befestigung des Rohrs an den Ein- und Auslassanschlüssen müssen zwei Schraubenschlüssel verwendet werden.

A9.

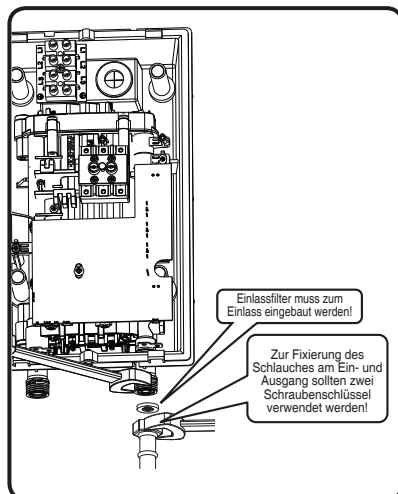

A10.

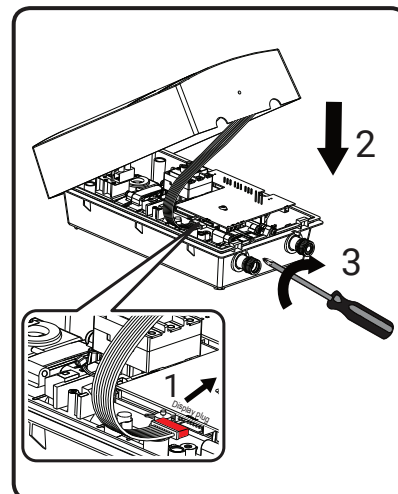

Die Ein- und Auslassrohre mit zwei Schraubenschlüsseln festziehen.

Den Displaystecker einstecken und die obere Gehäuseabdeckung montieren.

Die Schrauben an der Unterseite montieren.

Schließen Sie den Leitungsschutzschalter, schalten Sie das Gerät ein und drehen Sie den Warmwasserhahn auf. Nach etwa 20 Sekunden nimmt das Gerät den Betrieb auf.

Ausschließlich Armaturen für geschlossene, entlüftungsfreie Durchlauferhitzer dürfen verwendet werden!

Stellen Sie sicher, dass der Filtereinsatz am Wassereinlass installiert ist, wie in Abbildung A9 gezeigt.

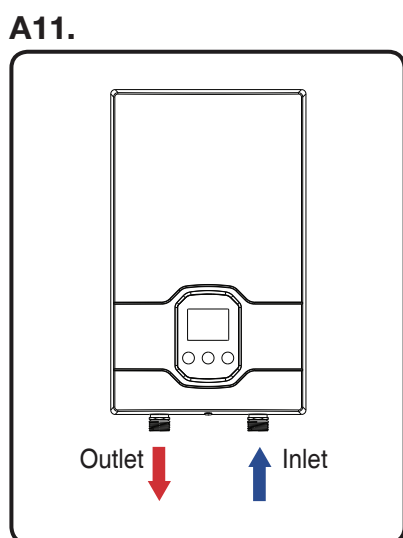

Einbauanleitung

Das Gerät muss ordnungsgemäß geerdet werden!

Beim Anschluss der Kaltwasserleitung oder des Schlauchs muss der im Zubehörbeutel enthaltene Filtereinsatz eingebaut werden!

Der RCCB/RCBO muss zusammen mit dem Gerät installiert werden.

Frostschutz

Das Gerät darf nicht an einem Ort installiert werden, an dem Frostgefahr besteht.

Das Gerät sollte senkrecht in einem frostsicheren Raum und in der Nähe der Wasseranschlüsse installiert werden.

Wenn das Wasser im Gerät möglicherweise gefroren ist, darf das Gerät nicht eingeschaltet werden.

Inbetriebnahme

- Befolgen Sie die nachstehenden Schritte zur Installation des Geräts.
- Füllen und entlüften Sie das Gerät, indem Sie den an das Gerät angeschlossenen Warmwasserhahn öffnen.
- Schalten Sie das Gerät erst ein, wenn die Luft vollständig aus dem Gerät entfernt wurde.
- Überprüfen Sie die Funktionsweise des Geräts:

Die Stromversorgung muss vor dem Verdrahten überprüft werden!

Dieses Gerät muss ordnungsgemäß geerdet werden!

Der RCCB/RCBO muss installiert sein!

Der elektrische Anschluss muss von einer qualifizierten Elektrofachkraft gemäß den geltenden Normen (z. B. IEC, NEC usw.) ausgeführt werden.

Technische Daten

Modell	SmartPro 13
Stromversorgung	400 Vac 3 ~ 50 Hz
Nennleistung	13 kW
Nennstrom bei 400V AC	19 A
RCCB/RCBO	25 A
Kabelgröße	2,5 mm ²
Wasserwiderstand	≥ 1300 Ω/cm
Durchflussmenge (Δt=25 °C)	7,4 l/min
Durchflussmenge (Δt=35 °C)	5,3 l/min
Heizsystem	freiliegendes Heizelement
Temperaturbereich	35–55 °C
Startvorgang	2,2 l/min
Stromverbrauch im Standby	< 0,8Wh/h
Schutzklasse	IP25
Gerätegröße	350 × 200 × 120 mm
Gewicht des Geräts	2,7 kg
Wasseranschluss	G1/2"
Nenneingangsdruck	8 bar
Minimaler Eingangsdruck	1 bar
Start-up-Durchflussdruck	1 bar

6. Benutzerhandbuch

Betrieb

Das Gerät ist mit Touch-Tasten zum Ein- und Ausschalten sowie mit „+/-“-Tasten zur Heizleistungsregelung ausgestattet.

„-“: Senkung der eingestellten Auslauftemperatur.

„+“: Erhöhung der eingestellten Auslauftemperatur. Die Temperatur nach Bedarf einstellen.

Der elektronisch geregelte Durchlauferhitzer mit automatischer Temperaturregelung sorgt für eine konstante Wassertemperatur.

Wird die gewählte Auslauftemperatur bei voll geöffnetem Wasserhahn nicht erreicht, übersteigt der Wasserdurchfluss die Leistungsgrenze des Geräts. In diesem Fall sollte der Warmwasserventil zur Verringerung des Durchflusses teilweise geschlossen werden. Verbrühungsgefahr bei Wassertemperaturen über 43 °C.

Dieses Gerät ist für Duschköpfe mit geringem Druckverlust geeignet. Misch- und Thermostataraturen müssen so konstruiert sein, dass sie mit der Durchflussregelung des Geräts kompatibel sind.

Armaturen für Durchlauferhitzer mit offenem Auslauf dürfen nicht verwendet werden!

Ausschließlich Armaturen für entlüftungsfreie (geschlossene) Durchlauferhitzer dürfen verwendet werden!

Empfehlung: Um sicherzustellen, dass die Minstdurchflussmenge (Einschalt-durchflussmenge) für druckwasserbetriebene Geräte erreicht wird, muss bei der Installation der Druckverlust des Geräts, der Armaturen, Duschköpfe, Duschschläuche und Rohrleitungen berücksichtigt werden.

Druckverlust bei einer typischen Wasserdurchflussmenge von ca. 10 l/min:

- Mischbatterie: 0,4–0,8 bar
- Thermostatische Mischbatterie: 0,3–0,5 bar
- Duschkopf: 0,3–1,5 bar

Ohne einen Temperaturregler können an der Entnahmestelle hohe Temperaturen erreicht werden. Halten Sie Kinder von der Entnahmestelle fern. Verbrühungsgefahr!

Trennen Sie das Gerät vom Netz vor Arbeiten an spannungsführenden Teilen.

Entfernen Sie Sicherungen oder trennen Sie das Gerät auf andere Weise vom Netz.

Das Hauptabsperrventil ist vor Arbeiten an der Wasserleitung zu schließen. Bei einer Unterbrechung der Wasserversorgung, z. B. aufgrund von Wartungsarbeiten am Wassernetz, müssen vor der Wiederaufnahme des Betriebs des Geräts folgenden Schritte durchgeführt werden:

1. Entfernen Sie Sicherungen oder trennen Sie das Gerät auf andere Weise vom Netz.
2. Öffnen Sie das an das Gerät angeschlossene Warmwasserventil, bis die Luft aus dem Gerät und der Kaltwasserleitung vollständig entwichen ist.
3. Die Sicherung wieder einsetzen oder die Stromversorgung erneut einschalten.

7. Wartung und Pflege

Dieses Gerät erfordert keine Wartung durch den Benutzer. Professionelle Wartungsarbeiten dürfen nur von autorisiertem Fachpersonal durchgeführt werden. Wartungsarbeiten, wie z. B. die Überprüfung der elektrischen Sicherheit, dürfen ausschließlich nur von einer qualifizierten Elektrofachkraft unter Einhaltung der geltenden Normen (IEEE usw.) durchgeführt werden.

Bei einer Störung, befolgen Sie die Hinweise zur Fehlerbehebung auf Seite 19 zur Diagnose. Wenn das Problem weiterhin besteht, versuchen Sie nicht, das Warmwassergerät selbst zu reparieren, sondern wenden Sie sich an den nächstgelegenen Kundendienst.

Pflege

Das Gehäuse kann einfach mit einem feuchten Tuch gereinigt werden. Verwenden Sie keine aggressiven oder scheuernden Reinigungsmittel!

Entkalkung

Das Gerät sollte jährlich von einem autorisiertem Fachpersonal inspiziert werden. Es ist besonders empfehlenswert, das Gerät im Rahmen dieser Inspektion zu entkalken, vor allem, wenn Sie in einer Region wohnen, in dem die Wasserhärte 12 °dH (deutsche Härte-Norm) überschreitet. Höhere Wassertemperaturen fördern die Kalkbildung. Aus diesem Grund wird empfohlen, das Gerät in Regionen mit extrem hoher Wasserhärte >16 °dH auf maximal 50 °C einzustellen.

Prävention von Legionellen

Nachdem das Gerät längere Zeit ausgeschaltet war (z. B. wegen eines Urlaubs), sollte es vor der Wiederverwendung vollständig auf die maximale Temperatur aufgeheizt werden (Wasserhahn auf minimalen Durchfluss). Es wird empfohlen, die Leitungen eine Minute lang durchzuspülen.

8. Fehlerbehebung

Vorgehen bei Störung

- Fehlerstromschutzschalter und Sicherung prüfen.
- Stellen Sie sicher, dass keine Zubehörteile oder Duschbrause durch Kalk oder Schmutz verstopft sind.
- Siehe auch „Fehlerbehebung durch den Benutzer“.

Störung	Ursache	Lösung
Der Durchlauferhitzer heizt überhaupt nicht (Wasser fließt, aber keine Erwärmung – Auslauftemperatur entspricht der Kaltwasserversorgung) – Digitalanzeige bleibt aus.	Keine Stromversorgung oder fehlerhafte Verdrahtung.	Stellen Sie sicher, dass der Leitungsschutzschalter im Hauptverteiler auf ON (eingeschaltet) ist. Der Leitungsschutzschalter könnte defekt sein oder das Gerät ist falsch verdrahtet.
Der Durchlauferhitzer heizt überhaupt nicht (Wasser fließt, aber keine Erwärmung – Auslauftemperatur entspricht der Kaltwasserversorgung. Digitalanzeige leuchtet, jedoch keine Temperaturanzeige.	Zu geringer Durchfluss/zuniedriger Wasserdruck.	Der Einschaltvolumenstrom Ihres Durchlauferhitzers beträgt etwa 2,2 l/min. Liegt der Wasserdurchfluss unter diesem Wert, startet das Gerät nicht. Erhöhen Sie den Wasserdurchfluss oder überprüfen Sie den Einlassfilter am Wasseranschluss.
	Luftblasen im Durchlauferhitzer wurden nicht vollständig entfernt.	Vergewissern Sie sich, dass der Leitungsschutzschalter im Hauptverteiler auf ON (eingeschaltet) steht, schalten Sie das Gerät ein und drehen Sie den Warmwasserhahn für etwa 20 Sekunden auf.
	Der Durchflusssensor ist durch Verschmutzungen verstopft.	Entfernen und reinigen Sie den Durchflusssensor.
	Lose Verbindung zwischen Durchflusssensor und Hauptplatine.	Ziehen Sie den Stecker zwischen dem Durchflusssensor und der Hauptplatine ab und stecken Sie ihn wieder ein.
Zu geringer Durchfluss.	Einlassfilter oder Rohrleitungen sind verstopft.	Prüfen und reinigen Sie den Einlassfilter im Wasseranschluss.
Der Durchlauferhitzer heizt überhaupt nicht auf. Auf der LCD-Anzeige erscheint „E2“.	Fehler eines internen Bauteils.	Bitte wenden Sie sich an den örtlichen Kundendienst.

Fehlerbehebung durch den Benutzer

Störung	Ursache	Lösung
Der Durchlauferhitzer heizt, jedoch wird das Wasser nicht ausreichend warm.	Die vom Benutzer eingestellte Temperatur ist zu niedrig eingestellt.	Stellen Sie die Temperatur am Gerät höher ein.
	Die Durchflussmenge ist zu hoch.	Je nach Zulauftemperatur und der Leistung des Durchlauferhitzers kann der Wasserdurchfluss die Heizleistung des Geräts übersteigen. Reduzieren Sie die Durchflussmenge durch den Einbau eines Durchflussreglers.
	Fehlerhafte Verdrahtung.	Handelt es sich um eine Neuinstallation, sollte der Elektriker die Verdrahtung erneut überprüfen. Möglicherweise ist die Verdrahtung fehlerhaft.
	Die Spannung ist unter 380 Volt.	Das Heizelement Ihres Durchlauferhitzers ist für 380–400 Volt ausgelegt. Sie erzeugen weniger Heizleistung, wenn niedrigere Spannungen verwendet werden. Möglicherweise müssen Sie auf einen Durchlauferhitzer mit einer höheren Leistungsaufnahme umsteigen.
	Zu viel Kaltwasser wird beigemischt.	Im Vergleich zu herkömmlichen Durchlauferhitzern benötigt dieses Gerät eine geringe Beimischung von Kaltwasser. Möglicherweise verfügt Ihre Armatur auch über einen Verbrühungsschutz, der Kaltwasser beimischt. Solche Armaturen lassen sich in der Regel so einstellen, dass weniger Kaltwasser beigemischt wird.
	Der Durchflusssensor ist durch Verunreinigungen verstopft.	Reinigen Sie den Durchflusssensor.

Fehlerbehebung durch den Benutzer

Störung	Ursache	Lösung
Die Wassertemperatur aus der Armatur ist niedriger als die am Durchlauferhitzer eingestellte Temperatur.	Verbrühschutz-/Druckausgleichs- oder Thermostatventil.	Möglicherweise verfügt Ihre Armatur über einen Verbrühungsschutz oder ein Thermostatventil, das automatisch Kaltwasser beimischt, auch wenn Sie den Bedienhebel auf die heißeste Position einstellen. Diese Geräte sind in der Regel einstellbar, sodass Sie die Kaltwassermischung ganz deaktiviert werden kann. Wenn Sie heißeres Wasser brauchen/wünschen, können Sie das ausgleichen, indem Sie die Einstellung an Ihrem Durchlauferhitzer erhöhen.
	Wärmeverluste durch lange Rohrleitungen.	Wenn das Warmwasser vom Durchlauferhitzer durch das Leitungssystem zur Armatur fließt, geht ein Teil der Wärme verloren, insbesondere bei langen Leitungswegen oder kalten Rohrleitungen. Das ist normal. Wenn Sie heißeres Wasser brauchen/wünschen, können Sie das ausgleichen, indem Sie die Einstellung an Ihrem Durchlauferhitzer erhöhen.
	Der Durchflusssensor ist durch Verunreinigungen verstopft.	Reinigen Sie den Durchflusssensor.
	Die Zulauf-temperatur ist zu niedrig und/oder die Durchfluss ist zu hoch für die Nennleistung des Geräts.	Wechseln Sie zu einer höheren Leistung oder verringern Sie die Durchfluss.
Wassertemperatur am Hahn zu hoch.	Störung des Temperatursensors.	Bitte wenden Sie sich an Ihren örtlichen Kundendienst.

* Falls das Gerät nach diesem Verfahren immer noch nicht funktioniert, wenden Sie sich bitte an den Kundendienst.

9. Installation und Wartung

Überprüfen des Einlassfiltersiebs

Das Einlassfiltersieb alle 3 Monate kontrollieren und reinigen. Bei Verstopfung ist das Sieb zu reinigen, da eine Blockierung den Wasserdurchfluss verringert und die Heizleistung beeinträchtigen kann.

Elektrischer Schutz

Dieses Gerät muss ausschließlich an einen 40A-Fehlerstromschutzschalter (RCCB) oder einen Fehlerstromschutzschalter mit Überstromschutz (RCBO) angeschlossen werden. Dieser Stromkreis darf nicht mit anderen Geräten geteilt werden, um eine Überlastung des Stromkreises und das Auslösen von Schutzschaltern zu vermeiden.

Sicherheitsprüfungen nach Ablauf der Garantiezeit

Nach Ablauf der Garantiezeit kann die Sicherheit durch eine Alterung der Komponenten beeinträchtigt werden. Es wird empfohlen, das Gerät auszutauschen oder regelmäßig von qualifiziertem Fachpersonal überprüfen zu lassen.

Jährliche Wartung

Es wird empfohlen, Wasserleitungen und elektrische Anschlüsse mindestens einmal im Jahr von einem zertifizierten Fachpersonal überprüfen zu lassen, um sicherzustellen, dass potenzielle Sicherheitsrisiken rechtzeitig erkannt werden und das Gerät sicher funktioniert.

Installationsanforderungen

Dieses Gerät ist für die dezentrale Warmwasserbereitstellung ausgelegt und der

Wasseranschluss muss an ein entlüftungsfreies (geschlossenes) Versorgungssystem ohne entlüftungsfreien Speicher erfolgen.

Garantiebestimmungen

Garantie

Die Herstellergarantie gilt zusätzlich zu den gesetzlichen Rechten des Käufers. Diese Garantie schränkt die gesetzlichen Ansprüche des Käufers gegenüber dem Verkäufer in keiner Weise ein.

Rechtsanspruchsnachweis

Bei der Inanspruchnahme dieser Garantie muss ein gültiger Kaufnachweis vorgelegt werden.

Garantieinhalt

Als Hersteller garantieren wir, dass dieses Produkt frei von Material- und Herstellungsfehlern ist. Anspruch auf Garantieleistung besteht bei Mängeln, die auf Material- oder Herstellungsfehlern zurückzuführen sind während der Garantiezeit. Diese Garantie deckt keine Schäden ab, die durch unsachgemäße Installation, Missbrauch, falsche Betriebsbedingungen oder unsachgemäße Wartung oder Reparatur verursacht wurden.

Normaler Verschleiß, wie z. B. Kalkablagerungen, ist ebenfalls nicht von der Garantie abgedeckt.

Ist der Defekt auf extreme Trinkwasserwerte zurückzuführen (pH-Wert außerhalb des Bereichs von 6,5–9,5 und/oder Chlorgehalt über 150 mg/l und/oder Eisengehalt über 0,2 mg/l), erlischt der Garantieanspruch.

Garantieansprüche

Die Garantie gilt für 24 Monate, vorausgesetzt, dass das Produkt gemäß der Bedienungsanleitung verwendet und nicht von unbefugten Personen verändert oder repariert wurde. Die Garantiezeit beginnt mit dem Kaufdatum des Produkts. Die erbrachte Garantieleistung führt nicht zu einer Verlängerung der Garantiezeit oder zum Neubeginn einer Garantiezeit.

Garantieverfall

Wird das Produkt durch den Kunden oder Dritte unbefugt repariert, erlischt die Garantie. Auch die Installation oder der Anschluss von nicht originalen Ersatzteilen führt zum Erlöschen der Garantie.

Beschränkungen

Diese Garantie beschränkt sich auf die Reparatur oder Ersatzlieferung des Produkts und umfasst keine Schadensersatzansprüche, Vertragsaufhebung, Preiserminderung oder Entschädigung für indirekte Schäden, die durch den Mangel entstehen.

Die gesetzlichen Vorschriften und Lieferbedingungen des Herstellers oder Importeurs sind zu beachten.

1. Device description

Fully electronically controlled electric instant water heater

This electric instant water heater features advanced fully electronic control technology to ensure precise water temperature regulation and high energy efficiency.

- Integrated inlet and outlet temperature sensors for real-time temperature measurement.
- High-precision flow sensor for accurate water volume detection.
- Powerful Cortex-M0 processor regulates the heating power through bidirectional triac to ensure intelligent temperature control.
- Three touch buttons: decrease outlet temperature, on/off, increase outlet temperature.
- LCD display shows water temperature, flow, and power level in real-time.
- Automatic power adjustment to voltage, inlet temperature, or water pressure to ensure a constant outlet temperature.
- Overheating protection prevents excessively high outlet temperatures.
- Dry-run protection with delayed heating during initial filling, automatic shut-off in the event of no flow, safety shut-off via pressure switch.

- Compatible with solar thermal preheating systems.
- Optimized heating technology ensures low energy consumption with high performance.
- With drilling template for easy installation.
- Compact, modern design – suitable for residential and commercial spaces.
- Highly efficient and energy-saving, energy efficiency class A;

Declaration of conformity

VIGOUR (brand/company name) hereby declares that this device complies with the following directives and standards:

- 2014/35/EU Low Voltage Directive
- 2014/30/EU Electromagnetic Compatibility Directive
- 2011/65/EC (Directive on the restriction of the use of certain hazardous substances in electrical and electronic equipment II, RoHS II for short)
- Ecodesign Directive 2009/125/EC Regulation (EU) No. 814/2013
- The device also complies with the following European standards:
 - EN 62233 (Standard for methods of measuring electromagnetic fields from household devices and similar electrical devices with regard to the safety of persons in electromagnetic fields)
 - EN 50581 (Technical documentation for the assessment of electrical and elec-

tronic equipment with regard to the restriction of hazardous substances)

- EN 61000-6-1 (Generic standards - Immunity for residential, commercial and light industrial areas)
- EN 61000-6-3 (Generic standards - Emission for residential areas)
- EN 60335-1 (Safety of household and similar electrical devices - Part 1: General requirements)
- EN 60335-2-35 (Safety of household and similar electrical devices - Part 2: Particular requirements for instant water heaters)

07-2025

VIGOUR GmbH BERGHOLZSTR. 3 12099 BERLIN

+49 30 39480440

2. Introduction

Thank you for choosing our instant water heater. This manual contains important information on commissioning, switching on, and maintaining the device. To ensure your safety and the safety of others, we recommend that you read this safety manual carefully. Detailed information on the warranty can be found on the back sections of the manual. Please keep this manual for future reference.

If you lose the manual, please contact your dealer or the manufacturer. When calling, please provide us with the model and serial number indicated on the type plate of the instant water heater.

Symbols used in this manual

The following symbols are used in this manual and on the device:



Complies with the basic safety standards of the relevant European directives.

Failure to follow these instructions may endanger you or others and cause damage to the device.

Indicates live parts. Failure to follow these instructions may result in damage to the device or pose a risk to you and others.

Please read this manual.

Hazardous substances and waste electrical and electronic equipment should be disposed of at designated recycling points.

This device must not be installed in locations where frost may occur.

If the power cord is damaged, it must be replaced by the manufacturer, its authorized service agent, or a similarly qualified person to avoid any danger.

3. Instructions for use

The resistance of the water supply must not be less than 1300 ohms/centimeter (Ω/cm).

This device must be permanently connected to the power supply.

This device must be properly grounded!

This device must be connected to a residual current device (RCCB) / residual current device with protective function (RCBO).

This device must be permanently connected to the water supply.

For details on how to attach this device to its supporting structure, refer to the relevant section of the installation drawings.

This device may be used by children aged 8 years and above, persons with reduced physical, sensory, or mental capabilities, and persons without relevant experience and knowledge, provided they are instructed or supervised in the safe use of the device and understand the risks associated with its use.

Children should not play with this device. Children should not perform cleaning or maintenance tasks without adult supervision.

4. Installation instructions

The installation (plumbing and electrical work), commissioning, and maintenance of this device must only be carried out by qualified electricians. All relevant standards and regulations (e.g., DIN, VDE, BSI) as well as the instructions in this manual must be strictly observed.

Only the use of original accessories and spare parts can ensure the correct and reliable operation of this device. The following regulations must be observed during use:

- DIN VDE 0100 (series of standards for electrical safety in electrical installations): subject to the relevant requirements of the electricity supply companies.
- DIN 1988 / DIN 4109 (German standard): Subject to the relevant requirements of the water supply authorities.

In addition, the following must be observed:

- Information on the type plate
- Technical data

Connection to the water supply

Compatible materials for cold water pipes: steel, copper, and plastic.

Installation instructions

This device may only be connected to a permanently installed pipe.

The device must be able to be disconnected from the mains via fuses or other switching devices with a contact opening distance of at least 3 mm. A residual current circuit breaker must be installed.

The device is ready for connection to the power supply.

The SmartPro 13 requires a three-phase power supply of 380–400 V.

Please note the type plate on the device. If the electrical installation does not meet these requirements, it must be adapted accordingly. This work must be carried out by a qualified electrician in accordance with the relevant regulations (e.g., IEEE, etc.).

Unpacking

After unpacking, check the device for any damage (e.g., cracks in the housing, deformation, loose connections, etc.).

Scope of delivery

- 1 device (SmartPro 13)
- 1 mounting template
- 1 bag with mounting materials, consisting of:

①. 1 filter insert

②. 4 spacers

③. 1 washer

④. 4 screws

⑤. 4 expansion anchors

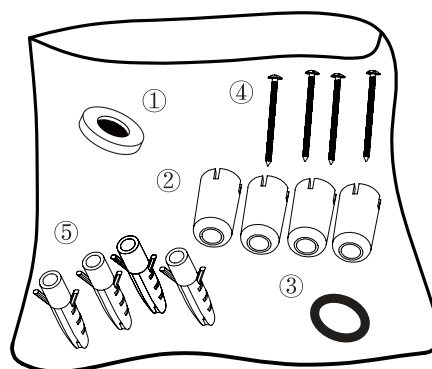

Environmental statement

To prevent damage during transport, the device is delivered in sturdy packaging. Please recycle packaging material whenever possible.

Device disposal

Under applicable national laws implementing EU Directive 2012/19/EU (WEEE), old appliances must not be disposed of with household waste. Consumers are

required to dispose of old electrical and electronic equipment separately from household waste and may take them, for example, to a designated collection point in their local community or district. These appliances will be accepted there free of charge. This ensures that old appliances are properly recycled and that any negative impacts on the environment are avoided. Electrical and electronic products are marked with the symbol of the crossed-out wheeled bin shown here, indicating separate collection is required.

Tools

The following tools are required for installation:

- Phillips screwdriver
- 24 mm open-end wrench
- Teflon tape
- Drill
- 8 mm masonry or concrete drill bit
- Pencil
- Adhesive tape
- Wire strippers

Installation preparation

1. The installation site must have a water and power connection.
2. The water heater should be installed outside the shower area.
3. The device must be properly grounded!
4. The device must be connected to the RCCB/RCBO.

Installation instructions

Use a Phillips screwdriver to loosen the screws and open the cover as shown in Figure A1.

Disconnect the display connector, remove the top cover, and set it aside as shown in Figure A2.

A1.

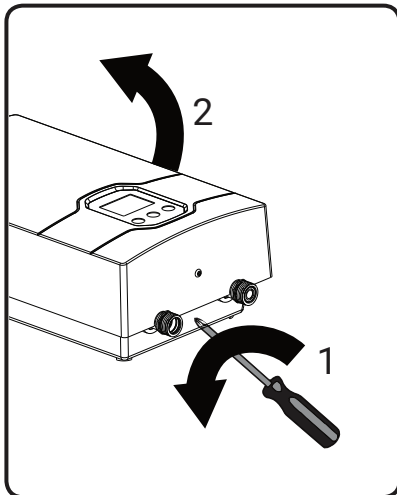

A2.

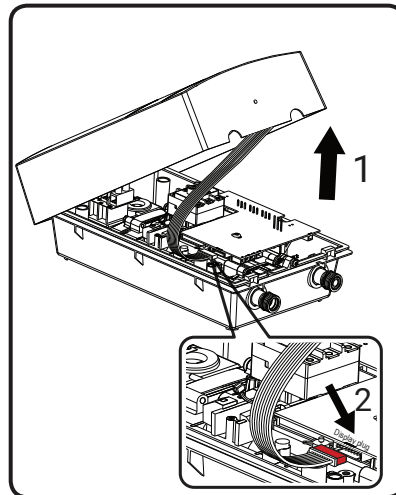

Attach the template to the wall where the device is to be installed using two strips

of adhesive tape.

Drill four 8 mm holes as indicated on the template.

A3.

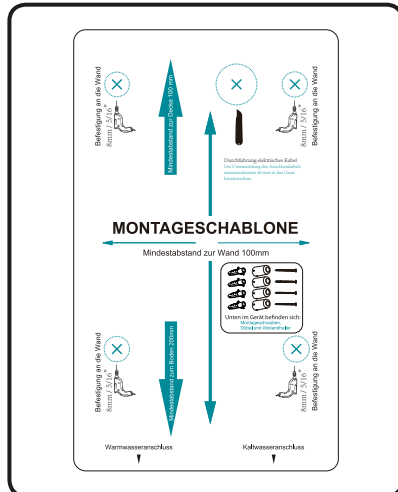

A4.

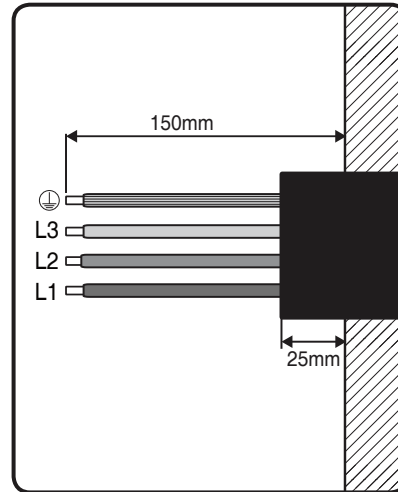

A5.

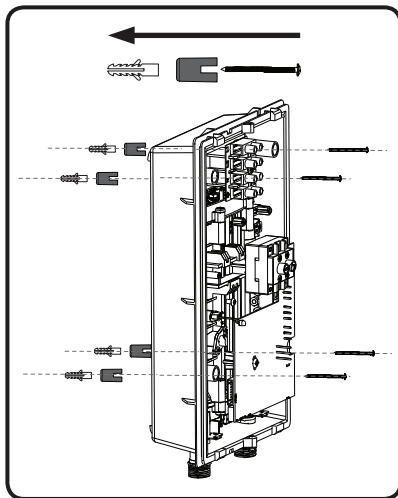

A6.

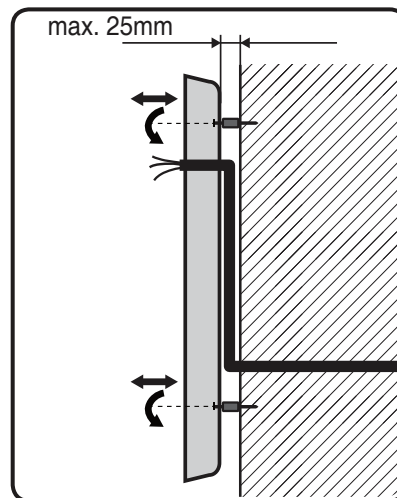

Prepare the power cord for the desired voltage and cut it to the required length, as shown in Figure A4.

Insert the dowels into the drilled holes and mount the device using the screws and washers provided, as shown in Figures A5, A6, and A7.

Connect the power cord to the terminal and restore the switch by pressing the button, as shown in Figure A8.

A7.

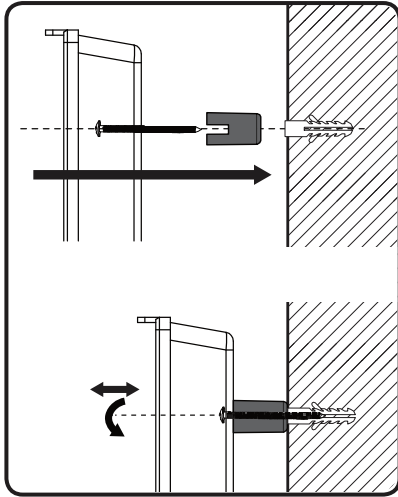

A8.

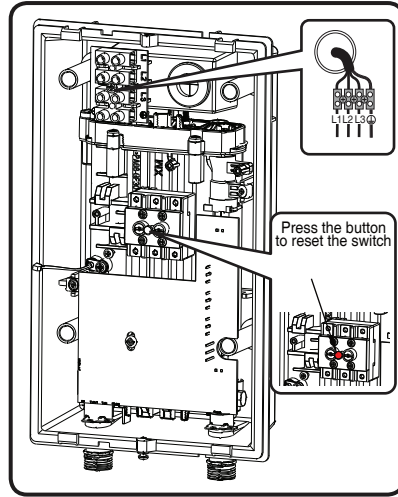

The filter mat must be installed to the inlet

Two wrenches must be used to attach the pipe to the inlet and outlet connections.

A9.

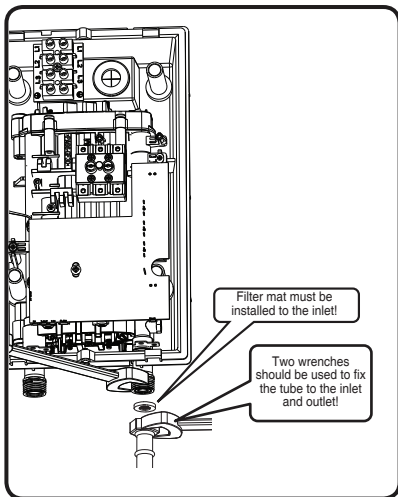

A10.

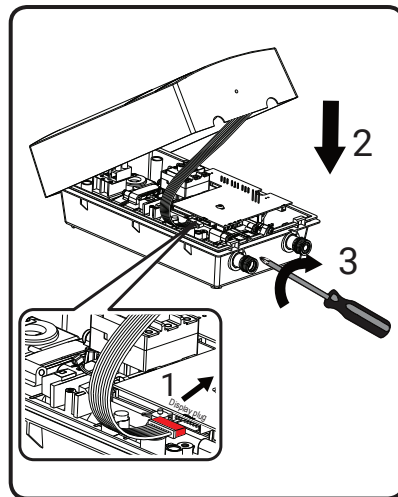

Tighten the inlet and outlet pipes with two wrenches.

Plug in the display connector and fit the housing cover.

Install the screws on the bottom.

Turn on the hot water tap and wait until air has been purged out of the device.

Keep hot water tap opening, switch on the circuit breaker and device, it will start operating after about 20 seconds.

Only fittings for closed, unvented water system may be used!

Ensure that the filter mat is installed at the water inlet, as shown in Figure A9.

A11.

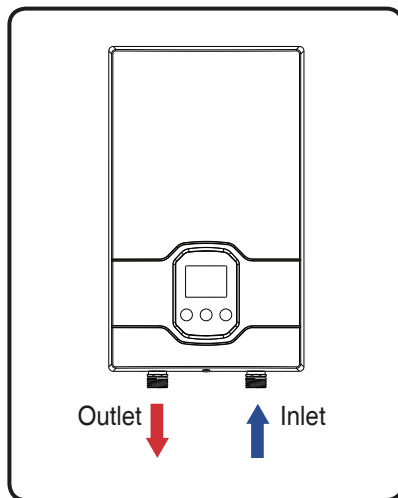

Installation instructions

The device must be properly grounded!

When connecting the cold water pipe or hose, the filter mat included in the accessory bag must be installed!

The RCCB/RCBO must be installed together with the device.

Frost protection

The device must not be installed in a location where there is a risk of frost.

The device should be installed vertically in a frost-free room and close to the water connections.

If the water in the device may be frozen, the device must not be switched on.

Commissioning

Follow the steps below to install the device.

- Fill and vent the device by opening the hot water tap connected to the device.
- Do not switch on the device until all the air has been purged from the device.
- Check that the device is working properly.

The power supply must be checked before wiring!

This device must be properly grounded!

The RCCB/RCBO must be installed!

The electrical connection must be carried out by a qualified electrician in accordance with applicable standards (e.g., IEC, NEC, etc.).

Technical data

Model	SmartPro 13
Power supply	400 Vac 3 ~ 50 Hz
Rated power	13 kW
Rated current at 400V AC	19 A
RCCB/RCBO	25 A
Cable size	2.5 mm ²
Water resistance	≥ 1300 Ω/cm
Flow rate (Δt=25 °C)	7.4 l/min
Flow rate (Δt=35 °C)	5.3 l/min
Heating system	exposed heating element
Temperature range	35–55 °C
Start-up process	2.2 l/min
Power consumption in standby mode	< 0.8Wh/h
Protection class	IP25
Device size	350 × 200 × 120 mm
Device weight	2.7 kg
Water connection	G1/2"
Nominal inlet pressure	8 bar
Minimum inlet pressure	1 bar
Start-up flow pressure	1 bar

5. User manual

Operation

The device has touch key to switch it on and off, and +/- keys to adjust the heating. "-": decrease heating performance, "+": increase heating performance. Adjust the temperature settings as desired.

The outer 12 segments indicate the real-time power percentage.

If the selected outlet temperature is not reached when the tap is fully open, the

water flow exceeds the device's performance limit. In this case, the hot water valve should be partially closed to reduce the flow. Risk of scalding at water temperatures above 43 °C.

This device is suitable for shower heads with low pressure loss. Mixer and thermostatic fittings must be designed to be compatible with the flow control of the device.

Fittings for instant water heaters with an open outlet must not be used!

Only fittings for unvented (closed) water system may be used!

Recommendation: To ensure that the minimum flow rate (switch-on flow rate) for pressurized water-operated devices is achieved, the pressure loss (pressure drop) of the device, fittings, shower heads, shower hoses, and pipes must be taken into account during installation.

Pressure loss at a typical water flow rate of approx. 10 l/min:

- Mixer tap: 0.4–0.8 bar
- Thermostatic mixer tap: 0.3–0.5 bar
- Shower head: 0.3–1.5 bar

Without a temperature regulator, high temperatures can be reached at the tap. Keep children away from the tap. Risk of scalding!

Remove fuses, switch off breaker and disconnect the device from the mains before working on live parts.

The main shut-off valve must be closed before working on the water pipe. If the water supply is interrupted, e.g., due to maintenance work on the water network, the following steps must be carried out before resuming operation of the device:

1. Remove fuses or disconnect the device from the mains in another way.
2. Open the hot water valve connected to the device until all the air has been completely purged from the device and the cold water pipe.
3. Reinsert the fuse or switch on the power supply.

6. Maintenance and care

This device does not require any maintenance by the user. Professional maintenance work may only be carried out by authorized specialists. Maintenance work, such as checking electrical safety, may only be carried out by a qualified electrician in accordance with the applicable standards (IEEE, etc.).

In the event of a malfunction, follow the troubleshooting instructions on page 42 for diagnosis. If the problem persists, do not attempt to repair the water heater yourself, but contact your nearest customer service center.

Care

The housing can be easily cleaned with a damp cloth. Do not use aggressive or abrasive cleaning agents!

Descaling

The device should be inspected annually by an authorized technician. It is particularly recommended to descale the device as part of this inspection, especially if you live in a region where the water hardness exceeds 12 °dH (German hardness standard). Higher water temperatures promote limescale formation. For this reason, it is recommended to set the device to a maximum of 50 °C in regions with extremely high water hardness >16 °dH.

Prevention of Legionella

After the device has been switched off for a long period of time (e.g., due to a vacation), it should be heated to the maximum temperature (water tap at minimum flow) before reuse. It is recommended to flush the pipes for one minute.

7. Troubleshooting

Procedure in case of malfunction

- Check the residual current device and fuse.
- Ensure that no accessories or shower heads are clogged with limescale or dirt.
- See also “Troubleshooting by the user.”

Malfunction	Cause	Solution
The instant water heater does not heat at all (water flows but does not heat up – outlet temperature corresponds to the cold water supply) – digital display remains off.	No power supply or faulty wiring.	Ensure that the circuit breaker in the main distribution board is set to ON. The circuit breaker may be defective or the device may be wired incorrectly.
The instant water heater does not heat at all (water flows but does not heat up – outlet temperature corresponds to the cold water supply). Digital display is lit but no temperature display.	Insufficient flow/water pressure too low.	The switch-on flow rate of your instant water heater is approximately 2.2 l/min. If the water flow is below this value, the device will not start. Increase the water flow or check the inlet filter at the water connection.
	Air bubbles in the instant water heater have not been completely removed.	Make sure that the circuit breaker in the main distribution board is set to ON, switch on the device, and turn on the hot water tap for about 20 seconds.
	The flow sensor is clogged with dirt.	Remove and clean the flow sensor.
	Loose connection between flow sensor and main circuit board	Disconnect the plug between the flow sensor and the main circuit board and reconnect it.
Insufficient flow.	The inlet filter or pipes are clogged.	Check and clean the inlet filter in the water connection.
The instant water heater does not heat up at all. "E2" appears on the LCD display.	Internal component error.	Please contact your local customer service.

Malfunction	Cause	Solution
The instant water heater heats up, but the water does not get warm enough.	The temperature set by the user is too low.	Set the temperature on the device higher.
	The flow rate is too high.	Depending on the inlet temperature and the output of the instant water heater, the water flow rate may exceed the heating capacity of the device. Reduce the flow rate by installing a flow regulator.
	Faulty wiring.	If this is a new installation, the electrician should check the wiring again. The wiring may be faulty.
	The voltage is below 380 volts.	The heating element of your instant water heater is designed for 380–400 volts. You will generate less heating power if lower voltages are used. You may need to switch to an instant water heater with a higher power consumption.
	Too much cold water is being mixed in.	Compared to conventional instant water heaters, this device requires a small amount of cold water to be added. Your faucet may also have scald protection that adds cold water. Such faucets can usually be adjusted to add less cold water.
	The flow sensor is blocked by contaminant.	Clean the flow sensor.

Malfunction	Cause	Solution
The water temperature from the faucet is lower than the temperature set on the instant water heater.	Scald protection/pressure equalization or thermostatic valve.	Your faucet may have scald protection or a thermostatic valve that automatically adds cold water even when you set the control lever to the hottest position. These devices can usually be adjusted so that the cold water mixture can be completely deactivated. If you need/want hotter water, you can compensate for this by increasing the setting on your instant water heater.
	Heat loss due to long pipes.	When hot water flows from the instant water heater through the pipe system to the faucet, some of the heat is lost, especially in long pipe runs or cold pipes. This is normal. If you need/want hotter water, you can compensate for this by increasing the setting on your instant water heater.
	Flow sensor blocked by contaminant.	Clean the flow sensor.
	Inlet temperature is too low and/or the flow rate is too high for the nominal power rating of the device.	Switch to higher power rating or turn down the flow rate.
Water temperature from the tap too high.	Temperature sensor malfunction.	Please contact with your local service.

* If the device still does not work after following these steps, please contact customer service.

8. Installation and maintenance

Check the inlet filter screen

Check and clean the inlet filter screen every 3 months. As a blockage reduces water flow and can impair heating performance.

Electrical protection

This device must only be connected to a 40A residual current device (RCCB) or a residual current device with overcurrent protection (RCBO). This circuit must not be shared with other devices to avoid overloading the circuit and tripping the circuit breakers.

Safety checks after the warranty period

After the warranty period has expired, safety may be compromised due to aging of the components. It is recommended that the device be replaced or checked regularly by qualified personnel.

Annual maintenance

It is recommended that water pipes and electrical connections be checked at least once a year by certified personnel to ensure that potential safety risks are identified in good time and that the device is operating safely.

Installation requirements

This device is designed for decentralized hot water supply, and the water connection must be made to an unvented (closed) supply system without a vented storage tank.

Warranty

The manufacturer's warranty applies in addition to the buyer's statutory rights. This warranty does not limit the buyer's statutory claims against the seller in any way.

Proof of legal claim

Valid proof of purchase must be presented when making a claim under this warranty.

Warranty content

As the manufacturer, we guarantee that this product is free from material and manufacturing defects. The warranty covers defects attributable to material or manufacturing defects during the warranty period. This warranty does not cover damage caused by improper installation, misuse, incorrect operating conditions, or improper maintenance or repair.

Normal wear and tear, such as limescale deposits, is also not covered by the warranty.

If the defect is due to extreme drinking water values (pH value outside the range of 6.5–9.5 and/or chlorine content above 150 mg/l and/or iron content above 0.2 mg/l), the warranty claim expires.

Warranty claims

The warranty is valid for 24 months, provided that the product has been used in accordance with the operating instructions and has not been modified or repaired by unauthorized persons. The warranty period begins on the date of purchase of the product. The warranty service provided does not result in an extension of the warranty period or a new warranty period.

Warranty expiry

If the product is repaired by the customer or third parties without authorization, the warranty shall expire. The installation or connection of non-original spare parts shall also void the warranty.

Limitations

This warranty is limited to the repair or replacement of the product and does not include claims for damages, cancellation of the contract, price reduction, or compensation for indirect damages resulting from the defect.

The legal regulations and delivery conditions of the manufacturer or importer must be observed.

SmartPro Series

SmartPro Series EU-G Rev 6.2 202512

Manufacturer / Hersteller

VIGOUR GmbH

📍 BERGHOLZSTR.3 12099 BERLIN, GERMANY

☎ +49 30 39480440