

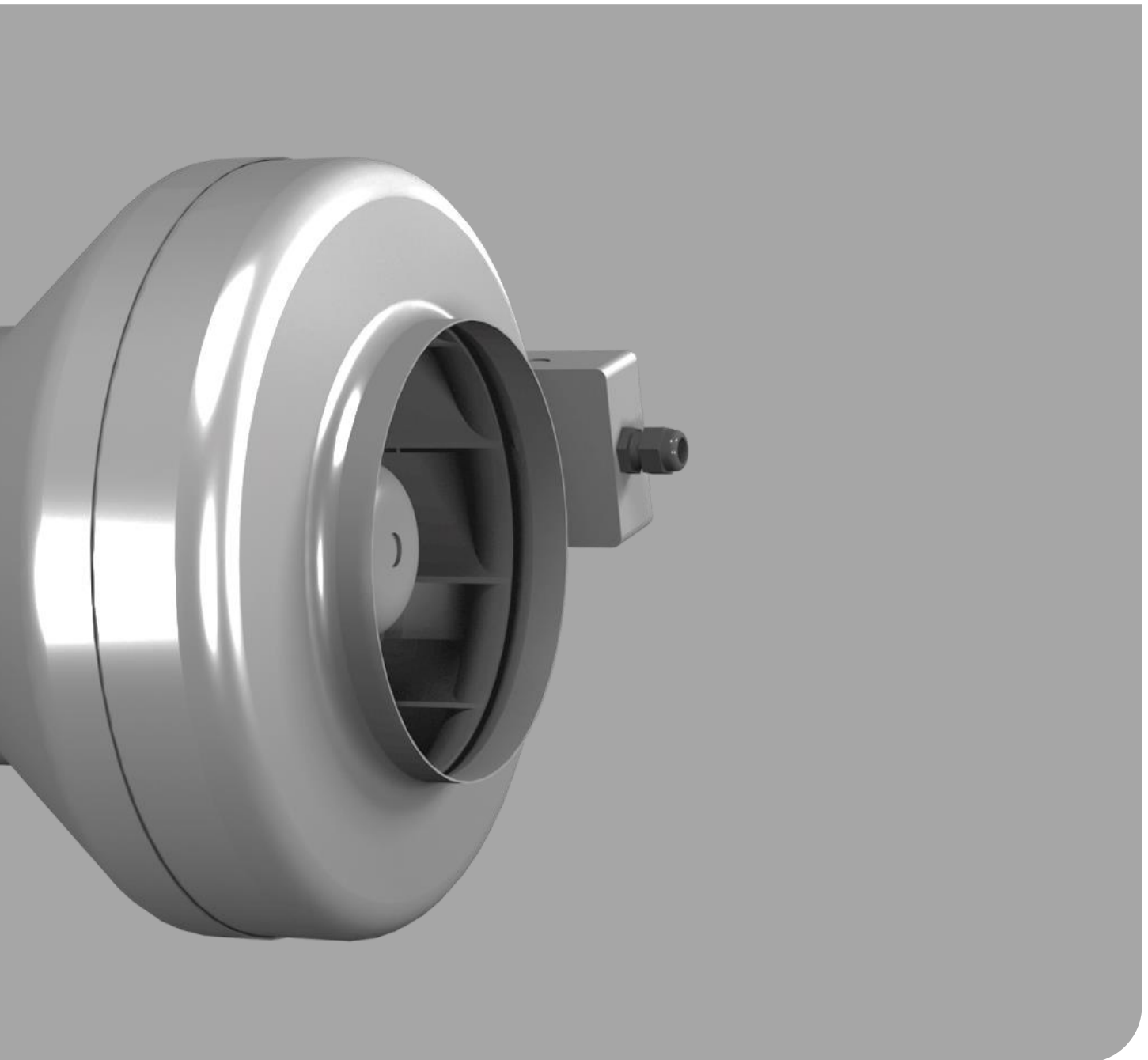

LUVAQ
PASSION FOR AIR

TECHNISCHE INFORMATION
ROHRVENTILATOREN RRV-AC



LUFT

1 INHALTSVERZEICHNIS

Rohrventilatoren

Kapitel	Inhalt	Seite
1	Inhaltsverzeichnis	1
2	Technische Daten	2
3	Installation	8
4	Elektrischer Anschluss	9
5	Wartung & Reparatur	9
6	Explosionszeichnung	10
7	Kundendienst & Adresse	10
8	Konformitätserklärung	11
9	EG-Einbauerklärung	12
10	Demontage & Entsorgung	13
11	Notizen	14

2 TECHNISCHE DATEN

RRV 100.1
KBN: LVENTRRV1001

Eigenschaften

- Gehäuse aus verzinktem Stahlblech, beschichtet RAL9018, papyrusweiß
- in allen Einbaulagen einsetzbar
- einfacher elektrischer Anschluss durch außenliegenden Klemmkasten
- Motorschutz als Thermokontakte
- transformatorisch und elektronisch steuerbar
- inkl. Montagekonsole

Nenndaten

Spannung: 230 V
Leistung: 0,028 kW
Strom: 0,12 A
Drehzahl: 2650 U/min
Max. Temp.: 70 °C
Gewicht: 2,0 kg

Geräusch

Gehäuse L_{WA2} : 39 dB(A)
Ansaug L_{WA5} : 53 dB(A)
Ausblas L_{WA6} : 54 dB(A)

Diagramm

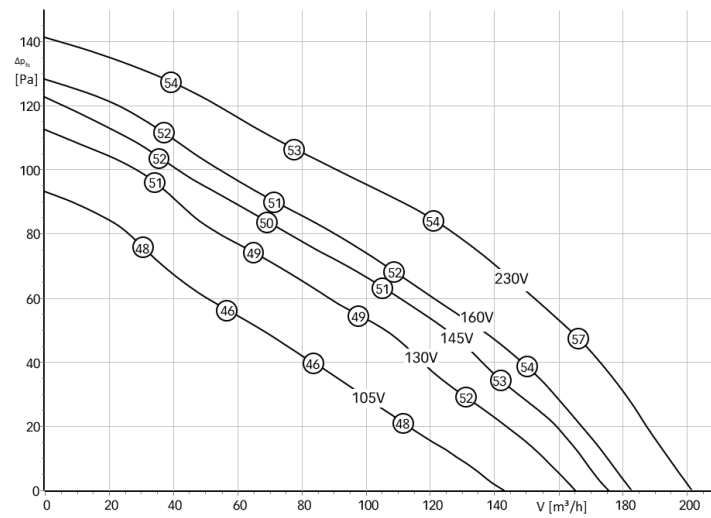

Abmessungen

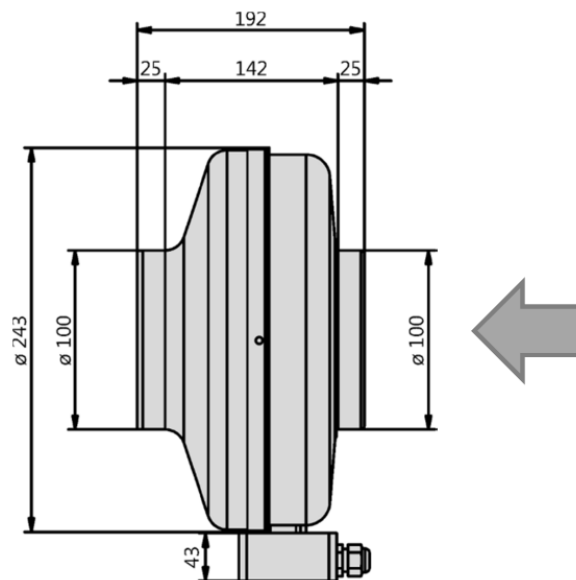

Zubehör

Befestigungsmanschette	KBN: LVBMR100
Rückluftsperrklappe	KBN: LVRSK100
Luftfilterbox G4	KBN: LVLFBG4100
Luftfilterbox F7	KBN: LVLFBF7100
Warmwassheizregister	KBN: LVWVHR100
Drehzahlsteller	KBN: LVDZS15
Trafosteuergerät	KBN: LVTDZS23015

RRV 125.1

KBN: LVENRRV1251

Eigenschaften

- Gehäuse aus verzinktem Stahlblech, beschichtet RAL9018, papyrusweiß
- in allen Einbaulagen einsetzbar
- einfacher elektrischer Anschluss durch außenliegenden Klemmkasten
- Motorschutz als Thermokontakte
- transformatorisch und elektronisch steuerbar
- inkl. Montagekonsole

Diagramm

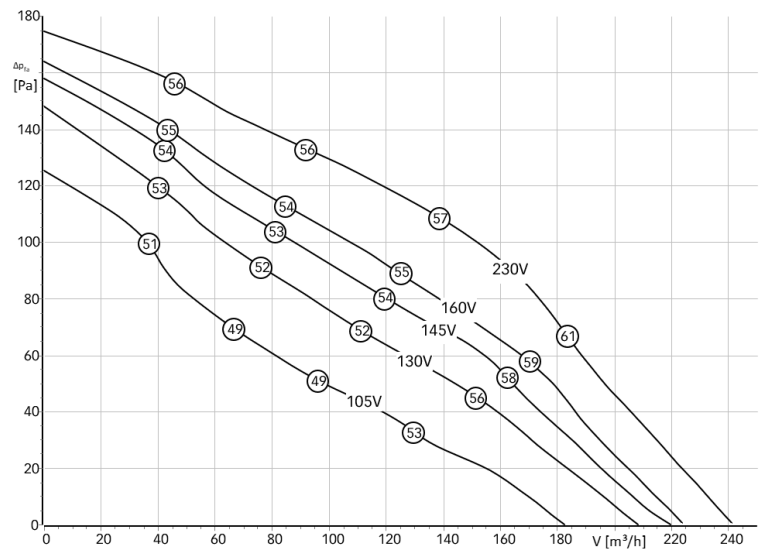

Nenndaten

Spannung: 230 V
 Leistung: 0,028 kW
 Strom: 0,12 A
 Drehzahl: 2620 U/min
 Max. Temp.: 70 °C
 Gewicht: 2,1 kg

Abmessungen

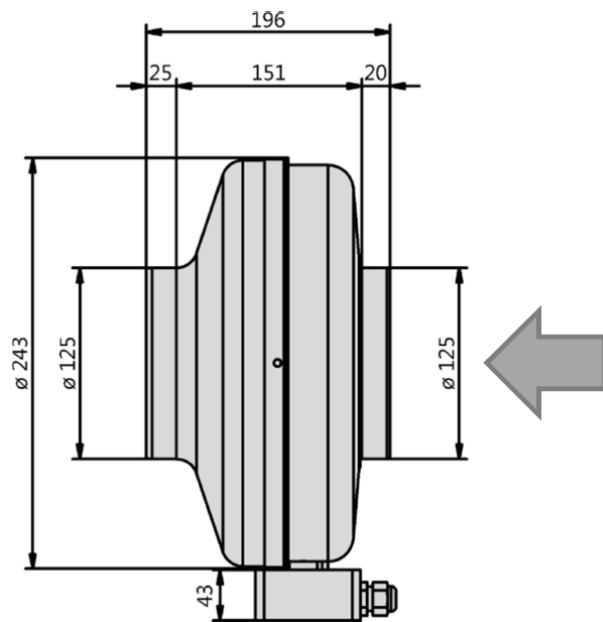

Geräusch

Gehäuse L_{WA2}: 39 dB(A)
 Ansaug L_{WA5}: 53 dB(A)
 Ausblas L_{WA6}: 54 dB(A)

Zubehör

Befestigungsmanschette	KBN: LVBMR125
Rückluftsperrklappe	KBN: LVRSK125
Luftfilterbox G4	KBN: LVLFBG4125
Luftfilterbox F7	KBN: LVLFBF7125
Warmwasserheizregister	KBN: LVVWHR125
Drehzahlsteller	KBN: LVDZS15
Trafosteuergerät	KBN: LVTDS23015

RRV 160.2

KBN: LVENTRRV1602

Eigenschaften

- Gehäuse aus verzinktem Stahlblech, beschichtet RAL9018, papyrusweiß
- in allen Einbaulagen einsetzbar
- einfacher elektrischer Anschluss durch außenliegenden Klemmkasten
- Motorschutz als Thermokontakte
- transformatorisch und elektronisch steuerbar
- inkl. Montagekonsole

Diagramm

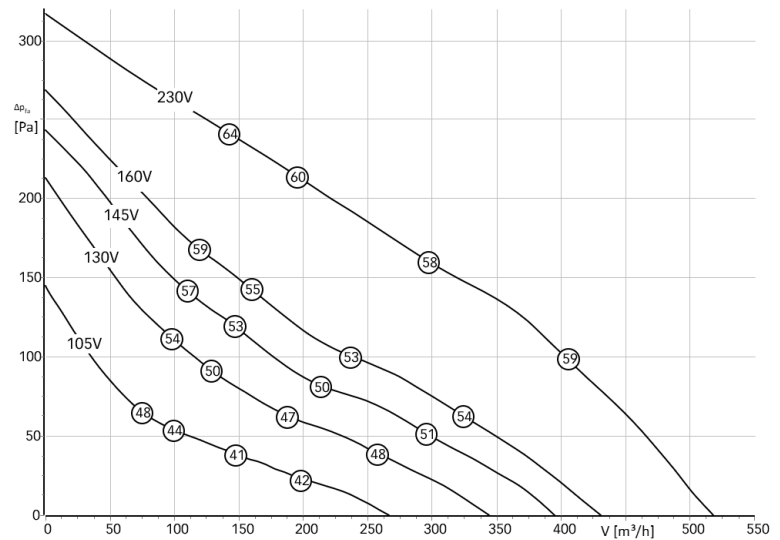

Nenndaten

Spannung: 230 V
 Leistung: 0,049 kW
 Strom: 0,22 A
 Drehzahl: 2390 U/min
 Max. Temp.: 70 °C
 Gewicht: 3,0 kg

Abmessungen

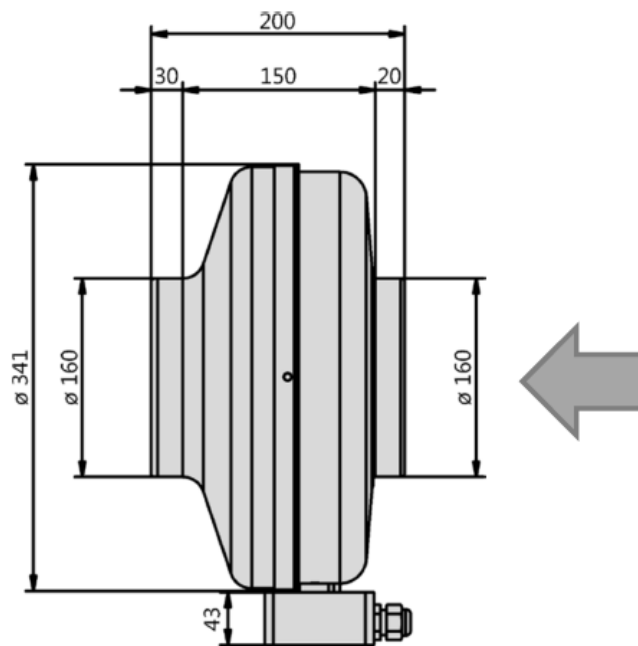

Geräusch

Gehäuse L_{WA2} : 43 dB(A)
 Ansaug L_{WA5} : 60 dB(A)
 Ausblas L_{WA6} : 58 dB(A)

Zubehör

Befestigungsmanschette	KBN: LVBMR160
Rückluftsperrklappe	KBN: LVRSK160
Luftfilterbox G4	KBN: LVLFBG4160
Luftfilterbox F7	KBN: LVLFBF7160
Warmwassheizregister	KBN: LVWWHR160
Drehzahlsteller	KBN: LVDZS15
Trafosteuergerät	KBN: LVTDZS23015

RRV 200.2

KBN: LVENTRRV2002

Eigenschaften

- Gehäuse aus verzinktem Stahlblech, beschichtet RAL9018, papyrusweiß
- in allen Einbaulagen einsetzbar
- einfacher elektrischer Anschluss durch außenliegenden Klemmkasten
- Motorschutz als Thermokontakte
- transformatorisch und elektronisch steuerbar
- inkl. Montagekonsole

Diagramm

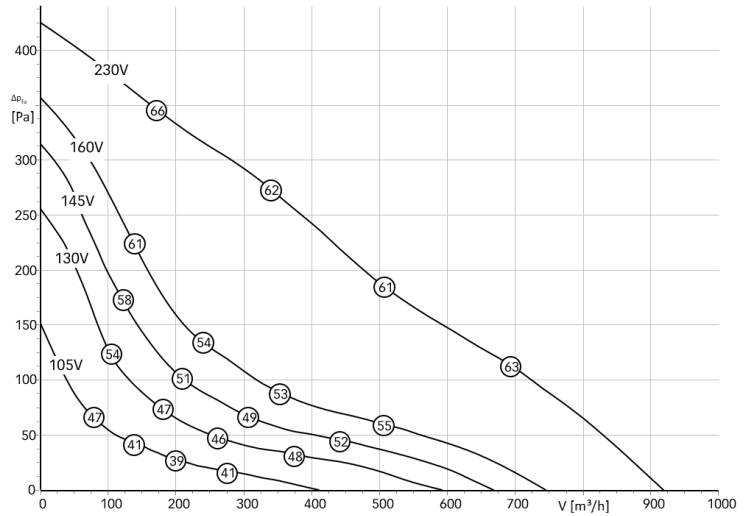

Nenndaten

Spannung: 230 V
 Leistung: 0,096 kW
 Strom: 0,42 A
 Drehzahl: 2400 U/min
 Max. Temp.: 70 °C
 Gewicht: 3,5 kg

Abmessungen

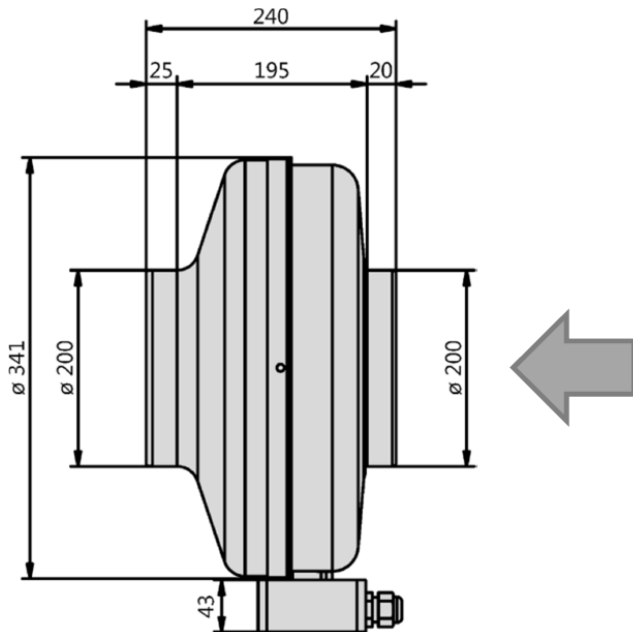

Geräusch

Gehäuse L_{WA2}: 54 dB(A)
 Ansaug L_{WA5}: 69 dB(A)
 Ausblas L_{WA6}: 67 dB(A)

Zubehör

- | | |
|------------------------|------------------|
| Befestigungsmanschette | KBN: LVBMR200 |
| Rückluftsperrklappe | KBN: LVRSK200 |
| Luftfilterbox G4 | KBN: LVLFBG4200 |
| Luftfilterbox F7 | KBN: LVLFBF7200 |
| Warmwassheizregister | KBN: LVVWHR200 |
| Drehzahlsteller | KBN: LVDZS15 |
| Trafosteuergerät | KBN: LVTDZS23015 |

RRV 250.1

KBN: LVENTRRV2501

Eigenschaften

- Gehäuse aus verzinktem Stahlblech, beschichtet RAL9018, papyrusweiß
- in allen Einbaulagen einsetzbar
- einfacher elektrischer Anschluss durch außenliegenden Klemmkasten
- Motorschutz als Thermokontakte
- transformatorisch und elektronisch steuerbar
- inkl. Montagekonsole

Diagramm

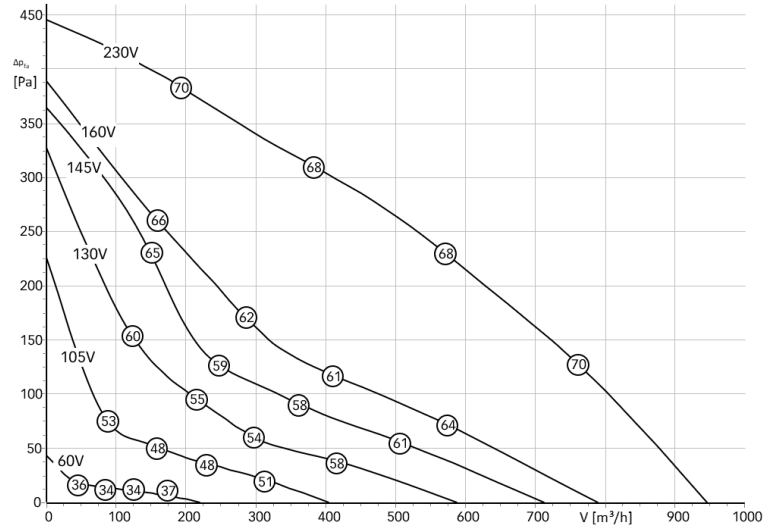

Nenndaten

Spannung: 230 V
 Leistung: 0,12 kW
 Strom: 0,53 A
 Drehzahl: 2486 U/min
 Max. Temp.: 70 °C
 Gewicht: 4,2 kg

Abmessungen

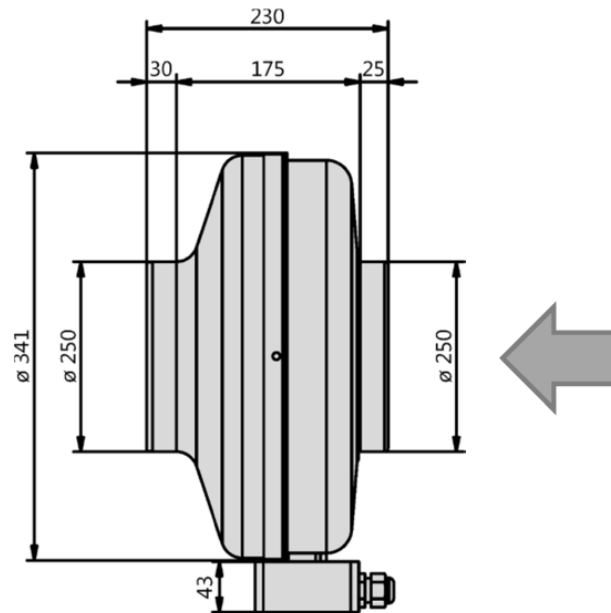

Geräusch

Gehäuse L_{WA2} : 60 dB(A)
 Ansaug L_{WA5} : 75 dB(A)
 Ausblas L_{WA6} : 73 dB(A)

Zubehör

Befestigungsmanschette	KBN: LVBMR250
Rückluftsperrklappe	KBN: LVRSK250
Luftfilterbox G4	KBN: LVLFBG4250
Luftfilterbox F7	KBN: LVLFBF7250
Warmwasserheizregister	KBN: LVWWHR250
Drehzahlsteller	KBN: LVDZS15
Trafosteuergerät	KBN: LVTDZS23015

RRV 315.2

KBN: LVENRRV3152

Eigenschaften

- Gehäuse aus verzinktem Stahlblech, beschichtet RAL9018, papyrusweiß
- in allen Einbaulagen einsetzbar
- einfacher elektrischer Anschluss durch außenliegenden Klemmkasten
- Motorschutz als Thermokontakte
- transformatorisch und elektronisch steuerbar
- inkl. Montagekonsole

Diagramm

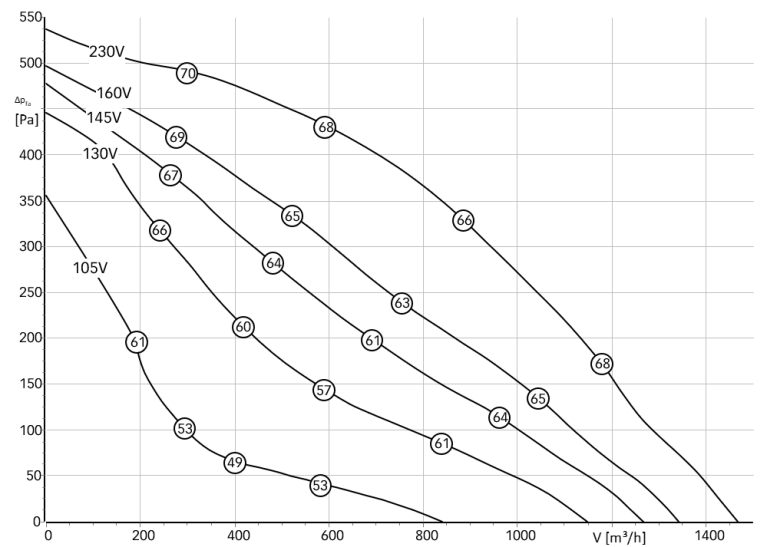

Nenndaten

Spannung: 230 V
 Leistung: 0,20 kW
 Strom: 0,90 A
 Drehzahl: 2665 U/min
 Max. Temp.: 70 °C
 Gewicht: 6,2 kg

Abmessungen

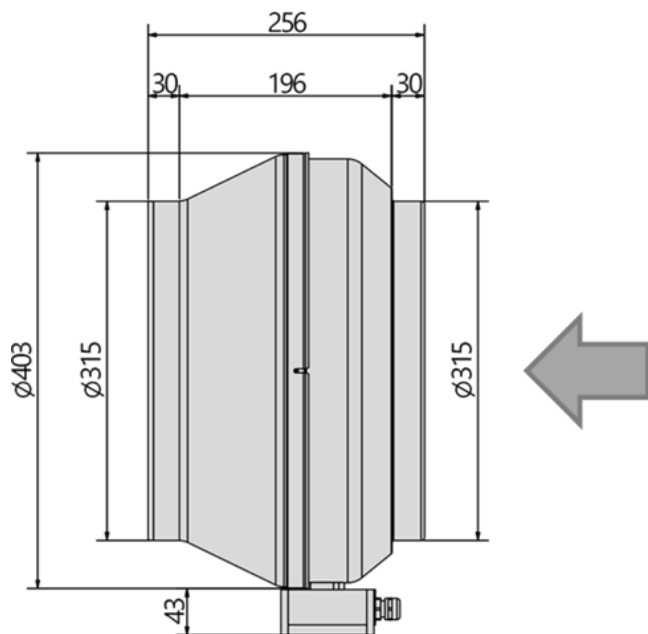

Geräusch

Gehäuse L_{WA2}: 47 dB(A)
 Ansaug L_{WA5}: 64 dB(A)
 Ausblas L_{WA6}: 66 dB(A)

Zubehör

Befestigungsmanschette	KBN: LVBMR315
Rückluftsperrklappe	KBN: LVRSK315
Luftfilterbox G4	KBN: LVLFBG4315
Luftfilterbox F7	KBN: LVLFBF7315
Warmwassheizregister	KBN: LVVWHR315
Drehzahlsteller	KBN: LVDZS15
Trafosteuergerät	KBN: LVTDSZS23015

3 INSTALLATION



Der elektrische Anschluss darf nur von einer autorisierter Elektrofachkraft ausgeführt werden!

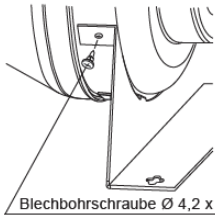
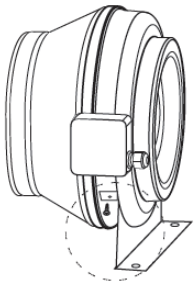

Blechbohrschraube \varnothing 4,2 x 13

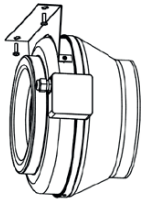
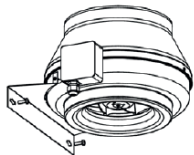

- Alle Arbeiten in spannungsfreiem Zustand vornehmen. Die einschlägigen Sicherheits- und Installationsvorschriften sind zu beachten. Zwingend vorgeschrieben ist ein allpoliger Netzrennschalter. Netzspannung und Frequenz müssen mit den Angaben des Motorleistungsschildes übereinstimmen.
- Nicht geeignet für Standort in größerer Höhe (>1000m), mit hoher Umgebungstemperatur (>55°C), hoher Luftfeuchtigkeit (>70%) oder starkem Staubaufkommen – in diesen Fällen können die Leistung und Lebensdauer von den Standardspezifikation abweichen.
- Der Abstand zwischen dem Ventilator und anderen Bauteilen muss min. 100 mm betragen.
- Beim Einbau ist auf Vermeidung von Körperschallübertragung zu achten. Verwenden Sie bitte unsere Verbindungsmanchetten.
- Bei Rohreinbau ist darauf zu achten, dass vor und hinter dem Ventilator eine ausreichend lange gerade Rohrstrecke vorgesehen wird, da sonst mit Geräuscherhöhungen zu rechnen ist.
- Die Ventilatoren dürfen nicht in explosiven oder korrosiven Bereichen betrieben werden.

4 ELEKTRISCHER ANSCHLUSS



Der elektrische Anschluss darf nur von einer autorisierter Elektrofachkraft ausgeführt werden!

Richten Sie sich bei der Herstellung der verschiedenen Anschlüsse bitte nach den Schaltplan im Klemmkasten und halten Sie sich an den Nennstrom, der auf dem Typenschild des Ventilators angegeben ist. Es wird die Verwendung eines zweipoligen Unterbrecherschalters (Kontaktabstand

min. 3mm) zusätzlich zu einer gesicherten, starken Erdung vorgeschrieben. Das Layout der Anschlüsse sollte Ihren örtlichen Anschlussvorschriften entsprechen.

Mindest-Kabelanforderung:
3x1,5mm²

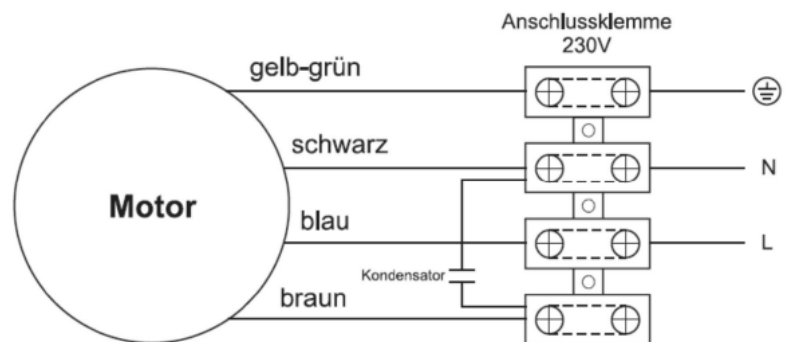

5 WARTUNG & REPARATUR

- Für einen ordentlichen Betrieb des Ventilators ist eine Wartung einmal pro Jahr erforderlich.
- Bitte verwenden Sie klares Wasser oder ein neutrales Reinigungsmittel, um die Oberflächen und das Laufrad zu reinigen (kein Reinigungsmittel auf Benzin- oder Benzolgrundlage). Stellen Sie sicher, dass der Lüfter vollständig trocken ist, bevor Sie ihn wieder einbauen.
- Stellen Sie sicher, dass die Stromversorgung unterbrochen ist, bevor Sie den Ventilator ausbauen.
- Achten Sie darauf, dass keine Unwucht am Laufrad entsteht.

6 EXPLOSIONSZEICHNUNG

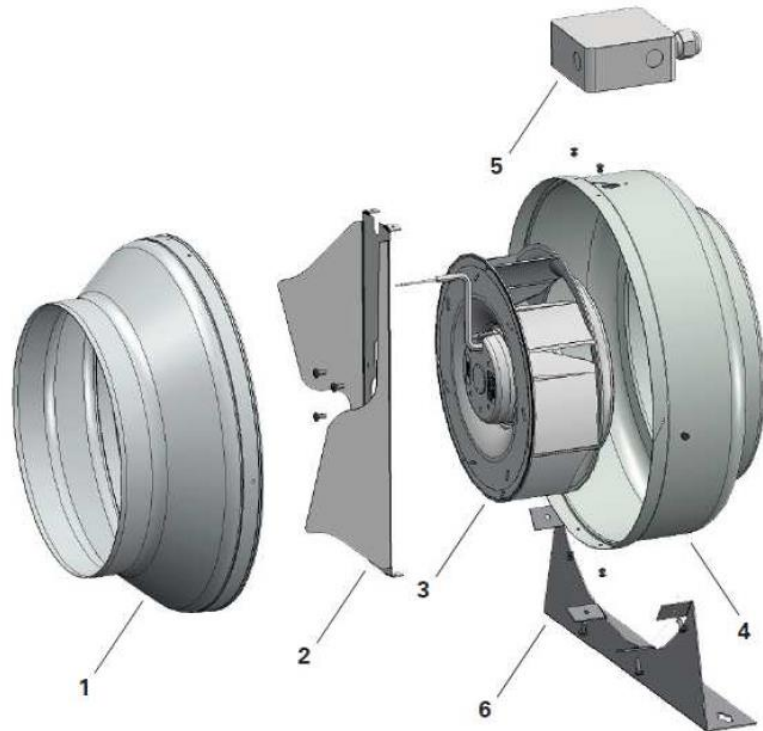

- | | |
|---|------------------|
| 1 | Gehäuseoberteil |
| 2 | Tragekonsole |
| 3 | Motorlaufrad |
| 4 | Gehäuseunterteil |
| 5 | Klemmkasten |
| 6 | Montagekonsole |

7 KUNDENDIENST & ADRESSE

Unsere Produkte unterliegen einer ständigen Qualitätskontrolle und entsprechen den geltenden Vorschriften. Für alle Fragen, die Sie im Zusammenhang mit unseren

Produkten haben, wenden Sie sich bitte an das nächste Haus der GC-Gruppe / G.U.T. Gruppe oder direkt an:

LUVAQ GMBH
 Miethepfad 9
 12307 Berlin

Telefon: 030/544 53 5444
 info@Luvaq.com
 www.Luvaq.com

8 NACHWEIS KONFORMITÄTSERKLÄRUNG



EU – KONFORMITÄTSERKLÄRUNG

COSMO GMBH

Brandstücken 31
22549 Hamburg

Wir erklären hiermit, dass die nachfolgend bezeichneten Produkte aufgrund ihrer Konzipierung und Bauart sowie in der von uns in Verkehr gebrachten Ausführung den einschlägigen grundlegenden Sicherheits- und Gesundheitsanforderungen der EU-Richtlinie - insbesondere aus 2014/30/EU und 2014/35/EU – entsprechen. Bei einer nicht mit uns abgestimmten Änderung der Produkte verliert diese Erklärung ihre Gültigkeit.

PRODUKTBEZEICHNUNG	TYP - ODER SERIENBEZEICHNUNG
Radial-Rohrventilator	RRV
EC-Radial-Rohrventilator	RRV-EC
EC-Ventilatorbox	VB-ECR

Folgende harmonisierte Normen wurden angewandt:

EN 60034-1, EN 60204-1, EN 61000-6-2, EN 61000-6-3

Diese Konformitätserklärung zur Einhaltung der EMV-Richtlinie bezieht sich ausschließlich auf gemäß der Betriebsanleitung angeschlossene und eigenständig betriebene Ventilatoren bei sinusförmiger Stromversorgung. Beim Einbau der Maschine in eine Anlage sowie sonstige Ergänzungen (z.B. Anschluss von Reglern) ist der Hersteller der Anlage für die Einhaltung der EU-Richtlinien verantwortlich.

Herewith we declare, that because of their design and construction the products designated below as well as in the version placed by us in the market meets the relevant basic safety and health requirements of the EU-directives – in particular of 2014/30/EU and 2014/35/EU. By a modification of the products without our agreement, this declaration loses its validity.

DESIGNATION OF THE MACHINE	MODEL OR TYPE OF MACHINE
Radial-Tube Fan	RRV
EC-Radial-Tube Fan	RRV-EC
EC-Fan Box	VB-ECR

The following harmonized standards are applied:

EN 60034-1, EN 60204-1, EN 61000-6-2, EN 61000-6-3

This declaration of conformity to the compliance with the EMC Directive is valid only for fans which are connected according to the operating instructions and operated independently in reference to sinusoidal current supply. The manufacturer of this completed system is responsible for the compliance with the EU-directives in case of integration in it or connection to other components.

Berlin, den 01.07.2025

Christian Elbracht
Geschäftsführer

9 NACHWEIS EG - EINBAUERKLÄRUNG



EG – EINBAUERKLÄRUNG

im Sinne der EG-Maschinenrichtlinie 2006/42/EG

LUVAQ GMBH
Miethepfad 9
D-12307 Berlin

Hiermit erklären wir, dass die unvollständige Maschine

PRODUKTBEZEICHNUNG..... TYP- ODER SERIENBEZEICHNUNG.....

Radial-Rohrventilator..... RRV.....

EC-Radial-Rohrventilator..... RRV...EC.....

EC-Ventilatorbox..... VB...ECR.....

den grundlegenden Anforderungen der Richtlinie 2006/42/EG entspricht, insbesondere:
Anhang I, Artikel 1.1.2, 1.1.5, 1.3.2, 1.4.1, 1.5.1, 1.7.3

Des Weiteren den einschlägigen Bestimmungen nachfolgender Richtlinien:
Niederspannungsrichtlinie (2014/35/EU) / Low voltage directive (2014/35/EU)
EMV-Richtlinie (2014/30/EU) / EMC-Directive (2014/30/EU)
ErP-Richtlinie (2009/125/EC) / ErP-Directive (2009/125/EC)

Ferner erklären wir, dass die speziellen technischen Unterlagen nach Anhang VII Teil B erstellt wurden und verpflichtet uns diese auf Verlangen den Marktaufsichtsbehörden über unsere Dokumentationsabteilung in schriftlicher oder elektronischer Form zu übermitteln.

Die Inbetriebnahme der unvollständigen Maschine wird solange untersagt, bis diese in eine Maschine eingebaut wurde, welche dann den Bestimmungen der EG-Maschinenrichtlinie 2006/42/EG entspricht.

Herewith we declare that the incomplete machine

DESIGNATION OF THE MACHINE..... MODEL OR TYPE OF MACHINE.....

Radial-Tube Fan..... RRV.....

EC-Radial-Tube Fan..... RRV...EC.....

EC-Fan Box..... VB...ECR.....

meets the basic requirements of the guideline 2006/42/EC, in particular:
Anhang I, Artikel 1.1.2, 1.1.5, 1.3.2, 1.4.1, 1.5.1, 1.7.3

Furthermore, in accordance with the requirements of the following directives:
Niederspannungsrichtlinie (2014/35/EU) / Low voltage directive (2014/35/EU)
EMV-Richtlinie (2014/30/EU) / EMC-Directive (2014/30/EU)
ErP-Richtlinie (2009/125/EC) / ErP-Directive (2009/125/EC)

Moreover, we declare that the relevant technical documentation according to Appendix VII, Part B, have been issued and we commit ourselves to forward the documents on request to the market regulators as written documents or electronically.

The commissioning of the incomplete machine is prohibited until the incomplete machine has been installed in a machine which then meets the requirements of the EC Machinery Directive 2006/42/EC.

Name des Dokumentationsbevollmächtigten: /
Name of representative for documentation:

Christian Elbracht

Adresse der benannten Person: /
Address of the nominated Person:

Siehe Herstelleradresse /
see manufactures address

Die EG-Einbauerklärung wurde ausgestellt
EC-declaration of Incorporation was issued:

Christian Elbracht
Geschäftsführer

Berlin den 01.07.2025

10 NACHWEIS DEMONTAGE



HINWEISE ZUR ENTSORGUNG VON LUVAQ VENTILATOREN UND LÜFTUNGSGERÄTEN

Beachten Sie bei der Entsorgung des Geräts alle relevanten, in Ihrem Land geltenden Anforderungen und Bestimmungen

Der Schutz der Umwelt und die Schonung der Ressourcen ist für LUVAQ GmbH ein wichtiges Thema. Aus diesem Grund wurden schon bei der Entwicklung unserer Ventilatoren auf umweltfreundliche Gestaltung, technische Sicherheit und Gesundheitsschutz geachtet. Im folgenden Kapitel finden Sie Empfehlungen für eine umweltfreundliche Entsorgung der Maschine und ihrer Komponenten.

1.1 DEMONTAGE VORBEREITEN

Die Demontage der Maschine muss durch ausgebildetes und eingewiesenes Fachpersonal durchgeführt oder beaufsichtigt werden. Bei der Verwertung und Entsorgung von LUVQ Produkten sind die regional geltenden Anforderungen und Bestimmungen einzuhalten. Die Demontage ist wie folgt vorzubereiten:

1. Nehmen sie Kontakt mit einem Entsorgungsfachbetrieb auf und klären Sie, wie und in welcher Qualität die Demontage der Komponenten erfolgen soll.
2. Trennen Sie die Maschine vom Stromnetz und entfernen Sie alle Kabel.
3. Entfernen Sie ggf. alle Flüssigkeiten wie z. B. Öl und entsorgen Sie diese entsprechend den regional geltenden Anforderungen.
4. Transportieren Sie die Maschine an einen für die Demontage geeigneten Platz.

1.2 MASCHINE ZERLEGEN

Zerlegen Sie die Maschine nach allgemeiner maschinenbautypischer Vorgehensweise.

Die Maschine besteht aus Teilen mit hohem Gewicht. Diese können beim Zerlegen herunterfallen. Schwere Körperverletzung und Sachschäden können die Folge sein. Sichern Sie Maschinenteile gegen Absturz, bevor Sie diese lösen.

1.3 KOMPONENTEN ENTSORGEN

Bauteile

Die Maschine besteht zum Großteil aus metallischen Werkstoffen. Diese gelten allgemein als uneingeschränkt recyclingfähig. Für die Verwertung müssen die Werkstoffe nach den folgenden Kategorien getrennt werden:

Stahl und Eisen, Aluminium, Buntmetall, => (Isolierung wird beim KupferRecycling verascht), Isoliermaterial, Kabel und Leitungen, Ggf. Elektronikschrott, Kunststoffe Hilfsstoffe und Chemikalien

Trennen Sie die Hilfsstoffe und Chemikalien zur Entsorgung z.B. nach folgenden Kategorien:

Fett, Lackrückstände

Entsorgen Sie die getrennten Komponenten entsprechend den regional geltenden Anforderungen. Das gilt auch für Lappen und Putzmittel mit denen Arbeiten an der Maschine durchgeführt wurden.

Verpackungsmaterial

- Nehmen Sie bei Bedarf Kontakt mit einem Entsorgungsfachbetrieb auf.
- Holzverpackungen für den Seetransport bestehen aus imprägniertem Holz. Beachten sie die regional geltenden Anforderungen.
- Schaumstoff Verpackungen, Verpackungsfolien und Kartonagen können ohne weiteres der Werkstoffverwertung zugeführt werden. Verschmutzte Verpackungsmaterialien können einer thermischen Verwertung zugeführt werden.

2 KUNDENDIENST, SERVICE, HERSTELLERADRESSE

LUVQ -Produkte unterliegen einer ständigen Qualitätskontrolle und entsprechen den geltenden Vorschriften.

Für alle Fragen, die Sie im Zusammenhang mit unseren Produkten haben, wenden Sie sich bitte an den Ersteller Ihrer lufttechnischen Anlage oder direkt an: LUVQ GmbH

LUVQ GMBH

Miethepfad 9
12307 Berlin

1 CONTENT

Chapter	Content	Page
1	Index of contents	15
2	Technical Data	16
3	Installation	22
4	Electrical connection	23
5	Maintenance & Repairing	23
6	Explosion drawing	24
7	Service & Adress	24
8	Declaration of conformity	25
9	Declaration of Incorporation	26
10	Dismounting	27
11	Notes	28



TUBEFANS

2 TECHNICAL DATA

RRV 100.1
KBN: LVENTRRV1001

Characteristics

- casing made of galvanized sheet steel, coated in RAL9018, papyrus white
- easy installation in any position
- easy electrical connection via terminal box
- motor protection and controllable through thermal contacts
- mounting brackets are included

Nominal Data

Voltage: 230 V
Power: 0,028 kW
Current: 0,12 A
Speed: 2650 U/min
Max. Temp.: 70 °C
Weight: 2,0 kg

Sound

Housing L_{WA2} : 39 dB(A)
Inlet side L_{WA5} : 53 dB(A)
Outlet side L_{WA6} : 54 dB(A)

Diagramm

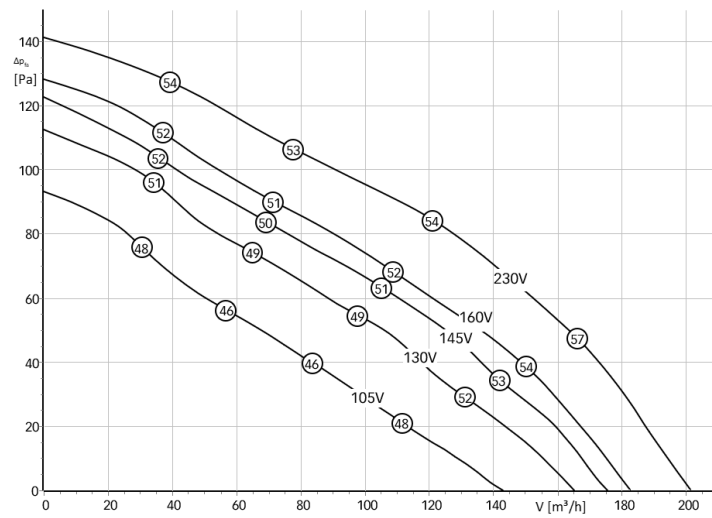

Dimensions

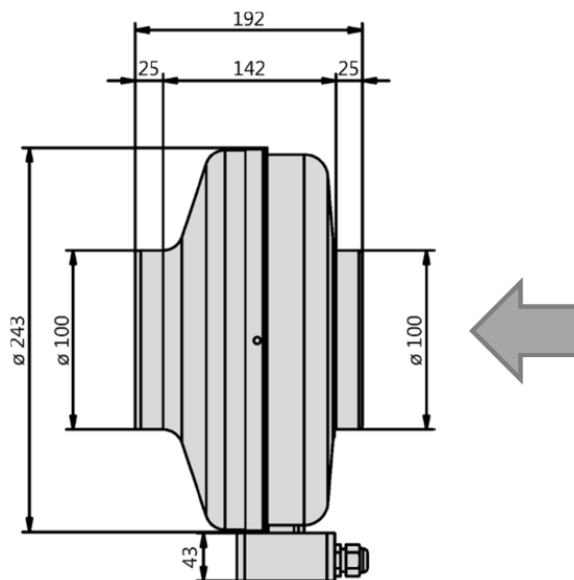

Accessories

Clamps	KBN: LVBMR100
Back draught damper	KBN: LVRSK100
Filterbox G4	KBN: LVLFBG4100
Filterbox F7	KBN: LVLFBR7100
Water heating coil	KBN: LVWVHR100
Speed controller	KBN: LVDZS15
Transformer	KBN: LVTZS23015

RRV 125.1
KBN: LVENRRV1251

Characteristics

- casing made of galvanized sheet steel, coated in RAL9018, papyrus white
- easy installation in any position
- easy electrical connection via terminal box
- motor protection and controllable through thermal contacts
- mounting brackets are included

Diagramm

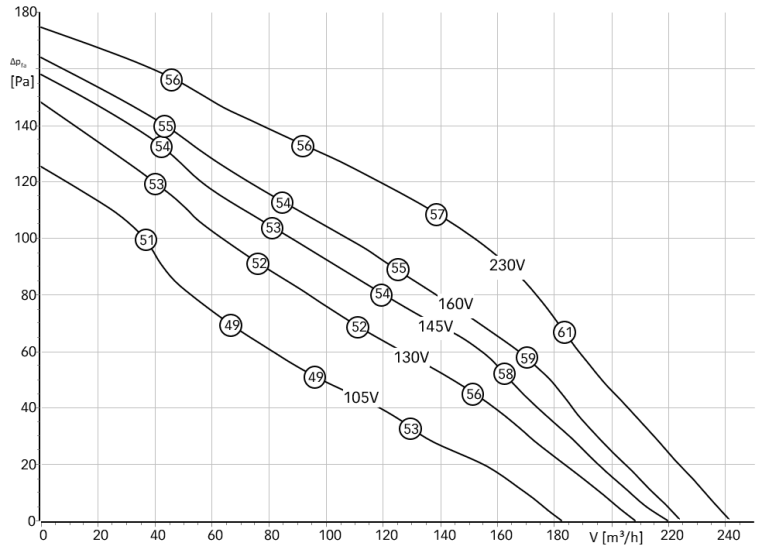

Nominal Data

Voltage: 230 V
Power: 0,028 kW
Current: 0,12 A
Speed: 2620 U/min
Max. Temp.: 70 °C
Weight: 2,1 kg

Dimensions

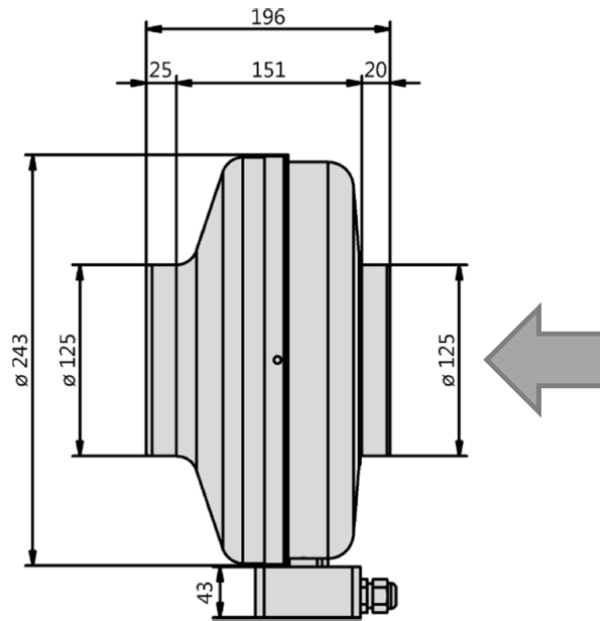

Sound

Housing L_{WA2}: 39 dB(A)
Inlet side L_{WA5}: 53 dB(A)
Outlet side L_{WA6}: 54 dB(A)

Accessories

- | | |
|---------------------|-----------------|
| Clams | KBN: LVBMR125 |
| Back draught damper | KBN: LVRSK125 |
| Filterbox G4 | KBN: LVLFBG4125 |
| Filterbox F7 | KBN: LVLFBF7125 |
| Water heating coil | KBN: LVVWHR125 |
| Speed controller | KBN: LVDZS15 |
| Transformer | KBN: LVTZS23015 |

RRV 160.2
KBN: LVENTRRV1602

Characteristics

- casing made of galvanized sheet steel, coated in RAL9018, papyrus white
- easy installation in any position
- easy electrical connection via terminal box
- motor protection and controllable through thermal contacts
- mounting brackets are included

Diagramm

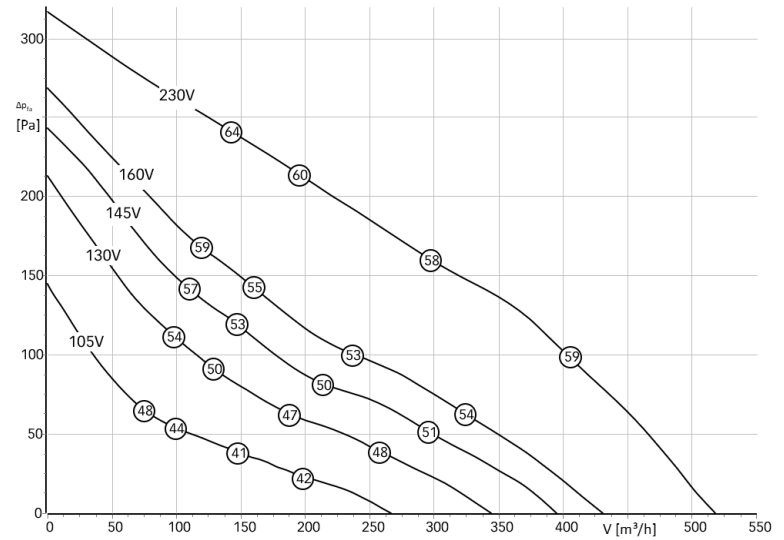

Nominal Data

Voltage: 230 V
Power: 0,049 kW
Current: 0,22 A
Speed: 2390 U/min
Max. Temp.: 70 °C
Weight: 3,0 kg

Dimensions

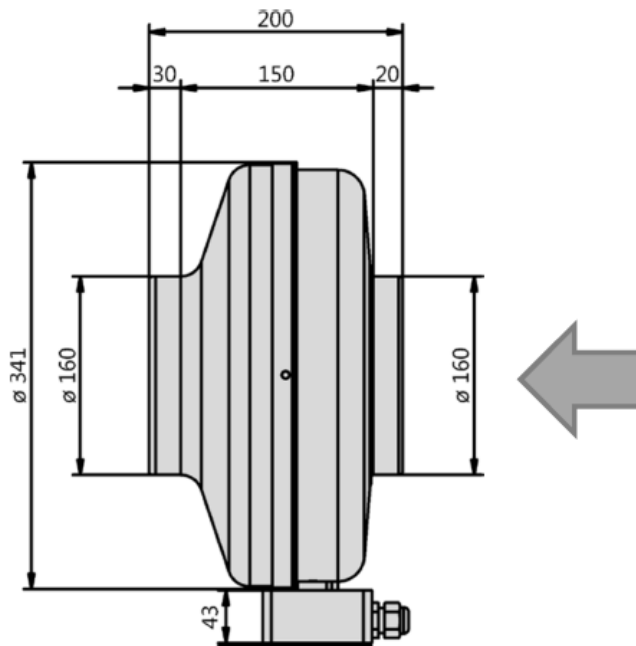

Sound

Housing L_{WA2}: 43 dB(A)
Inlet side L_{WA5}: 60 dB(A)
Outlet side L_{WA6}: 58 dB(A)

Accessories

Clamps KBN: LVBMR160
Back draught damper KBN: LVRSK160
Filterbox G4 KBN: LVLFBG4160
Filterbox F7 KBN: LVLFBF7160
Water heating copil KBN: LVWWHR160
Speed controller KBN: LVDZS15
Transformer KBN: LVTDZS23015

RRV 200.2
KBN: LVENRRV2002

Characteristics

- casing made of galvanized sheet steel, coated in RAL9018, papyrus white
- easy installation in any position
- easy electrical connection via terminal box
- motor protection and controllable through thermal contacts
- mounting brackets are included

Diagramm

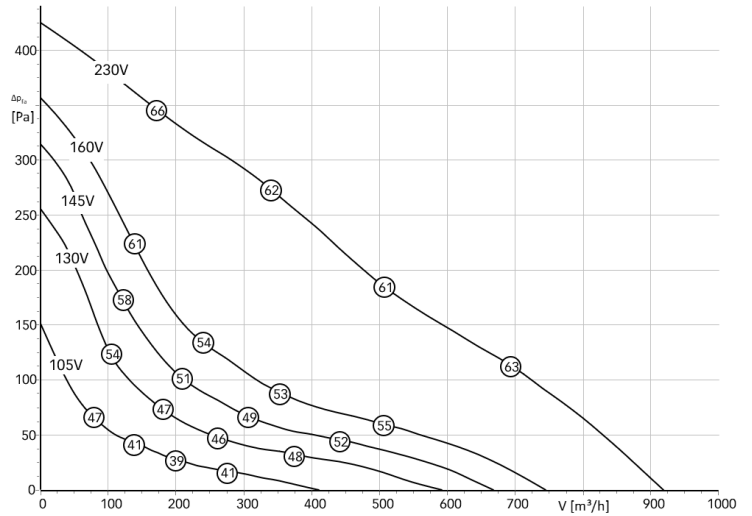

Nominal Data

Voltage: 230 V
Power: 0,096 kW
Current: 0,42 A
Speed: 2400 U/min
Max. Temp.: 70 °C
Weight: 3,5 kg

Dimensions

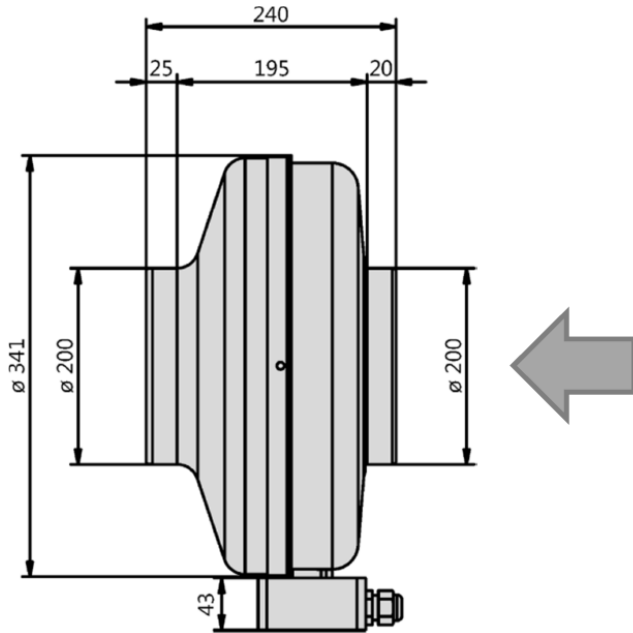

Sound

Housing L_{WA2} : 54 dB(A)
Inlet side L_{WA5} : 69 dB(A)
Outlet side L_{WA6} : 67 dB(A)

Accessories

Clamps KBN: LVBMR200
Back draught damper KBN: LVRSK200
Filterbox G4 KBN: LVLFBG4200
Filterbox F7 KBN: LVLFBF7200
Water heating coil KBN: LVVWHR200
Speed controller KBN: LVDZS15
Transformer KBN: LVTDSZS23015

RRV 250.1

KBN: LVENTRRV2501

Characteristics

- casing made of galvanized sheet steel, coated in RAL9018, papyrus white
- easy installation in any position
- easy electrical connection via terminal box
- motor protection and controllable through thermal contacts
- mounting brackets are included

Diagramm

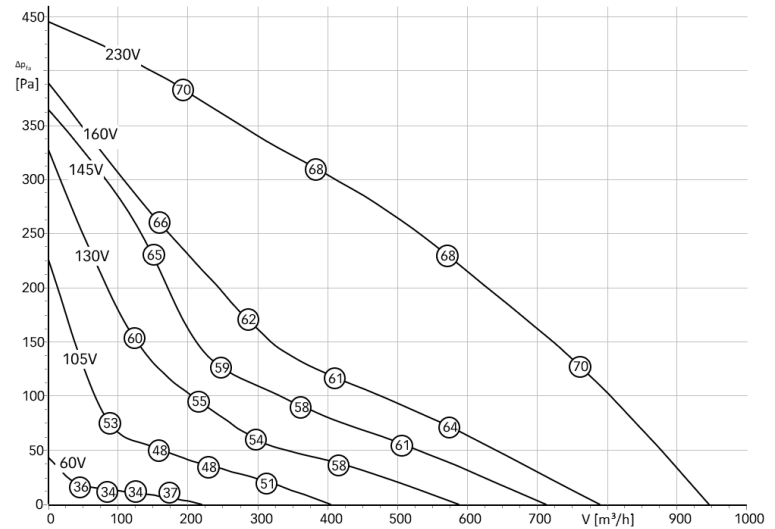

Nominal Data

Voltage: 230 V
 Power: 0,12 kW
 Current: 0,53 A
 Speed: 2486 U/min
 Max. Temp.: 70 °C
 Weight: 4,2 kg

Dimensions

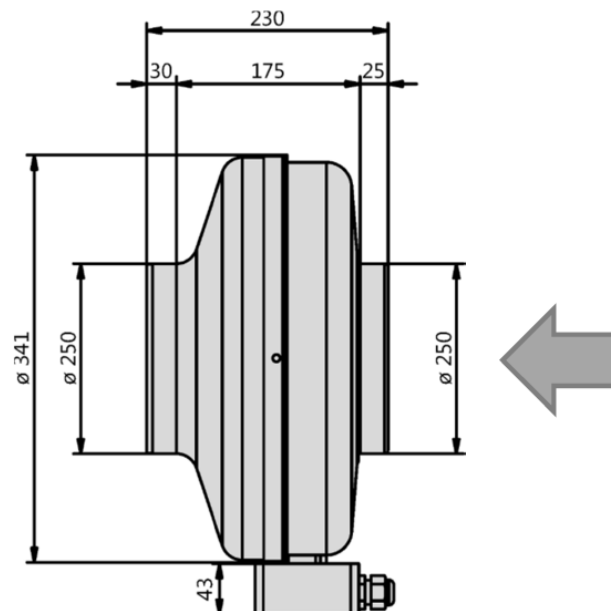

Sound

Housing L_{WA2} : 60 dB(A)
 Inlet side L_{WA5} : 75 dB(A)
 Outlet side L_{WA6} : 73 dB(A)

Accessories

Clamps	KBN: LVBMR250
Back draught damper	KBN: LVRSK250
Filterbox G4	KBN: LVLFBG4250
Filterbox F7	KBN: LVLFBF7250
Water heating coil	KBN: LVVWHR250
Speed controller	KBN: LVDZS15
Transformer	KBN: LVTDZS23015

RRV 315.2
KBN: LVENRRV3152

Characteristics

- casing made of galvanized sheet steel, coated in RAL9018, papyrus white
- easy installation in any position
- easy electrical connection via terminal box
- motor protection and controllable through thermal contacts
- mounting brackets are included

Diagramm

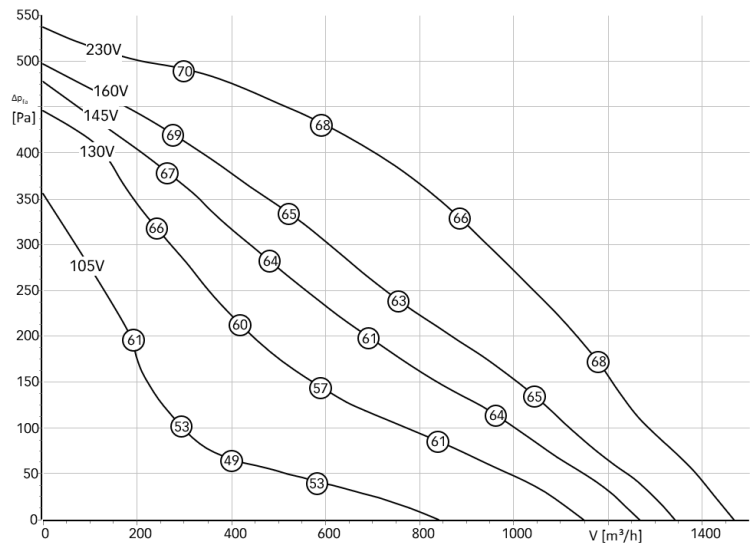

Nominal Data

Voltage: 230 V
Power: 0,20 kW
Current: 0,90 A
Speed: 2665 U/min
Max. Temp.: 70 °C
Weight: 6,2 kg

Dimensions

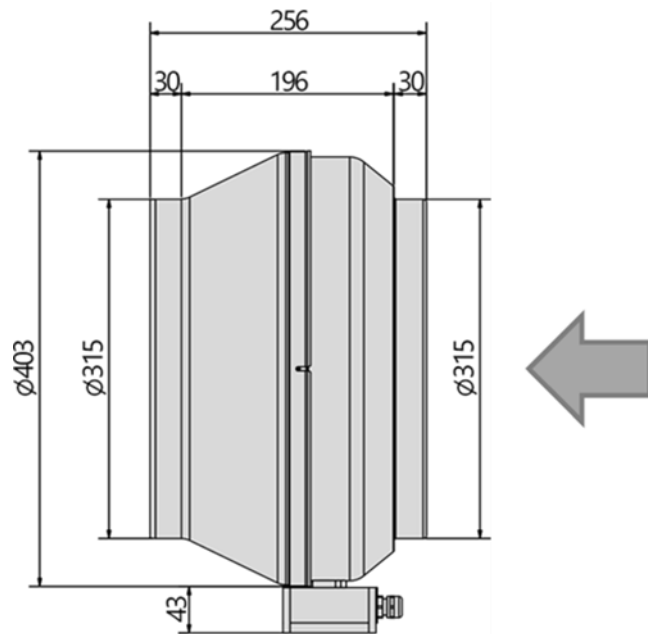

Sound

Housing L_{WA2} : 47 dB(A)
Inlet side L_{WA5} : 64 dB(A)
Outlet side L_{WA6} : 66 dB(A)

Accessories

Clamps KBN: LVBMR315
Back draught damper KBN: LVRSK315
Filterbox G4 KBN: LVLFBG4315
Filterbox F7 KBN: LVLFBF7315
Water heating coil KBN: LVVWHR315
Speed controller KBN: LVDZS15
Transformer KBN: LVTDS23015

3 INSTALLATION



The electrical connection must be carried out by an authorized electrician.

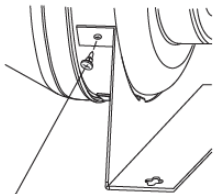
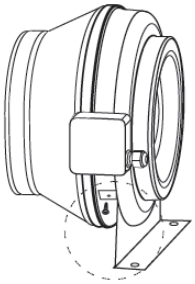

Blechbohrschraube Ø 4,2 x 13

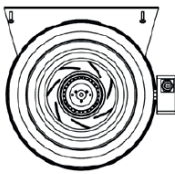
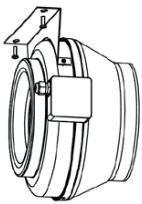
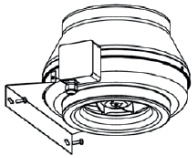

- Perform all work in energized condition. The relevant safety and installation regulations must be observed. Compulsory an all-pole mains disconnect switch. Mains voltage and frequency must correspond with the specifications of the motor rating plate.
- Not suitable for location at a higher altitude (> 1000m), with a high ambient temperature (> 55 ° C), high humidity (> 70%) or strong dust generation - in these cases, the performance and durability may vary from the standard specification.
- The distance between the fan and other components must be min. be 100 mm.
- During installation, pay attention to avoid noisetransmission. Please use our clamps.
- For pipe mounting, make sure that before and after the fan is a sufficiently long straight pipe section provided, as otherwise expected noise increases.
- Fans must not be operated in explosive or corrosive areas.

4 ELECTRICAL CONNECTION



The electrical connection must be carried out by an authorized electrician.

Set up in the production of various connectors please follow the wiring diagram in the terminal box and stick to the rated current indicated on the nameplate of the fan. It is required in addition to a secure, strong grounding the use of a two-pole circuit breaker

(3mm contact gap). The layout of the terminals should match your local wiring regulations.

Min. cable requirement: 3x1,5mm²

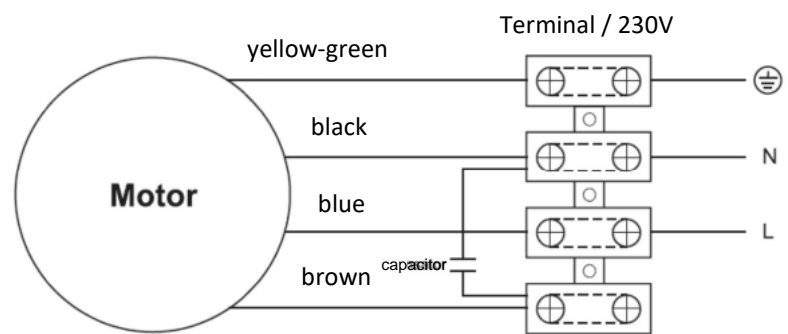

5 MAINTENANCE & REPAIRING

- Annual maintenance is necessary to ensure the fan working properly.
- Please make sure the electrical power is cut off before disinstallation.
- Make sure it had been dried already before reinstallation.

6 EXPLOSION DRAWING

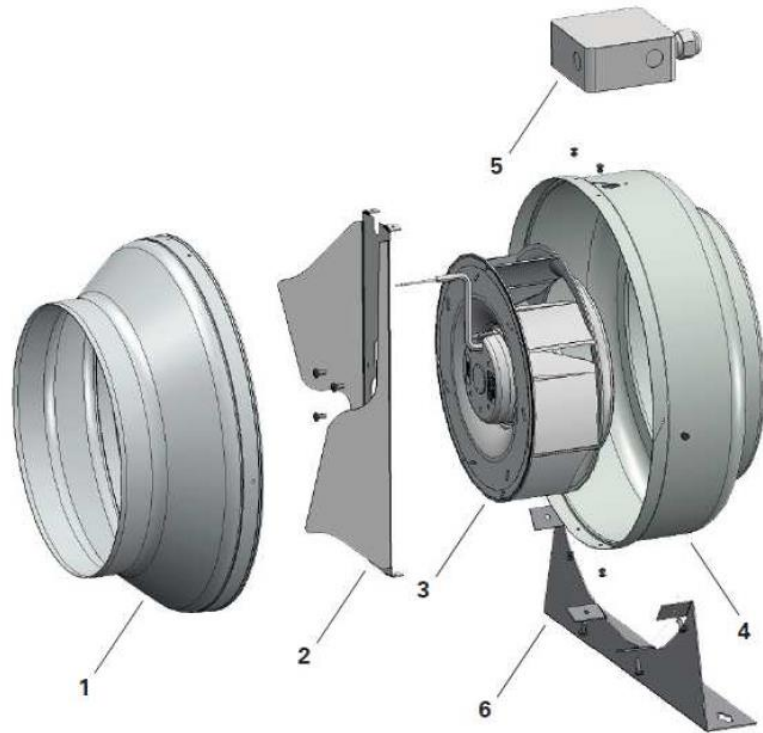

- 1 Housing
- 2 Motor bracket
- 3 Motor impeller
- 4 Housing
- 5 Terminal box
- 6 Mounting bracket

7 SERVICE & ADRESS

Our products are subject to continuous quality control and compliance with applicable laws. For any questions that you have in

connection with our products, please contact your nearest House of GC-group / G.U.T.-Group or directly:

LUVAQ GMBH
Miethepfad 9
12307 Berlin

T: +49-(0)30/544 53 5444
info@Luvaq.com
www.Luvaq.com

8 DECLARATION OF CONFORMITY



EU – KONFORMITÄTSERKLÄRUNG

COSMO GMBH

Brandstücken 31
22549 Hamburg

Wir erklären hiermit, dass die nachfolgend bezeichneten Produkte aufgrund ihrer Konzipierung und Bauart sowie in der von uns in Verkehr gebrachten Ausführung den einschlägigen grundlegenden Sicherheits- und Gesundheitsanforderungen der EU-Richtlinie - insbesondere aus 2014/30/EU und 2014/35/EU – entsprechen. Bei einer nicht mit uns abgestimmten Änderung der Produkte verliert diese Erklärung ihre Gültigkeit.

PRODUKTBEZEICHNUNG	TYP - ODER SERIENBEZEICHNUNG
Radial-Rohrventilator	RRV
EC-Radial-Rohrventilator	RRV-EC
EC-Ventilatorbox	VB-ECR

Folgende harmonisierte Normen wurden angewandt:

EN 60034-1, EN 60204-1, EN 61000-6-2, EN 61000-6-3

Diese Konformitätserklärung zur Einhaltung der EMV-Richtlinie bezieht sich ausschließlich auf gemäß der Betriebsanleitung angeschlossene und eigenständig betriebene Ventilatoren bei sinusförmiger Stromversorgung. Beim Einbau der Maschine in eine Anlage sowie sonstige Ergänzungen (z.B. Anschluss von Reglern) ist der Hersteller der Anlage für die Einhaltung der EU-Richtlinien verantwortlich.

Herewith we declare, that because of their design and construction the products designated below as well as in the version placed by us in the market meets the relevant basic safety and health requirements of the EU-directives – in particular of 2014/30/EU and 2014/35/EU. By a modification of the products without our agreement, this declaration loses its validity.

DESIGNATION OF THE MACHINE	MODEL OR TYPE OF MACHINE
Radial-Tube Fan	RRV
EC-Radial-Tube Fan	RRV-EC
EC-Fan Box	VB-ECR

The following harmonized standards are applied:

EN 60034-1, EN 60204-1, EN 61000-6-2, EN 61000-6-3

This declaration of conformity to the compliance with the EMC Directive is valid only for fans which are connected according to the operating instructions and operated independently in reference to sinusoidal current supply. The manufacturer of this completed system is responsible for the compliance with the EU-directives in case of integration in it or connection to other components.

Berlin, den 01.07.2025

Christian Elbracht
Geschäftsführer

9 DECLARATION OF INCORPORATION



EG – EINBAUERKLÄRUNG

im Sinne der EG-Maschinenrichtlinie 2006/42/EG

LUVAQ GMBH
Miethepfad 9
D-12307 Berlin

Hiermit erklären wir, dass die unvollständige Maschine

PRODUKTBEZEICHNUNG.....	TYP.- ODER SERIENBEZEICHNUNG.....
.....
Radial-Bohrventilator.....	RRV.....
EC- Radial-Bohrventilator.....	RRV...EC.....
.....
EC-Ventilatorbox.....	VB...ECR.....

den grundlegenden Anforderungen der Richtlinie 2006/42/EG entspricht, insbesondere:
Anhang I, Artikel 1.1.2, 1.1.5, 1.3.2, 1.4.1, 1.5.1, 1.7.3

Des Weiteren den einschlägigen Bestimmungen nachfolgender Richtlinien:
Niederspannungsrichtlinie (2014/35/EU) / Low voltage directive (2014/35/EU)
EMV-Richtlinie (2014/30/EU) / EMC-Directive (2014/30/EU)
ErP-Richtlinie (2009/125/EG) / ErP-Directive (2009/125/EC)

Ferner erklären wir, dass die speziellen technischen Unterlagen nach Anhang VII Teil B erstellt wurden und verpflichten uns diese auf Verlangen den Marktaufsichtsbehörden über unsere Dokumentationsabteilung in schriftlicher oder elektronischer Form zu übermitteln.

Die Inbetriebnahme der unvollständigen Maschine wird solange untersagt, bis diese in eine Maschine eingebaut wurde, welche dann den Bestimmungen der EG-Maschinenrichtlinie 2006/42/EG entspricht.

Herewith we declare that the incomplete machine

DESIGNATION OF THE MACHINE.....	MODEL OR TYPE OF MACHINE.....
.....
Radial-Tube Fan.....	RRV.....
EC- Radial-Tube Fan.....	RRV...EC.....
.....
EC-Fan Box.....	VB...ECR.....

meets the basic requirements of the guideline 2006/42/EC, in particular:
Anhang I, Artikel 1.1.2, 1.1.5, 1.3.2, 1.4.1, 1.5.1, 1.7.3

Furthermore, in accordance with the requirements of the following directives:
Niederspannungsrichtlinie (2014/35/EU) / Low voltage directive (2014/35/EU)
EMV-Richtlinie (2014/30/EU) / EMC-Directive (2014/30/EU)
ErP-Richtlinie (2009/125/EG) / ErP-Directive (2009/125/EC)

Moreover, we declare that the relevant technical documentation according to Appendix VII, Part B, have been issued and we commit ourselves to forward the documents on request to the market regulators as written documents or electronically.

The commissioning of the incomplete machine is prohibited until the incomplete machine has been installed in a machine which then meets the requirements of the EC Machinery Directive 2006/42/EC.

Name des Dokumentationsbevollmächtigten: /
Name of representative for documentation:

Christian Elbracht

Adresse der benannten Person: /
Address of the nominated Person:

Siehe Herstelleradresse /
see manufactures address

Die EG-Einbauerklärung wurde ausgestellt
EC-declaration of Incorporation was issued:

Christian Elbracht
Geschäftsführer

Berlin den 01.07.2025

10 REMARKS DISMOUNTING



REMARKS FOR DISPOSAL OF LUVAQ FANS AND VENTILATION UNITS

Please note all the relevant requirements and regulations in your country when disposing the device.

The protection of the environment and the conservation of resources are important issues for LUVAQ GmbH. For this reason, environmentally friendly design and technical safety as well as health protection were already respected in the development of our fans:

In the following section you will find recommendations for environmentally friendly disposal of the machine and its components.

1.1 PREPARING DISASSEMBLY

The dismantling of the machine must be carried out or supervised by a trained and qualified staff. For the recycling and disposal of LUVAQ products the local requirements must be followed. The dismantling must be prepared as follows:

1. Get in touch with a waste management company in your area. Clarify, how and in which quality the dismantling of the components should take place.
2. Disconnect the machine from the mains all and remove all cables.
3. If necessary, remove all liquids, such as oil and remove this according to the local requirements.
4. Transport the machine to a suitable location for disassembly.

1.2 DISMANTLING MACHINE

Disassemble the machine according to general mechanics typical procedure.

The machine is made up of heavy parts. These can fall during dismantling. Serious injury and property damage may result. Secure machine parts against falling before you remove this.

1.3 DISPOSE OF COMPONENTS

Components

The machine consists mainly of metallic materials. These are generally considered fully recyclable. Unplug the components for recycling according to the following categories:

Steel and Iron, Aluminum, Non-ferrous metal, => (Insulation is incinerated during copper recycling), Insulating material, Cables and wires, If applicable electrical scrap, Plastics

Materials and chemicals

Separate the materials and chemicals for disposal, e.g. according to the following categories:

Fat, Paint residues

Dispose the separated components according to the local regulations. The same goes for cloths and cleaning substances which work was carried out on the machine.

Packing material

- When needed, take contact with a waste management company.
- Wood packaging for sea transport consists of impregnated wood. Please note the local regulations.
- The foam packaging, packaging foils and cartons can be supplied readily to the material-recovery. Contaminated packaging materials can be supplied to a thermal utilization.

2 ADDRESS OF PRODUCER

LUVAQ -products are subject to steady quality controls and are in accordance with valid regulations.

For any questions you may have in connection with our products, please contact the installer of your ventilation system or contact us directly: LUVQ GmbH

LUVQ GMBH
Miethepfad 9
12307 Berlin

LUVAQ
PASSION FOR AIR

LUVAQ GMBH
Miethepfad 9 • 12307 Berlin

info@Luvaq.com
www.Luvaq.com