

MY SPA RELAX 18

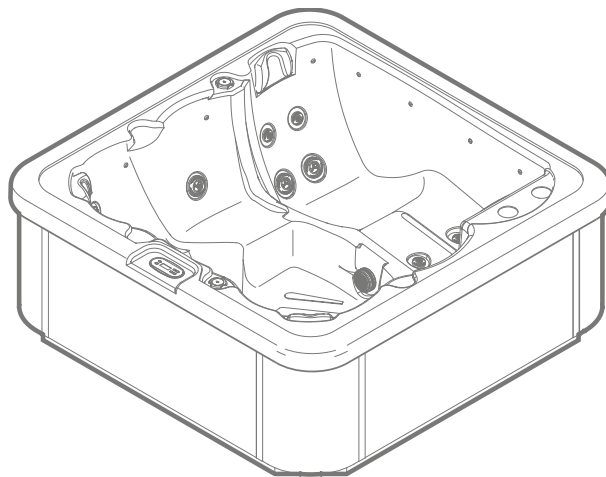

MY SPA RELAX 19

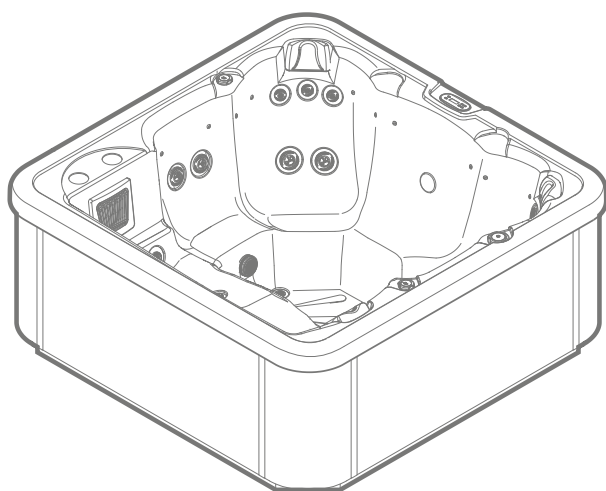

MY SPA RELAX 21

# MY SPA RELAX

**Manuale d'installazione, uso & manutenzione**  
**Installation, operation & maintenance manual**  
**Installations-, Bedienungs- & Wartungsanleitung**  
**Manual de instalación, uso & mantenimiento**  
**Notice d'installation, utilisation & maintenance**  
**Instrukcja instalacji, użytkowania i konserwacji**



## ITALIANO

### INDICE

Scheda tecnica	Pag. 4
Premesse	Pag. 7
Impianti	Pag. 13
Schema connessioni	Pag. 13
Installazione filtro a sabbia	Pag. 14
Installazione scambiatore di calore	Pag. 15

## ENGLISH

### CONTENTS

Technical Information	Page 4
Introduction	Page 18
Installations	Page 21
Wiring diagram	Page 21
Sand filter installation	Page 22
Heat exchangers installation	Page 23

## DEUTSCH

### INHALTSVERZEICHNIS

Technische Daten	Seite 4
Vorwort	Seite 24
Anlagenbereich	Seite 30
Anschlussplan	Seite 30
Sandfilter installation	Seite 31
Plattenwärmetauscher installation	Seite 32

## ESPAÑOL

### INDICE

Datos Técnicos	Pág. 4
Introducción	Pág. 33
Plantas	Pág. 39
Esquema de conexiones	Pág. 39
Instalación filtro arena	Pág. 40
Intercambiador de calor	Pág. 41

## FRANÇAIS

### TABLE DES MATIERES

Cotes de raccordement	Page 4
Préface	Page 42
Bloc technique	Page 48
Schema raccordements	Page 48
Installation filtre à sable	Page 49
Installation échangeur de chaleur	Page 50

## POLSKI

### SPIS TREŚCI

Formacje techniczne	Str. 4
Wprowadzenie	Str. 51
Instalacje	Str. 57
Schemat połączeń	Str. 57
Instalacja filtra piaskowego	Str. 58
Instalacja wymienników ciepła	Str. 59

### ATTENZIONE:

PREDISPOSIZIONI PER L'INSTALLAZIONE. Vedi scheda tecnica del prodotto, [www.glass1989.it](http://www.glass1989.it)

### ATTENTION:

INSTALLATION PREPARATIONS. See the technical sheet of the product, [www.glass1989.it](http://www.glass1989.it)

### ACHTUNG:

EINBAUVORBEREITUNGEN. Siehe technisches Datenblatt des Produktes unter [www.glass1989.it](http://www.glass1989.it)

### ATENCIÓN:

PREPARACIONES PARA LA INSTALACIÓN. Véase ficha técnica del producto, [www.glass1989.it](http://www.glass1989.it)

### ATTENTION:

PRÉPARATIFS DE MONTAGE. Voire la fiche technique du produit, [www.glass1989.it](http://www.glass1989.it)

### OSTRZEŻENIE:

RZYGOTOWANIA DO INSTALACJI. Patrz karta techniczna produktu, [www.glass1989.it](http://www.glass1989.it)

# MY SPA RELAX 18

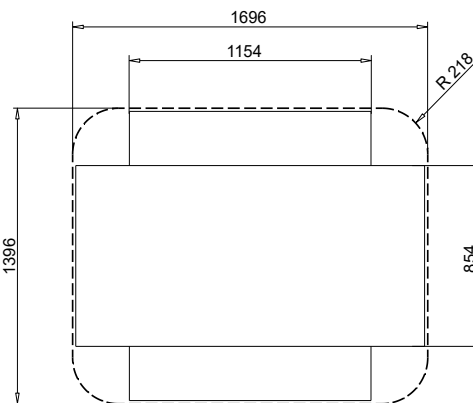
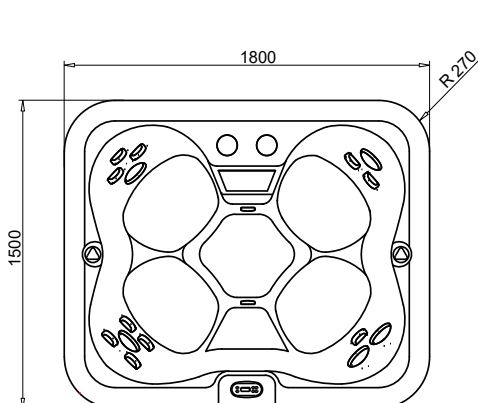
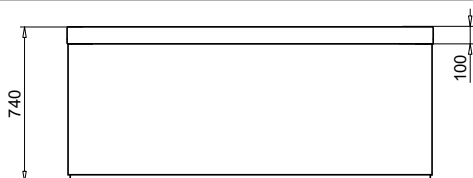

## legenda - legenda - legende - leyenda - nomenclature - legenda

<b>C.V.</b>	- Area consigliata di uscita linea elettrica - Suggested area for power line output - Empfohlene Fläche für Anschluss elektrische Leitung	- Área para la salida de la línea eléctrica - Zone pour la sortie de la ligne électrique - Zalecane miejsce wyprowadzenia przewodu elektrycznego
<b>C.V1</b>	BLUETOOTH - Area consigliata di uscita supplementare linea elettrica. - Suggested area for extra power line output. - Empfohlener Stelle für den zusätzlichen Ausgang der Stromversorgung.	- Punto para la salida suplementaria de la línea eléctrica. - Point pour la sortie supplémentaire de la ligne électrique. - Zalecane miejsce dodatkowego wyprowadzenia przewodu elektrycznego
<b>SC</b>	- Area di entrata e uscita tubatura idraulica dello scambiatore di calore. - heat exchangers Water inlet and outlet piping suggested area. - Anschlussbereich f. Vor- u. Rücklauf-Leitung zum Wärmetauscher.	- Área de entrada y salida de la tubería hidráulica del intercambiador de calor. - Zone d'entrée et de sortie du circuit hydraulique de l'échangeur de chaleur. - Miejsce wejścia i wyjścia instalacji hydraulicznej wymiennika ciepła
<b>SC1</b>	- Area consigliata per l'uscita cavo comando scambiatore di calore. - Area recommended for heat exchanger power outlet. - Empfohlener Austrittsbereich f. Steuerungskabel des Plattenwärmetauschers.	- Área aconsejada para la salida de la alimentación eléctrica del intercambiador de calor. - Zone conseillée pour la sortie du câble pilote de circuite de l'échangeur de chaleur. - Zalecane miejsce wyprowadzenia przewodu sterującego wymiennika ciepła.
<b>FS</b>	- Area di entrata dell'alimentazione elettrica e tubatura idraulica del filtro a sabbia (Vedi scheda tecnica del prodotto). - Area of inlet power supply and the hydraulic line of the sand filter (See the product technical sheet). - Eintrittsbereich der Stromversorgung und Wasserleitung des Sandfilters (Das technische Datenblatt des Produkts einzusehen).	- Área de entrada de la alimentación eléctrica y de la tubería hidráulica del filtro de arena (Véase la ficha técnica del producto). - Zone d'entrée de l'alimentation électrique et circuit hydraulique du filtre à sable (Voir la fiche technique du produit). - Miejsce wejścia zasilania elektrycznego i instalacji hydraulicznej filtra piaskowego (Zobacz kartę techniczną produktu)

## predisposizioni - arrangements - installationsvorbereitung - predisposición - prédisposition - przygotowania

■ Aree disponibili per gli allacciamenti  
Available areas for outlets position  
Für die Anschlüsse verfügbare Flächen

Areas disponibles para las conexiones  
Zones disponibles pour les raccordements  
Dostępne miejsca do podłączeń

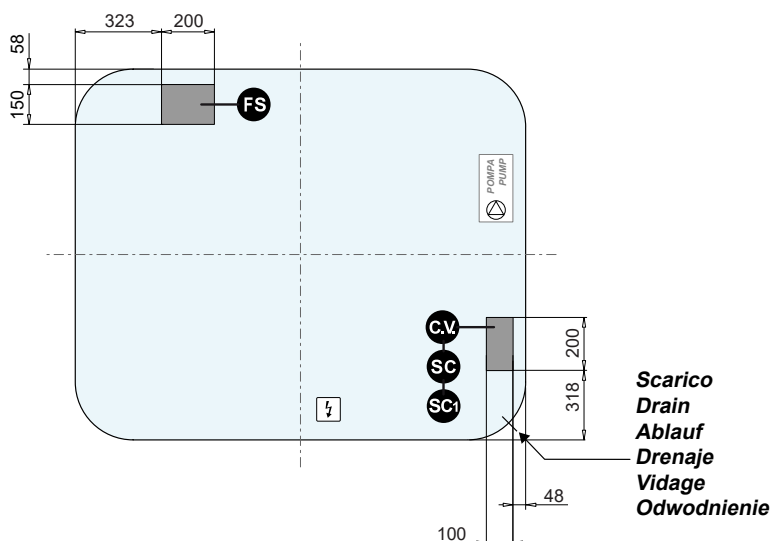

# MY SPA RELAX 19

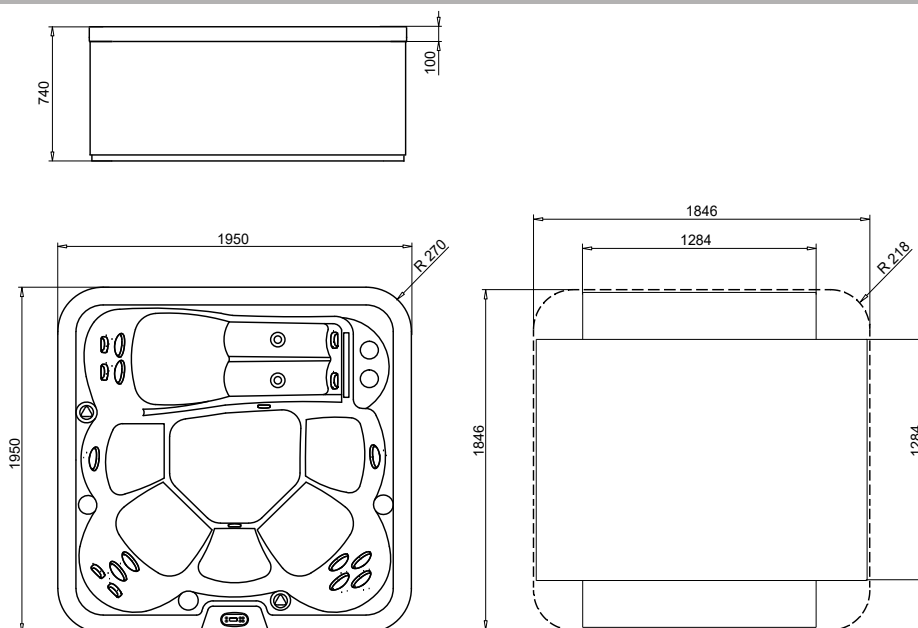

## legenda - legenda - legende - leyenda - nomenclature - legenda

<b>C.V.</b>	- Area consigliata di uscita linea elettrica - Suggested area for power line output - Empfohlene Fläche für Anschluss elektrische Leitung	- Área para la salida de la línea eléctrica - Zone pour la sortie de la ligne électrique - Zalecane miejsce wyprowadzenia przewodu elektrycznego
<b>C.V1</b>	BLUETOOTH - Area consigliata di uscita supplementare linea elettrica. - Suggested area for extra power line output. - Empfohlener Stelle für den zusätzlichen Ausgang der Stromversorgung.	- Punto para la salida suplementaria de la línea eléctrica. - Point pour la sortie supplémentaire de la ligne électrique. - Zalecane miejsce dodatkowego wyprowadzenia przewodu elektrycznego
<b>SC</b>	- Area di entrata e uscita tubatura idraulica dello scambiatore di calore. - heat exchangers Water inlet and outlet piping suggested area. - Anschlussbereich f. Vor- u. Rücklauf-Leitung zum Wärmetauscher.	- Área de entrada y salida de la tubería hidráulica del intercambiador de calor. - Zone d'entrée et de sortie du circuit hydraulique de l'échangeur de chaleur. - Miejsce wejścia i wyjścia instalacji hydraulicznej wymiennika ciepła
<b>SC1</b>	- Area consigliata per l'uscita cavo comando scambiatore di calore. - Area recommended for heat exchanger power outlet. - Empfohlener Austrittsbereich f. Steuerungskabel des Plattenwärmetauschers.	- Área aconsejada para la salida de la alimentación eléctrica del intercambiador de calor. - Zone conseillée pour la sortie du câble pilote de circuite de l'échangeur de chaleur. - Zalecane miejsce wyprowadzenia przewodu sterującego wymiennika ciepła.
<b>FS</b>	- Area di entrata dell'alimentazione elettrica e tubatura idraulica del filtro a sabbia (Vedi scheda tecnica del prodotto). - Area of inlet power supply and the hydraulic line of the sand filter (See the product technical sheet). - Eintrittsbereich der Stromversorgung und Wasserleitung des Sandfilters (Das technische Datenblatt des Produkts einzusehen).	- Área de entrada de la alimentación eléctrica y de la tubería hidráulica del filtro de arena (Véase la ficha técnica del producto). - Zone d'entrée de l'alimentation électrique et circuit hydraulique du filtre à sable (Voir la fiche technique du produit). - Miejsce wejścia zasilania elektrycznego i instalacji hydraulicznej filtra piaskowego (Zobacz kartę techniczną produktu)

## predisposizioni - arrangements - installationsvorbereitung - predisposición - prédisposition - przygotowania

	Arece disponibili per gli allacciamenti Available areas for outlets position Für die Anschlüsse verfügbare Flächen	Áreas disponibles para las conexiones Zones disponibles pour les raccordements Dostępne miejsca do podłączeń
---	--	--

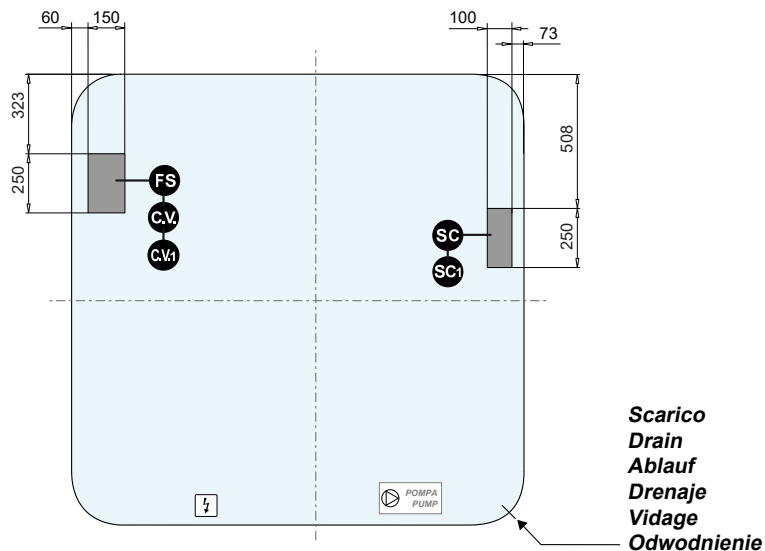

# MY SPA RELAX 21

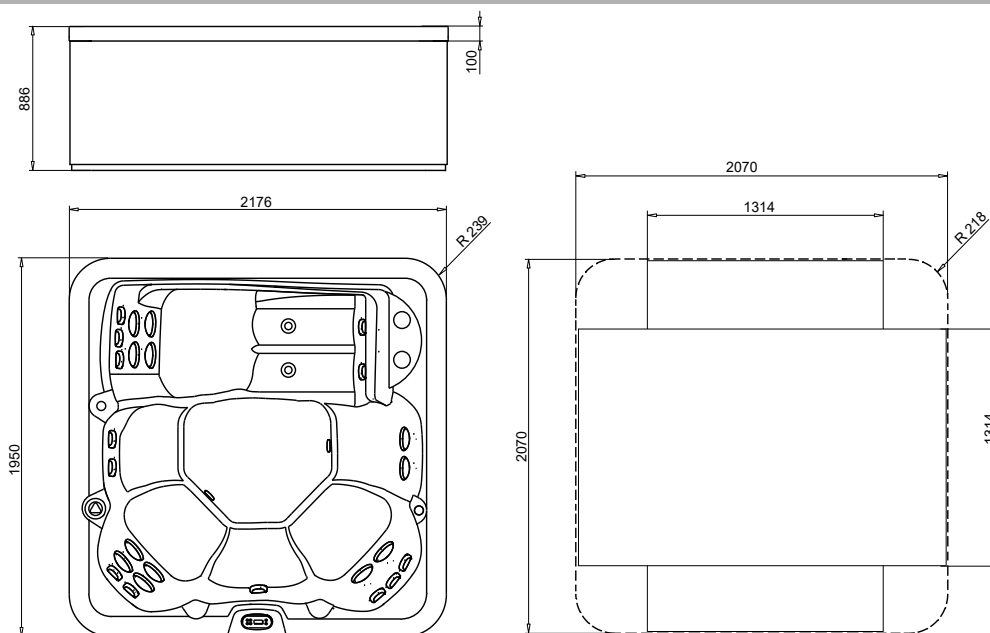

## legenda - legenda - legende - leyenda - nomenclature - legenda

<b>C.V.</b>	- Area consigliata di uscita linea elettrica - Suggested area for power line output - Empfohlene Fläche für Anschluss elektrische Leitung	- Área para la salida de la línea eléctrica - Zone pour la sortie de la ligne électrique - Zalecane miejsce wyprowadzenia przewodu elektrycznego
<b>C.V1</b>	BLUETOOTH - Area consigliata di uscita supplementare linea elettrica. - Suggested area for extra power line output. - Empfohlener Stelle für den zusätzlichen Ausgang der Stromversorgung.	- Punto para la salida suplementaria de la línea eléctrica. - Point pour la sortie supplémentaire de la ligne électrique. - Zalecane miejsce dodatkowego wyprowadzenia przewodu elektrycznego
<b>SC</b>	- Area di entrata e uscita tubatura idraulica dello scambiatore di calore. - heat exchangers Water inlet and outlet piping suggested area. - Anschlussbereich f. Vor- u. Rücklauf-Leitung zum Wärmetauscher.	- Área de entrada y salida de la tubería hidráulica del intercambiador de calor. - Zone d'entrée et de sortie du circuit hydraulique de l'échangeur de chaleur. - Miejsce wejścia i wyjścia instalacji hydraulicznej wymiennika ciepła
<b>SC1</b>	- Area consigliata per l'uscita cavo comando scambiatore di calore. - Area recommended for heat exchanger power outlet. - Empfohlener Austrittsbereich f. Steuerungskabel des Plattenwärmetauschers.	- Área aconsejada para la salida de la alimentación eléctrica del intercambiador de calor. - Zone conseillée pour la sortie du câble pilote de circuit de l'échangeur de chaleur. - Zalecane miejsce wyprowadzenia przewodu sterującego wymiennika ciepła.
<b>FS</b>	- Area di entrata dell'alimentazione elettrica e tubatura idraulica del filtro a sabbia (Vedi scheda tecnica del prodotto). - Area of inlet power supply and the hydraulic line of the sand filter (See the product technical sheet). - Eintrittsbereich der Stromversorgung und Wasserleitung des Sandfilters (Das technische Datenblatt des Produkts einzusehen).	- Área de entrada de la alimentación eléctrica y de la tubería hidráulica del filtro de arena (Véase la ficha técnica del producto). - Zone d'entrée de l'alimentation électrique et circuit hydraulique du filtre à sable (Voir la fiche technique du produit). - Miejsce wejścia zasilania elektrycznego i instalacji hydraulicznej filtra piaskowego (Zobacz kartę techniczną produktu)

## predisposizioni - arrangements - installationsvorbereitung - predisposición - prédisposition - przygotowania

	Areae disponibili per gli allacciamenti Available areas for outlets position Für die Anschlüsse verfügbare Flächen	Areas disponibles para las conexiones Zones disponibles pour les raccordements Dostępne miejsca do połączeń
--	--	---

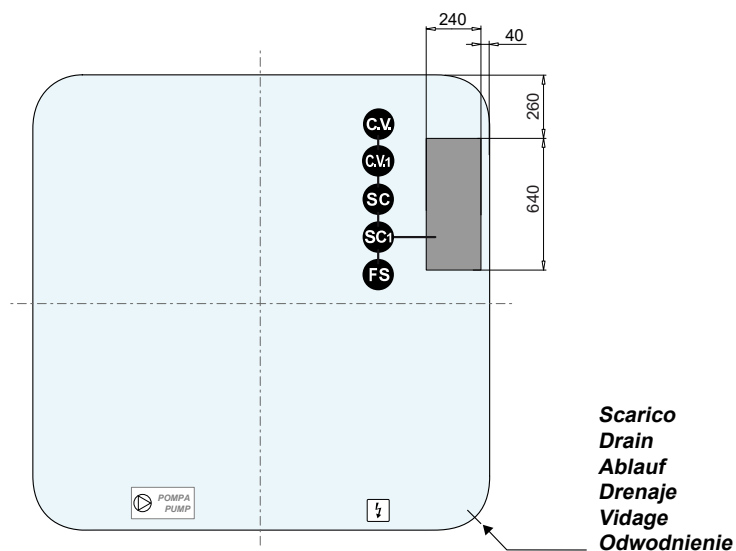

## PREMESSA

Il seguente manuale è destinato agli installatori, descrive sistemi e metodi da adottare per eseguire una corretta installazione del prodotto.

La Spa è da intendersi esclusivamente per uso domestico e interno.

La Spa rispondendo alle direttive non rappresenta pericoli per l'operatore se, installata, usata, mantenuta secondo le istruzioni fornite dal costruttore e a condizione che le parti elettriche e quelle meccaniche siano tenute in perfetta efficienza.

Per questa ragione occorre attenersi scrupolosamente alle istruzioni indicate in questo manuale.

La struttura portante è ad alta resistenza.

Il prodotto è costruito in conformità alle direttive bassa tensione 2006/95/CEE.

Il grado di protezione è IPX5, per la vasca la tensione nominale è 230V.

### POTENZA MAX ASSORBITA

MY SPA RELAX 18	2500 W
MY SPA RELAX 19	2500 W
MY SPA RELAX 21	2500 W

La sicurezza è impostata dalla direttiva europea sulla compatibilità elettromagnetica 2004/108/CEE. La conformità è garantita dall'applicazione delle norme europee:

EN 55014-1

EN 55014-2

## SIMBOLOGIA ADOTTATA NEL MANUALE

Durante la consultazione del presente manuale d'installazione, e in alcuni punti sul prodotto stesso, vengono indicati alcuni simboli descritti come sotto.

### SIMBOLOGIA CONVENZIONALE E SUA DEFINIZIONE.



#### ATTENZIONE

#### PERICOLO DI FOLGORAZIONE.

Segnala al personale interessato che l'operazione descritta presenta, se non effettuata nel rispetto delle normative di sicurezza, il rischio di subire uno shock elettrico.



#### ATTENZIONE

#### PERICOLO GENERICO.

Segnala al personale interessato che l'operazione descritta presenta, se non effettuata nel rispetto delle norme di sicurezza, il rischio di subire danni fisici.



#### NOTA.

Segnala al personale interessato informazioni che, se non rispettate, possono causare lievi ferite alla persona o danni al prodotto.



#### AVVERTENZE.

Segnala al personale interessato informazioni il cui contenuto è di rilevante considerazione o importanza.



#### INSTALLATORE IDRAULICO.

Tecnico qualificato in grado di installare il prodotto alle condizioni normali, di intervenire sugli organi meccanici per effettuare tutte le regolazioni, interventi di manutenzione e riparazioni necessarie. Non è abilitato ad intervenire su impianti elettrici in presenza di tensione.



#### INSTALLATORE ELETTRICO.

Tecnico qualificato in grado di installare il prodotto alle condizioni normali. E' preposto a tutti gli interventi di natura elettrica di regolazione, di manutenzione e di riparazione.

E' in grado di operare in presenza di tensione all'interno di armadi o scatole elettriche.



#### ATTENZIONE

Segnala oggetti presenti solo in determinate versioni del prodotto.



#### OPTIONAL

Segnala oggetti presenti solo se ordinati al momento dell'acquisto.



#### MATERIALE DI CONSUMO

Segnala oggetti non forniti dal costruttore.

## PRESCRIZIONI DI SICUREZZA

- Prima dell'installazione del prodotto verificare che il pavimento dove verrà installata la Spa sia sufficientemente livellato, che ne possa sopportare il peso, (vedi predisposizioni per l'installazione) e che vi siano le predisposizioni tecnologiche necessarie.
- La manutenzione e la messa a punto del prodotto, deve essere eseguita esclusivamente da personale specializzato.
- Ricordarsi che dopo ogni intervento di manutenzione o regolazione si devono rimontare i vari pannelli di ispezione e protezione.
- Le fasi di assemblaggio e messa in opera del prodotto, a causa dei pesi e degli ingombri elevati, non vanno eseguite da una sola persona.
- Non manomettere o inibire o disconnettere i dispositivi del prodotto.
- Per nessuna ragione creare by-pass ne utilizzarli per fini diversi da quelli stabiliti e per cui sono stati installati.
- Non togliere o manomettere volutamente i pannelli di ispezione o la parete, ne rimuovere o nascondere le etichette di identificazione del prodotto.
- L'installazione di dispositivi elettrici (prese, interruttori, lampade, ecc.) dentro la sala da bagno nel quale verrà installata l'apparecchiatura, deve essere conforme alle norme vigenti in materia.
- È assolutamente vietato utilizzare qualsiasi tipo di apparecchio elettrico all'interno e nelle immediate vicinanze della Spa durante l'utilizzo.

#### ATTENZIONE.

#### Non utilizzare silicone acetico.

- Verificare, leggendo le istruzioni allegate al flacone, che il

silicone non sia acetico.

- L'utilizzo di silicone acetico potrebbe causare il danneggiamento delle parti in materiale acrilico.
- Qualora fosse necessario sostituire dei componenti contattare il centro assistenza più vicino e utilizzare solo ed esclusivamente parti di ricambio originali.
- Alla fine della vita del prodotto non si dovrà disperderlo nell'ambiente, ma è necessario rivolgersi alle agenzie di smaltimento preposte.

#### ATTENZIONE.

La casa costruttrice declina ogni responsabilità:

- Qualora non vengano rispettate le disposizioni d'installazione e manutenzione riportate nel presente manuale.
- Qualora il prodotto venga usato o posto in opera non conformemente alle norme vigenti nel paese di installazione.
- Qualora la manutenzione straordinaria non venga effettuata da personale qualificato.

L'etichetta con il numero di serie si trova vicino alla centralina, sul montante del telaio e su questo manuale ed è da comunicare ad ogni richiesta d'intervento.

#### ATTENZIONE.

- **Leggere attentamente il manuale in ogni sua parte prima di utilizzare il prodotto.**
- Conservare il presente manuale per consultazioni future.
- Il manuale è concepito per differenti modelli e versioni, pertanto, l'estetica del prodotto potrà essere differente da come viene illustrato nelle immagini. Nonostante ciò le istruzioni rimangono invariate.
- La Ditta costruttrice si riserva il diritto di apportare tutte le modifiche ritenute opportune senza obbligo di preavviso o sostituzione.
- Questo prodotto può essere destinato solo all'uso per il quale è stato concepito. Il costruttore non è responsabile per eventuali danni derivati da utilizzi impropri.
- I dati di riconoscimento del prodotto (modello, potenza elettrica, voltaggio, nome del costruttore) sono riportati sul talloncino argentato posto sulla centralina e sul certificato di garanzia. Esso viene rilasciato al momento del collaudo.
- Assicurarsi che lo scarico sia sempre efficiente.
- Assicurarsi che il pavimento, circostante al prodotto, sia sempre pulito e asciutto in modo da evitare scivolamenti e cadute in entrata e uscita dal prodotto stesso.
- Posizionare e utilizzare la copertura.
- Le istruzioni per gli apparecchi collegati alla rete idrica mediante il kit smontabile di tubi flessibili specificano di utilizzare solo i kit nuovi forniti con l'apparecchio, mentre i tubi vecchi non devono essere riutilizzati.
- L'apparecchio deve essere collegato in maniera permanente all'impianto elettrico.
- Le parti contenenti elementi sotto tensione, ad eccezione delle parti alimentate con un voltaggio ultra-basso di sicurezza inferiore a 12V, devono risultare inaccessibili alle persone che si trovano nella vasca.
- Quando il prodotto non viene utilizzato scollegare l'alimentazione elettrica mediante l'interruttore bipolare posto a monte dell'apparecchio.
- Fare attenzione affinché l'apparecchio non si danneggi quando viene lasciato vuoto per un lungo periodo di tempo.

**Tutte le misure indicate sono espresse in mm.**

### PREDISPOSIZIONI PER L'INSTALLAZIONE

#### IMPORTANTE:

**Data l'elevata capacità e peso della vasca (vedi caratteristiche tecniche del prodotto), è necessario uno studio impiantistico**

#### e strutturale specifico.

#### PREDISPOSIZIONE DEL LUOGO D'INSTALLAZIONE

Avrete probabilmente già deciso dove installare la Spa: in casa o all'aperto, sul selciato o su una piattaforma. A questo punto controllate quanto segue:

- Installate sempre la Spa su una superficie solida e piana. Una vasca piena può raggiungere un peso considerevole. Accertatevi dunque che il luogo prescelto sia in grado di sopportare tale peso.
- Non dimenticate di portare a livello la Spa prima di riempirla (vedere le "Istruzioni per la messa a livello della Spa").
- Collocare il vano impianti lontano dallo scarico dell'acqua. Se l'acqua bagna tali apparecchiature si possono danneggiare le parti elettroniche e far scattare l'interruttore automatico del quadro elettrico domestico.
- Lasciate libero l'accesso agli interruttori.
- Lasciate libero l'accesso al vano impianti per la periodica cura e manutenzione della Spa.

**AVVERTENZA: I danni procurati dai roditori alle varie parti del vano impianti o alle tubature interne non sono coperti da garanzia!**

#### AVVERTENZA

**La GLASS 1989 srl raccomanda di installare le Spa direttamente sul suolo. Se la Spa viene interrata o se vengono utilizzate delle pedane cosicché il suolo si trova a livello del bordo della Spa, aumentano i rischi di scivolare accidentalmente nella Spa. Rivolgetevi ad un'impresa di costruzioni per progettare o valutare i requisiti della copertura per la Spa.**

#### INSTALLAZIONE SU PIATTAFORMA

Per essere certi che il pavimento sia in grado di reggere il peso della spa, è bene conoscerne la capacità di carico massimo. Consultate a tale scopo un costruttore o un ingegnere edile. Per conoscere il peso della spa con acqua e occupanti, consultate la tabella "Dati tecnici della spa". Il peso al m2 non deve eccedere la capacità di carico nominale della struttura per non causare danni.

#### INSTALLAZIONE AL COPERTO

In caso di installazione interna è necessario conoscere alcuni importanti particolari. Innanzitutto il pavimento intorno alla vasca potrebbe, durante l'utilizzo, bagnarsi, con il rischio di scivolare; è quindi importante che il pavimento circostante sia antiscivolo e che permetta all'acqua di defluire. Nel caso venga costruita una nuova stanza per la spa, si consiglia di approntare un pavimento che permetta all'acqua di defluire. L'umidità nella stanza subirà naturalmente un innalzamento. L'acqua può inoltre penetrare nelle strutture di ferro, provocando diversi problemi, tra cui ossidi e la muffa. È quindi il caso di fare attenzione alle conseguenze che potrebbero subire il legno e la tappezzeria nel locale in cui è sistemata la spa. Per ridurre al minimo tali effetti e rendere più confortevole il locale si consiglia di arieggiare spesso l'ambiente. Un architetto vi potrà eventualmente consigliare l'installazione di un ulteriore sistema di ventilazione.

**ATTENZIONE: non installate la spa su un pavimento riscaldato.**

**AVVERTENZA. Nel caso in cui la spa venga installata in un luogo chiuso, si raccomanda di mantenere l'ambiente ben ventilato.**

Per evitare formazioni di condensa all'interno del vano della vasca, realizzare un sistema di aerazione che abbia un area minima di 314cm<sup>2</sup>. Tale sistema dovrà essere realizzato in modo da evitare infiltrazioni d'acqua.

Una ventilazione inadeguata potrebbe infatti provocare un accumulo di prodotti chimici e/o di batteri superiore alla norma, che potrebbero essere inalati e provocare difficoltà respiratorie o danni ai polmoni, soprattutto nelle persone immunodepresse o che soffrono di infezioni alle vie respiratorie. Nel caso in cui avvertiate tali problemi, rivolgetevi immediatamente ad un medico.

Oltre a quanto è stato detto sopra, raccomandiamo di pulire regolarmente la spa e di mantenerla come descritto di seguito:

- Seguite tutte le procedure descritte nel manuale dell'utente, nonché le istruzioni riportate sui flaconi contenenti i prodotti chimici per la manutenzione dell'acqua.
- Controllate regolarmente i valori appropriati di disinfettante e di pH e gli altri parametri utili alla manutenzione dell'acqua.
- Drenate, pulite e riempite la spa con acqua corrente regolarmente e in base alle istruzioni riportate nel manuale dell'utente.
- Pulite i filtri almeno una volta al mese.
- Controllate che il ricircolo dell'acqua nell'impianto della spa sia adeguato.
- Prima di entrare nella spa, controllate sempre la temperatura dell'acqua.

#### INSTALLAZIONE DELLA COPERTURA

- Posizionare la copertura sulla spa.
- Posizionare le serrature incluse con la copertura sul lato della spa così che esse siano facilmente raggiungibili dalle cinghie di serraggio. Lasciare circa da 1.5 cm a 2 cm di gioco in modo che si possa facilmente inserire la cinghia nella serratura e compensare un eventuale compensazione dovuta all'accorciamento dovuto al tempo.
- Attaccare le serrature con le viti fornite e connettere le cinghie alle serrature.

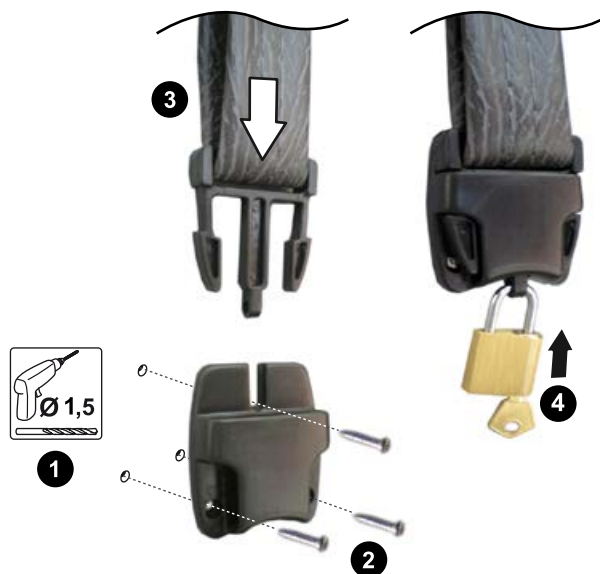

**NOTA:** mettere la copertura in posizione ogni qualvolta la Spa non è utilizzata, questo ridurrà il tempo di accensione del riscaldatore, minimizzando i costi di esercizio.

#### ATTENZIONE: RISCHIO DI INFORTUNIO

- Non lasciare una spa scoperta o non sorvegliata.
- Non lasciare sbloccata la copertura di una spa.
- Non sedersi, sdraiarsi, o stare in piedi sulla copertura.

La scatola di potenza è da allacciare al punto C.V. (vedi predisposizioni per l'installazione).

Collegare la spa ad un circuito inadeguato può annullare molte delle sue funzioni di sicurezza. Cavi non adeguati possono

causare scosse elettriche, rischio di incendi, e altri rischi di ferimento. Vi consigliamo quindi di leggere a fondo e di seguire le modalità d'installazione!

LA SPA DEVE ESSERE ALIMENTATA NEL RISPETTO DELLE NORMATIVE LOCALI E NAZIONALI IN MATERIA ELETTRICA. TUTTE LE OPERE ELETTRICHE DOVRANNO ESSERE ESEGUITE DA UN ELETTRICISTA ABILITATO. RACCOMANDIAMO DI USARE IL MATERIALE ELETTRICO E GLI ISOLAMENTI PIÙ APPROPRIATI PER TUTTI I CIRCUITI E I CAVI DI CONNESSIONE.

La Spa richiede un'alimentazione a 220-230 V, 16 A monofase, tramite cavo a 3 conduttori (fase, neutro, terra). Nel cavo di connessione alla scatola di potenza il terminale della messa a terra (Giallo Verde) deve avere una lunghezza maggiore di almeno 30 mm rispetto ai conduttori di fase e di neutro. Un interruttore di disconnessione onnipolare nella condizione di sovratensione di categoria III (4000V) di separazione fra i contatti deve essere usato per la connessione della Spa (in accordo alla leggi vigenti).

L'apparecchio deve essere alimentato tramite un dispositivo di corrente residua con corrente nominale di intervento non superiore a 30mA.

**AVVERTENZA: Spa funzionanti senza salvavita o con salvavita manomessi non sono sicure e invalidano automaticamente la garanzia.**

**IMPORTANTE:** Voi dovete conoscere cosa è richiesto prima di spostare o ricollocare la vostra Spa, è essenziale che Voi capiate e applichiate quanto richiesto per l'installazione. Spa è stata ingegnerizzata per fornire la massima sicurezza contro le folgorazioni. Ricorda, connettere la Spa ad un circuito non appropriato comprometterà il funzionamento dei dispositivi di sicurezza facendo decadere la garanzia.

#### ISTRUZIONI PER L'ALLACCIAMENTO

1. Per l'allacciamento elettrico, togliete il pannello che copre il vano impianti.
2. Individuate la scatola delle connessioni elettriche, svitate le viti e togliete il coperchio.
3. Collegate il cavo dell'alimentazione alla scatola di connessione elettrica ed eseguite i cablaggi come specificato nello schema connessioni (Vedi pagine seguente) e nell'etichetta posta all'interno del coperchio della scatola di controllo.

#### EVITARE IL RISCHIO DI FOLGORAZIONE

##### Rischio di folgorazione

- Collegarsi permanentemente alla rete elettrica. La Spa deve essere collegata ad un interruttore salvavita (non fornito da Glass 1989 srl con la Spa). Glass 1989 srl raccomanda di collegare il salvavita a monte del cavo elettrico della Spa. Il salvavita va installato da un tecnico abilitato e deve avere tutte le omologazioni richieste.

##### AVVERTENZA:

- Per ridurre il rischio di incidenti da scossa elettrica si raccomanda di sostituire immediatamente un cavo quando danneggiato. In mancanza di tale tempestivo intervento, potrebbero verificarsi incidenti mortali o gravi lesioni causate da scosse elettriche.
- Testare sempre l'interruttore salvavita prima di usare la Spa. Un suo mal funzionamento implicherebbe una presenza di corrente a terra che potrebbe causare una scossa elettrica. Togliete corrente alla Spa finché il guasto non verrà individuato ed eliminato.

**NOTA: Un'attesa inferiore a 30 secondi prima di rimettere in funzione il salvavita può far lampeggiare la spia dell'alimentazione della Spa del pannello di controllo. In questo caso ripetere il test.**

- Installare la Spa in modo che l'acqua possa sempre defluire

dal vano contenente le apparecchiature elettriche.

#### PERICOLO: RISCHIO DI SCOSSA ELETTRICA

- Installare la vasca ad almeno 1,5 m da qualsiasi superficie metallica. È possibile installare la Spa ad una distanza inferiore a 1,5m solo se ogni superficie metallica presente in questo spazio è permanentemente collegata tramite un filo di rame da 6 mm<sup>2</sup> (10 AWG) al morsetto per l'equipotenziale presente nella Spa, progettata apposta per questo scopo.
- Non permettere l'uso di apparecchiature elettriche come luci, telefono, radio o televisore entro una distanza di 1,5 m dalla Spa. La mancata osservanza di tale precauzione potrebbe causare incidenti mortali o serie ferite da scossa elettrica in caso uno di questi apparecchi dovesse cadere nella vasca.
- Installare la Spa in modo che l'acqua possa sempre defluire dal vano elettrico e da tutti i componenti elettrici.

#### COSA DOVETE FARE:

- Accertatevi che la Spa sia collegata in modo corretto alla rete elettrica, a tale scopo si consiglia di far eseguire le operazioni di allacciamento ad un elettricista qualificato.
- Togliete la corrente prima di svuotare la Spa e durante la manutenzione delle parti elettriche.
- Testate il salvavita prima di ogni utilizzo.

#### COSA NON DOVETE FARE:

- Utilizzare la vasca senza che lo sportello del vano impianti sia installato.
- Porre apparecchiature elettriche ad una distanza inferiore a 1,5 m dalla Spa.
- Utilizzare una prolunga per collegare la Spa alla rete elettrica. Il cavo potrebbe non essere adeguatamente messo a terra e ciò potrebbe causare scosse elettriche. Una prolunga potrebbe inoltre causare un calo di tensione, il quale a sua volta darebbe luogo ad un surriscaldamento del motore della pompa, dei getti e conseguentemente potrebbe causare un danno al motore.
- Tentare di aprire il quadro di comando elettrico. In esso non ci sono parti riparabili dall'utente.

La struttura portante del prodotto è metallica. E' pertanto richiesto un efficiente impianto di dispersione a terra avente sensibilità secondo quanto previsto dalle normative.

#### ⚡ CAVO DI TERRA.

Il cavo di messa a terra va collegato in modo fisso e permanente alla rete elettrica.

#### ⚡ COLLEGAMENTO EQUIPOTENZIALE.

L'apparecchiatura va collegata all'impianto equipotenziale del locale e debitamente fissato all'apposito morsetto presente nel prodotto.

### AVVIAMENTO SPA

**ATTENZIONE:** Le verifiche preliminari ed eventuali regolazioni dell'impianto devono essere eseguite da personale qualificato.

#### AVVERTENZE

- Non riempite la spa con acqua calda, potrebbe far azionare il termostato di sicurezza.
- **NON DATE CORRENTE ALL'IMPIANTO CON LA SPA VUOTA.** L'attivazione della corrente mette in funzione componenti critiche della spa come i sistemi di controllo, lo scambiatore di calore (optional), la pompa di circolazione e altri sistemi. Se viene data corrente a questi elementi prima che la spa sia riempita, si potrebbero verificare danni che non verrebbero coperti da garanzia.
- Non utilizzate la spa prima di aver eseguito tutte le operazioni sotto elencate.

- **Non aggiungere cloro se si sta trattando la spa con polyhexamethylene biguanide (Biguanide, PHMB, or Soft Soak) disinfezione delle acque spa.**
- **Prima di provare la spa per la prima volta, controllare che i raccordi collegati alla pompa siano chiusi con la forza delle mani.**
- Chiudete gli scoli e riempite la spa con acqua. **Il livello dell'acqua nella Spa deve essere mantenuto costantemente a 4 cm sopra il getto più alto nella spa.**

**IMPORTANTE:** Il produttore sconsiglia di riempire la spa con acqua distillata (demineralizzata), perché potrebbe danneggiare i componenti.

- Una volta riempita la spa e chiuso lo sportello del vano impianti, si deve dare corrente all'impianto.
- Dare prima tensione tramite gli interruttori generali.
- Verificare che i getti siano aperti, ruotando la ghiera (antiorario - off / orario - on).
- Generalmente, quando la minipiscina viene riempita per la prima volta, la temperatura dell'acqua è più bassa del valore impostato in fabbrica (35 °C), pertanto vengono attivate la pompa di ricircolo ed il riscaldatore.

**IMPORTANTE:** Assicuratevi che le valvole di controllo dell'aria siano aperte ruotandole in senso antiorario e controllando che il deviatore sia nella posizione 1 o nella posizione 3.

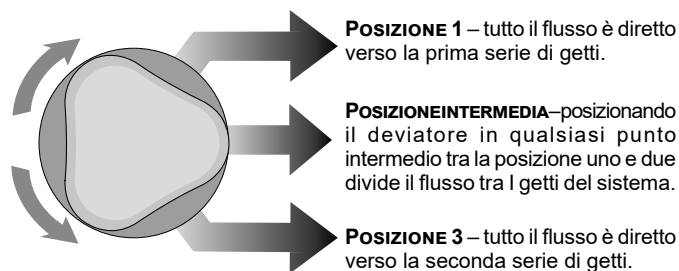

- Regolate l'alcalinità totale a 125 ppm, la durezza dell'acqua a 150 ppm, il pH dell'acqua della vasca tra 7,4 e 7,6. Questi procedimenti sono descritti nella sezione "Qualità dell'acqua e manutenzione".

**IMPORTANTE:** Aggiungete i prodotti chimici direttamente nel vano filtri lasciando funzionare la pompa dei getti ad alta velocità per almeno dieci minuti.

**NOTA PER UN FUNZIONAMENTO SICURO:** Regolate per prima cosa l'alcalinità totale, altrimenti non potrete regolare correttamente il valore pH e le operazioni di disinfezione non potranno essere eseguite correttamente.

- "Clorate" l'acqua aggiungendo 1 cucchiaino e mezzo da tè di cloro (dicloro di sodio) ogni 950 litri di acqua. Premere 2 volte il tasto "JETS" per far circolare l'acqua per 15 minuti. Assicuratevi che tutti i deviatori siano posizionati nella posizione mediana.
- Selezionate la temperatura (tra 38 e 40 °C), quindi chiudete la spa con l'apposita copertura per permettere alla temperatura dell'acqua di stabilizzarsi (all'incirca 24 ore). Assicuratevi che la copertura sia ben chiusa e verificate periodicamente la temperatura dell'acqua. Quando questa sale oltre i 32 °C, si potrà procedere alla fase successiva.
- Premere 2 volte il tasto "JETS" per far circolare l'acqua per 15 minuti. Assicuratevi che il deviatore sia posizionato sulla posizione centrale. Quando i getti si saranno fermati, controllate

l'acqua della spa per i residui del cloro libero disponibile. Se il residuo è tra i 3-5 ppm si può procedere alla fase successiva. Se invece viene rilevata una residuo inferiore a 3 ppm, è necessario clorare l'acqua della spa aggiungendo 1 cucchiaino e mezzo da tè di cloro (dicloro di sodio) ogni 950 l di acqua della Spa. Premere 2 volte il tasto "JETS" per far circolare l'acqua per 15 minuti.

- Ricontrollare l'Alcalinità Totale (TA) a 125 ppm, la Durezza di Calcio (CH) a 150 ppm, quindi il pH dell'acqua della Spa tra 7.4 e 7.6.

**Nota per un funzionamento sicuro: regolate per prima cosa l'alcalinità totale, altrimenti non potrete regolare correttamente il pH e le operazioni di disinfezione non potranno essere eseguite correttamente. La spa sarà pronta per l'uso solo dopo che l'acqua sarà stata fatta circolare e quando il livello di cloro nell'acqua sarà compreso tra 3 e 5 ppm.**

**NOTA PER UN FUNZIONAMENTO SICURO: Per una corretta circolazione dell'acqua durante i dieci minuti del ciclo di pulizia automatica le seguenti fasi dovrebbero essere eseguite.**

- Mettere il deviatore nella posizione centrale.
- Posizionare le leve del controllo dell'aria nella posizione OFF ruotando in senso orario.

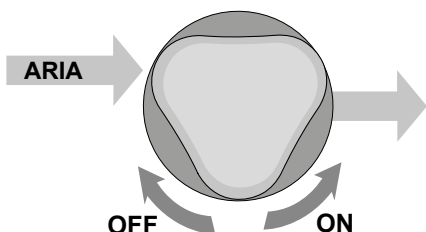

Verificare le funzioni della spa (Vedi Manuale di Uso e Manutenzione, capitolo TASTIERA DIGITALE ELETTRONICA). Controllare che non vi siano perdite dalle connessioni idrauliche, o altri problemi.

**ATTENZIONE: DOPO L'INSTALLAZIONE DELLA SPA, FARE UNA SUPERCLORAZIONE PER DISINFETTARE LA VASCA E L'IMPIANTO.**

**Non utilizzare la Spa al PRIMO AVVIAMENTO, dopo la superclorazione, data l'elevata concentrazione di disinfettanti nell'acqua in questa fase. Svuotare la Spa e procedere con il riempimento.**

**NOTA PER UN FUNZIONAMENTO SICURO: regolate per prima cosa l'alcalinità totale, altrimenti non potrete regolare correttamente il pH e le operazioni di disinfezione non potranno essere eseguite correttamente. La spa sarà pronta per l'uso solo dopo che l'acqua sarà stata fatta circolare e quando il livello di cloro nell'acqua sarà compreso tra 3 e 5 ppm.**

**IMPORTANTE: Aggiungete i prodotti chimici direttamente nel vano filtri lasciando funzionare la pompa dell'idromassaggio per almeno dieci minuti.**

## PREPARARE LA SPA PER L'INVERNO

## LOCAZIONE SCARICO POMPA

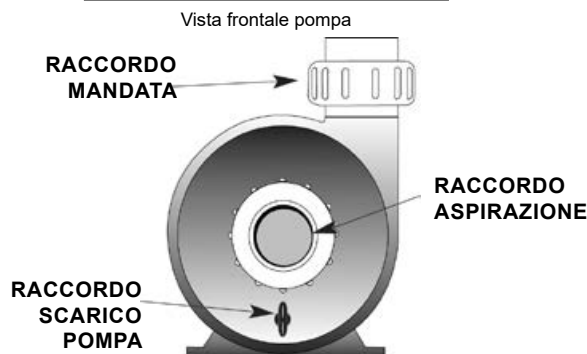

Se si lascia la Spa vuota in locali dove si possono avere temperature fredde, seguite le fasi delineate nel capitolo "Svuotare la Spa, quindi completare i passaggi seguenti:

**IMPORTANTE: I consigli qui di seguito elencati sono utili ad evitare danni dovuti al congelamento della spa se, naturalmente, vengono seguiti alla lettera.**

**NOTA: ASSICURATEVI CHE LA SPA SIA DISCONNESSA DALLA RETE ELETTRICA PRIMA DI CONTINUARE.**

Per aiutare a rimuovere acqua residua nelle tubature dei getti d'aria usare una delle fasi seguenti:

1. Rimuovere il coperchio del filtro, contenitore, e cartuccia del filtro. Pulire la cartuccia del filtro e lasciarla in un posto asciutto.
2. Asciugare completamente il guscio della Spa con un asciugamano pulito.
3. Mettere Propylene glycol anti-freeze nei raccordi aspirazione del filtro, alle uscite dei getti e nei deviatori usando un imbuto. Aggiungere abbastanza anti-freeze fino a che il liquido non inizia a venire fuori dallo scarico basso.

**ATTENZIONE: Usare solo Propylene glycol come vostro anti-freeze. Questo non è tossico. MAI usare anti-freeze per automobile che è tossico.**

4. Chiudere la copertura allacciando le cinghie di sicurezza. Se nella vostra zona avete molta neve o gelo, è raccomandato coprire la copertura della Spa con due pezzi di compensato formando un tetto pendente per prevenire che la neve e il gelo si accumulino. Allacciare un foglio di plastica o tela sopra la copertura e uno sopra il compensato.

**ATTENZIONE: Quando non è usata, la Spa deve essere coperta con una copertura isolante. Danni causati da esposizione al sole o freddo non sono coperti da garanzia.**

5. Rimuovere il pannello ispezionabile e rimuovere il raccordo scarico pompa. Fare uscire l'acqua all'interno. Conservare il tappo in un sacchetto vicino la pompa. Riposizionare il raccordo al riavvio.

6. Svitare i raccordi di mandata e aspirazione e fare drenare l'acqua. Lasciare i raccordi aperti **NOTA: avvitare i raccordi strettamente prima riempire d'acqua la Spa.**

**NOTA: NON LASCIARE ACQUA NELLA SPA.**

**ATTENZIONE: Quando non è in uso, la Spa deve essere coperta con la sua copertura in vinile. Danni causati da altre esposizioni al sole o al freddo non sono coperti da garanzia.**

Istruzioni di Apertura:

7. Rimuovere plastica, il compensato, e la copertura della Spa. Rimuovere il pannello togliendo le viti. Una volta che gli sportelli sono aperti, reinstallare il tappo di drenaggio e stringere a mano i raccordi della pompa. Seguire le "PROCEDURE DI AVVIO E RIEMPIMENTO" per riempire la Spa.

## SERVIZI

La pompa (Jets) è dotata di protezione termica interna progettata

per proteggerla in caso di surriscaldamento. Se la pompa si spegne da sola, quando la spa è vecchia, ciò può indicare un problema dei cuscinetti del motore della pompa. Se, viceversa, ciò accade in una vasca nuova, il problema potrebbe essere causato da uno o più dei seguenti fattori:

- Surriscaldamento – sebbene i dispositivi anti-surriscaldamento siano prodotti in serie, non sono identici. Alcuni sono più sensibili di altri e spegneranno la pompa a temperature più basse.
- Alta temperatura – Tutti i modelli sono dotati di un'apertura di ventilazione sotto il vano impianti. Se questa aerazione viene bloccata da murature, erba o detriti, la pompa può surriscaldarsi. Quando il motore della pompa è stato raffreddato a sufficienza e le eventuali cause di ostruzione interamente rimosse, la pompa può essere rimessa in funzione.
- Attrito – Talvolta le parti mobili di una pompa nuova sono così vicine, che si verifica un attrito e un conseguente surriscaldamento. Dopo un normale periodo di arresto, la pompa si raffredderà.
- Collegamenti elettrici inadatti – Se la spa viene collegata tramite una prolunga e/o le linee elettriche della casa sono sottodimensionate, la pompa può soffrire per la bassa tensione e assorbire più corrente, causando così temperature elevate.
- Se la pompa viene spenta per surriscaldamento, assicuratevi che il vano impianti sia ventilato a sufficienza e che la presa d'aria a pavimento non sia ostruita. Se la pompa si spegnesse dopo un breve periodo di funzionamento, rivolgetevi a tecnici qualificati.

## IMPIANTI

### MY SPA RELAX 18 - MY SPA RELAXX 19 - MY SPA RELAX 21

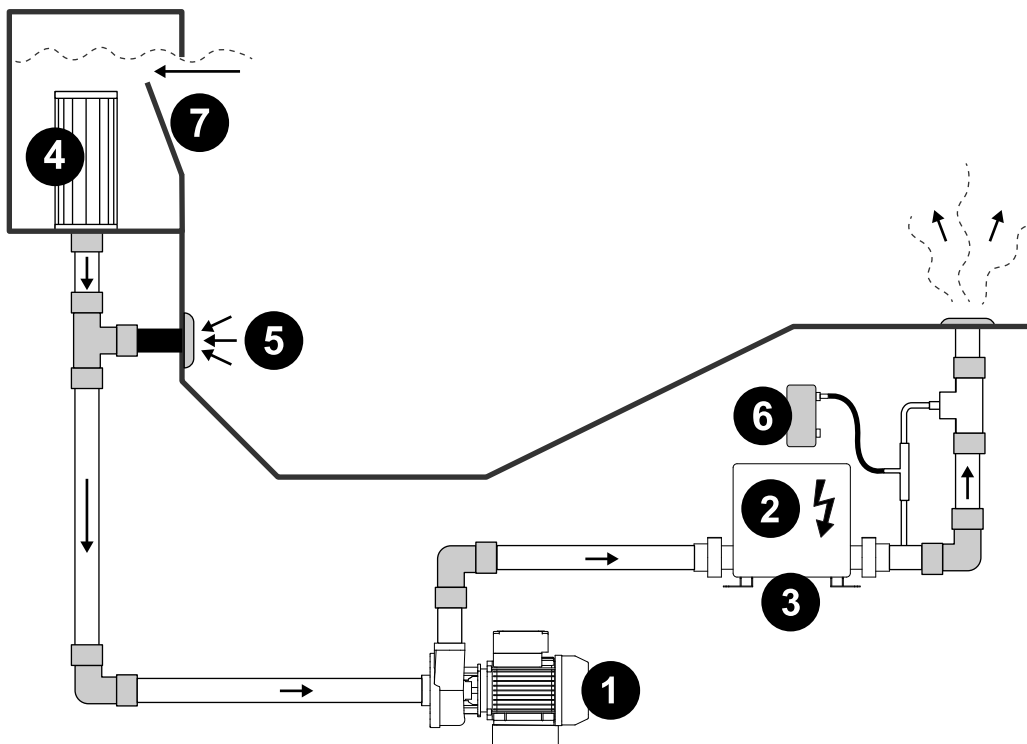

1. Pompa - 2. Scatola di controllo - 3. Riscaldatore - 4. Filtro - 5. Aspirazione - 6. Generatore di Ozono\* - 7. Skimmer  
\*optional

## SCHEMA CONNESSIONI

### MY SPA RELAX 18 - MY SPA RELAX 19 - MY SPA RELAX 21

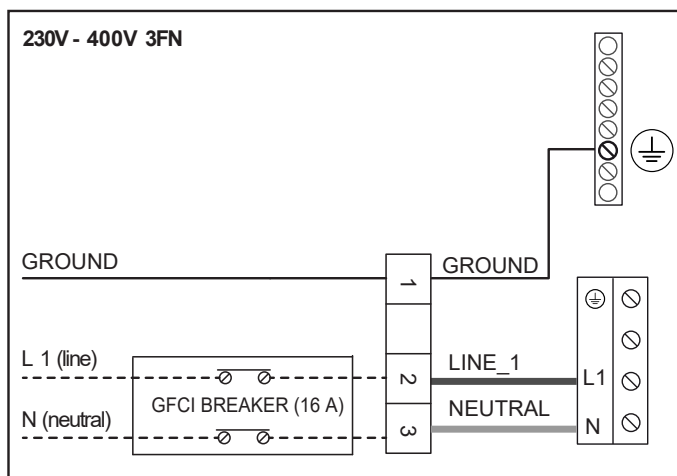
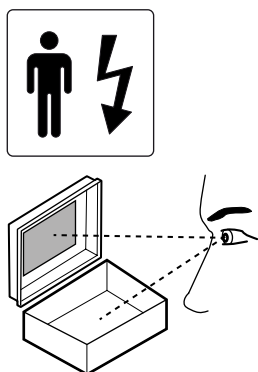

## INSTALLAZIONE FILTRO A SABBIA (OPTIONAL)

### SCHEMA CONNESSIONI

Collegare l'alimentazione elettrica ai corrispondenti morsetti presenti nella scatola elettronica.

**NOTA:** Con il suddetto collegamento, la pompa del filtro a sabbia può funzionare congiuntamente alla bassa velocità della pompa della minipiscina; quando però questa viene azionata in alta velocità (idromassaggio) la pompa del filtro a sabbia rimane spenta, con una notevole riduzione di portata d'acqua nel filtro a sabbia.

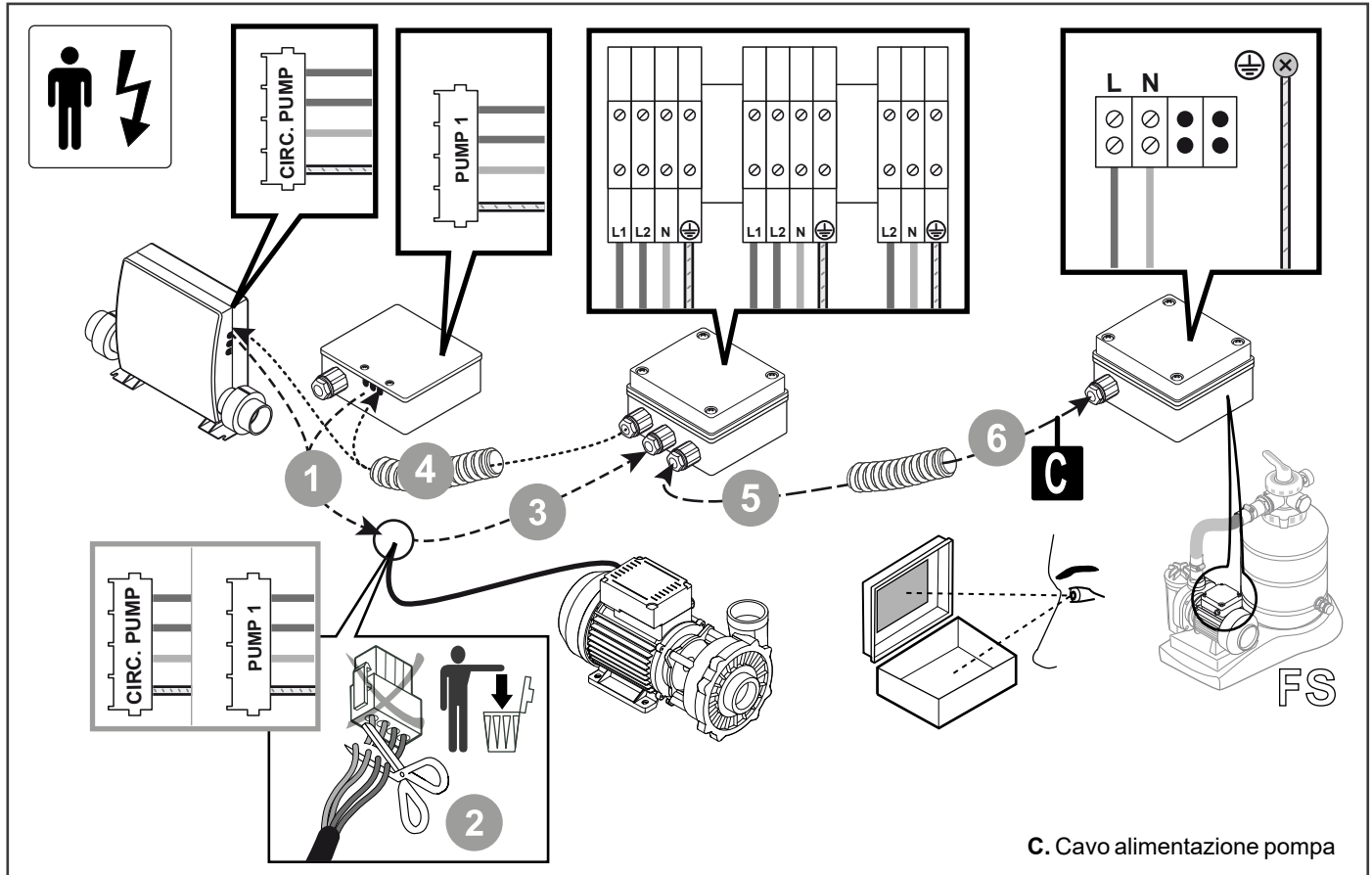

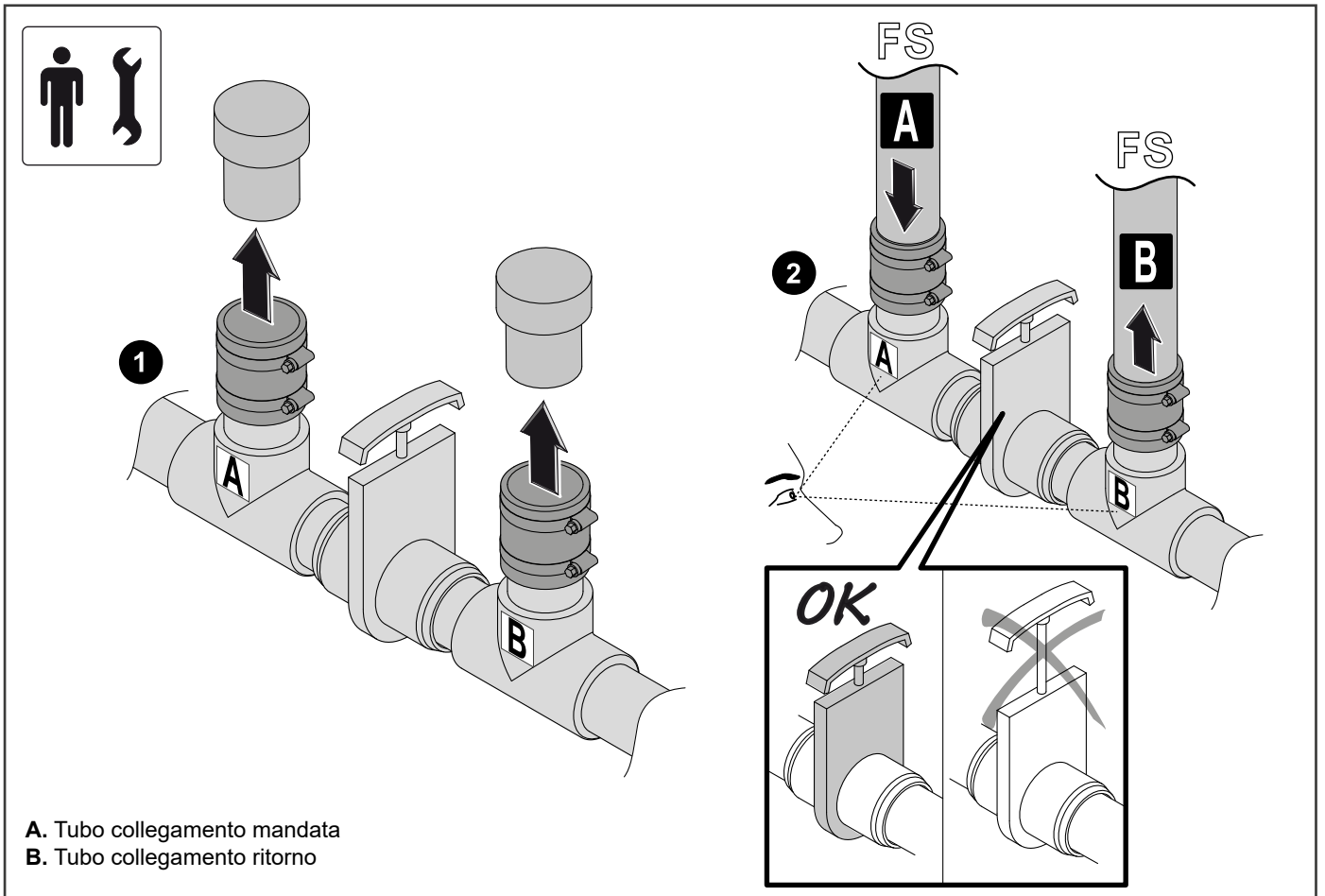

### INSTALLAZIONE SCAMBIATORE DI CALORE (OPTIONAL)

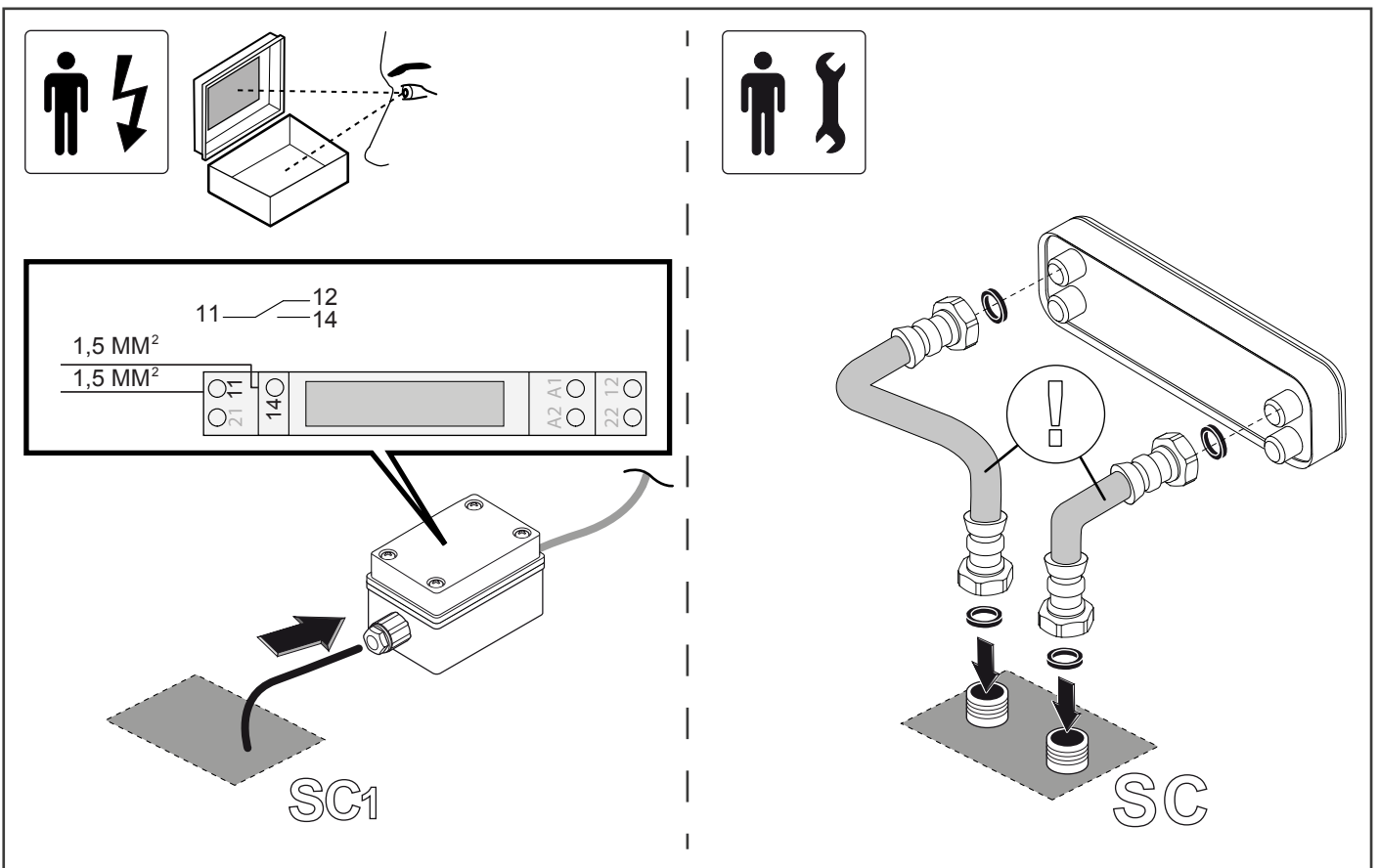

## INTRODUCTION

This manual is designed to be used by installers. It describes the systems and methods to be adopted for a correct installation of the product.

The Spa is designed exclusively for domestic indoor use.

The Spa satisfy all directives and is not dangerous to the end-user if the installation, use, and maintenance are according to the instructions supplied by the manufacturer, and on condition that electrical and mechanical parts are maintained in perfect efficiency.

For this reason the instructions provided in this manual must be meticulously followed.

The supporting structure is highly resistant.

The product is built to conform to standard low -voltage directives 2006/95/EEC.

The protection rate for the bathtub is IPX5, the rated voltage is 230V.

### MAX. ABSORBED POWER

MY SPA RELAX 18	2500 W
MY SPA RELAX 19	2500 W
MY SPA RELAX 21	2500 W

Compliance with the level of safety laid down by European electromagnetic compatibility directives 2004/108/EEC is guaranteed by implementing the following European standards on the product:

EN 55014-1

EN 55014-2

## SYMBOLS USED IN THIS MANUAL

symbols described below are used in this installation manual and on certain parts of the product itself.

### CONVENTIONAL SYMBOLS AND THEIR MEANING.



#### WARNING

#### DANGER OF ELECTROCUTION.

Warn user that, if the described operation is not performed observing safety regulations, there is a risk of electric shock.



#### WARNING:

#### GENERAL DANGER.

Warn user that, if the described operation is not performed observing safety regulations, there is a risk of physical injury.



#### NOTE.

Inform the personnel involved - information that, if not observed, may lead to minor injuries to people or damage to the product.



#### WARNINGS.

Inform the personnel involved -important information.



#### HYDRAULIC INSTALLER.

A skilled technician capable to install the product under normal conditions and carry out all adjustments, maintenance and repair jobs on mechanical parts as necessary. The technician is not authorised to work on live electrical systems.



#### ELECTRICAL INSTALLER.

A Specialist technician capable of installing the product under normal conditions, is responsible for all electrical work, such as setting, maintenance and repairs. The technician is capable of working in energized control cabinets or on electrical sockets.



#### WARNING

Inform features present only in some versions of the products.



#### OPTIONAL

Items present only if ordered.



#### CONSUMPTION MATERIAL

Items not provided by the manufacturer.

## SAFETY REGULATIONS

- Before installing the product, check that the floor where the spa will be installed is sufficiently levelled, that it can support its weight (see installation preparations) and that all necessary inlets and outlets have been provided.
- Product maintenance and setup must be performed exclusively by specialised service personnel only.
- Remember that all inspection and protective panels must be refitted after maintenance or adjustment.
- Due to its weight and size, the appliance must be assembled installed by more than one person.
- Do not tamper,disable or disconnect the product devices.
- In any case, do not create by-passes or use them for purposes other than those for which they were installed.
- Do not remove or tamper with the inspection panels or the wall, and do not remove or conceal the product identification labels.
- Installation of electrical devices (sockets, switches, lamps, etc.) inside the bathroom where the appliance is to be installed must be in compliance with current regulations.
- It is absolutely forbidden to use any type of electrical appliance inside or next to the spa during use.

#### WARNING.

#### Do not use acetic silicone.

- Read the instructions supplied with the bottle to make sure that the silicone is not acetic.
- If acetic silicone is used, acrylic parts might be damaged.
- If you need to replace any parts, contact your nearest service centre and use original spare parts only.
- At the end of the product's life, do not abandon it in the environment; contact a disposal firm.

**WARNING.**

The manufacturer declines all responsibility:

- If the installation and maintenance instructions contained herein are not complied with.
- If the product is not used or installed in compliance with the existing standards of the installed country.
- If the special maintenance is not carried out by qualified personnel.

The serial number label is located near the control unit, on the frame upright, and within this manual. It must be referenced in all service and support requests.

**WARNING.**

- **Read the manual carefully in all its parts before using the product.**
- Keep this manual for further consultation.
- The manual is intended for different models and versions, so the product may look different from the manual illustrations. However the instructions remain unchanged.
- The company reserves the right to make any changes considered suitable without notice or replacement.
- This product is intended only for the use for which it has been designed. The manufacturer is not responsible for any damage caused by improper useage.
- The product identification data (model, power, voltage, manufacturer's name) are contained in the silver data plate on the unit and on the warranty card. It is issued at the time of testing.
- Make sure that the drain is always efficient.
- Ensure that the floor around the product is always dry and clean, to avoid slips or falls entering or editing the product itself.
- Use and installation of a cover
- Instructions for appliances connected to the water mains by detachable hose-sets state that the new hose-sets supplied with the appliance are to be used and that old hose-sets should not be reused.
- Appliance must be permanently connected to fixed wiring.
- Parts containing live parts, except parts supplied with safety extra-low voltage not exceeding 12 V, must be inaccessible to a person in the bath.
- When the product is not used, disconnect it completely by turning off the double-pole switch installed on upstream the appliance.
- Precaution to avoid damage when the appliance is left empty for an extended period.

**All measurements are in mm.**

### PRE-INSTALLATION REQUIREMENTS

**IMPORTANT: given the high capacity and weight of the bathtub (see product specifications), a specific structural and building services engineering study is necessary.**

**SITE PREPARATION**

You probably have a spot picked out for your new spa, whether it's indoors or outdoors, on a patio or on a deck. Just make sure you check the following:

- Always put your spa on a structurally sound, level surface. A filled spa is very heavy. Make certain that the location you choose can support the weight of your filled spa.
- Don't forget to level your spa before filling it. (See the Spa Leveling Preparation section of this manual.)
- Locate your equipment compartment, which houses all of the electrical components, in a place where water will drain away from it. Allowing water into the equipment compartment can

damage the electronics, or may result in tripping your house's circuit breaker.

- Leave access to the equipment compartment for periodic spa care and maintenance.

**WARNING: Damage to the spa's equipment compartment components or internal plumbing as a result of rodent infestation is NOT covered under your warranty!**

**WARNING**

**Manufacturer recommends that the spa be installed above ground. Lowering the top of the spa to ground level, or employing decking which raises standing level toward the top of the spa substantially increases the hazard of accidental entry. Consult a licensed building contractor to design or evaluate your custom decking requirements.**

**DECK INSTALLATION**

To be certain your deck can support your spa, you must know the deck's maximum load capacity. Consult a qualified building contractor or structural engineer. To find the weight of your spa, its contents and occupants, refer to the Spa Specification chart on back page. This weight per square foot must not exceed the structure's rated capacity, or serious structural damage could result.

**INDOOR/BASEMENT INSTALLATION**

Be aware of some special requirements if you place your spa indoors. Water will accumulate around the spa, so flooring materials must provide a good grip when wet. Proper drainage is essential to prevent a build-up of water around the spa. When building a new room for the spa it is recommended that a floor drain be installed. The humidity will naturally increase with the spa indoors. Water may get into ironwork and produce oxide, mildew, or other problems. Check for airborne moisture's effects on exposed wood, paper, etc. in the room. To minimize these effects, it is best to provide plenty of ventilation to the spa area. An architect can help to determine if more ventilation must be installed.

**WARNING: Please keep the area around your spa well ventilated when it is installed indoors or in a confined area.**

To prevent the formation of condensation inside the space around the bathtub, make a ventilation system having a minimum area of 314cm<sup>2</sup>. This system must be made in such a way as to prevent water infiltration.

Inadequate ventilation around the spa could cause a build-up of a higher-than-normal concentration of spa chemicals and/or bacterial fragments. These dispersed spa chemicals and/or bacterial fragments can be inhaled, and may result in breathing difficulties or lung damage in certain people suffering from a compromised immune system or respiratory infection. If you or other bathers are affected by this condition, please seek medical attention as soon as possible.

In addition to the above, properly clean and maintain your spa as follows:

- Follow all procedures in this owner's manual and printed instructions on all water care (chemical) products packaging.
- Test the water regularly to ensure proper levels of sanitizers, pH, and other water care requirements.
- Drain, clean, and refill your spa with fresh water on a regular schedule, and in accordance with this owner's manual.
- Clean the filter(s) at least once per month.
- Check to make sure you have proper circulation throughout your

spa water system.

- Have spa users bathe before entering the spa water.

#### SPA COVER INSTALLATION

- Place the cover squarely on the spa.
- Position the tie-down locks included with your cover on the side of the spa so that they are easily reached by the cover tie-down straps. Allow for about 1.5 cm to 2 cm of slack in the straps to make it easy to insert straps into locks and to compensate for vinyl shrinkage in cold weather.
- Attach the locks with the screws provided and insert the cover tie-down straps into the locks.

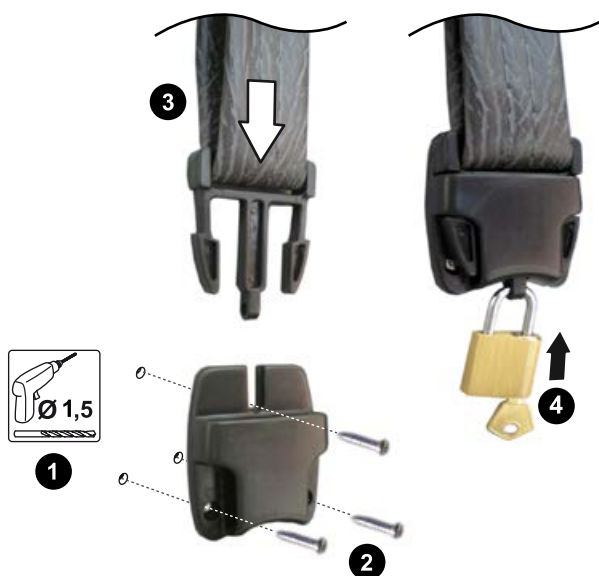

**NOTE:** Keeping the cover in place any time the spa is not in use will reduce the amount of time the heater operates, thereby minimizing operating costs.

#### DANGER.RISK OF INJURY.

- Never leave a spa uncovered or unattended.
- Never leave a spa cover unlocked.
- Do not stand, sit, or lie on the cover.

The power box must be connected at the point **C.V.** (see installation set-up).Connecting the spa to an improperly wired circuit will negate many of the spa's safety features. Improper wiring may also cause electrocution, risk of fire, and other risks of injuries. Please read and follow the electrical installation requirements!

SPA MUST BE WIRED IN ACCORDANCE WITH ALL APPLICABLE NATIONAL AND LOCAL ELECTRICAL CODES. ALL ELECTRICAL WORK SHOULD BE DONE BY AN EXPERIENCED, LICENSED ELECTRICIAN. WE RECOMMEND THE USE OF APPROPRIATE ELECTRICAL CONDUIT, FITTINGS, AND WIRE FOR ALL CIRCUITS. The MySpa require a 16 amp, single phase, 220-230 volt, three wire service (one line, one neutral, one ground). In the cable connecting to the power box, the earth terminal (Yellow Green) must be at least 30 mm longer than the phase and neutral conductors. If a stationary appliance is not fitted with a supply cord and a plug, or with other means for disconnection from the supply mains having a contact separation in all poles that provide full disconnection under overvoltage category III conditions, the instructions shall state that means for disconnection must be incorporated in the fixed wiring in accordance with the wiring rules.

The appliance should be supplied through a residual current device (RCD) with a rated tripping current not exceeding 30 mA.

**WARNING: Removing or bypassing any GFCI breaker will**

**result in an un safe spa and will void the spa's warranty.**

**IMPORTANT:** Should you ever find the need to move or relocate your spa, it is essential

that you understand and apply these installation requirements. Your spa has been carefully engineered to provide maximum safety against electric shock. Remember, connecting the spa to an improperly wired circuit will negate many of its safety features.

#### CONDUIT INSTALLATION INSTRUCTIONS

1. For the electrical connection, remove the panel that covers the installation systems compartment.
2. Identify the junction box, loosen the screws and remove the cover.
3. Connect the power cable to the junction box and wire-up as shown in the wiring diagram and on the label applied to the inside of the control box cover.

#### AVOIDING THE RISK OF ELECTROCUTION

##### Risk of electrocution

- The spa must be permanently connected to the electricity supply. The spa must be connected to a Ground Fault Circuit Interrupter (GFCI). Manufacturer does not supply a GFCI with the spa. Manufacturer recommends the GFCI be attached to the end of the spa's electrical cord. The GFCI must be installed by a licensed, qualified electrical. GFCI devices must meet or exceed all national and local electrical codes.

##### WARNING:

- To reduce the risk of electrical shock, replace a damaged cord immediately. Failure to do so may result in death or serious personal injury due to electrocution.
- Always test the Ground Fault Circuit Interrupter (GFCI) before each use of the spa. If the GFCI does not perform properly, a ground current is flowing indication the possibility of electric shock. Disconnect power to the spa until the fault has been identified and corrected.

**NOTE: Failure to wait 30 seconds before resetting the GFCI may cause the spa's Power Indicator (on the control panel) to blink. If this occurs, repeat the GFCI test procedure.**

- Install the spa so proper drainage is provided for the compartment containing the electrical components.

#### DANGER: RISK OF ELECTRICAL SHOCK

- Install spa at least 1.5 m from all metal surfaces. A spa may be installed within 1.5 m of a metal surface if each metal surface is permanently connected solid copper conductor attached to the wire equipotential connector on the terminal box that is provided for this purpose.
- Do not permit any electrical appliances, such as a light, telephone, radio, or television within 1.5 m of a spa. Failure to maintain a safe distance may result in death, or serious personal injury due to electrocution, if the appliance should fall into the spa.
- Install your spa in such a way that drainage is away from the electrical compartment and from all electrical components.

##### DO:

- Be sure your spa is connected to the power supply correctly - use a licensed electrical contractor.
- Disconnect the spa from the power supply before draining the spa or servicing the electrical components.
- Test the Ground Fault Circuit Interrupter(s) before each use.

##### DON'T:

- Use the spa with the equipment compartment door removed.
- Place electrical appliances within 1.5m of the spa.
- Use an extension cord to connect the spa to its power source. The cord may not be properly grounded and the connection is a shock hazard. An extension cord may cause a voltage drop, which will cause overheating of the jet pump motor and motor damage.
- Attempt to open the electrical control box. There are no user

serviceable parts inside.

The product's supporting structure is metallic. An efficient ground system is therefore required, with sensitivity meeting the relevant standards.

#### ⚡ GROUNDWIRE.

The ground wire must be connected and fixed permanently to the electrical system.

#### ⚡ EQUIPOTENTIAL CONNECTION.

The equipment must be connected to the equipotential system of the room and duly fastened to its terminal to be found in the product.

## SPA START-UP

**CAUTION:** Only qualified personnel must carry out the preliminary checks on the system and make any adjustments.

### CAUTIONS

- Do not fill the spa with hot water, as tripping of the high-limit thermostat may result.
- **DO NOT CONNECT POWER TO AN EMPTY SPA. Power to the spa automatically activates critical components within the spa, such as controls, heater, circulation pump and other systems. If power is supplied to these components prior to the spa being filled, the components will be damaged, and this may result in a non-warranty component failure.**
- Do not use your spa after filling until all of the steps listed below are completed.
- Do not add chlorine if treating your spa with polyhexamethylene biguanide (Biguanide, PHMB) sanitizer.
- Before filling your spa for the first time, check to ensure that the unions on either side of the pump are hand-tight.
- Close all drains and fill the spa with water. The water level of your spa should be approximately 4 cm one inch above the highest jet in the Spa.

**IMPORTANT:** Manufacturer does not recommend that the spa be filled with "softened" water, as this may damage the spa's equipment.

- After the spa has been filled with water and the equipment compartment door is secured, power must be applied to the spa.
- Activate power to the subpanel from the main house panel first.
- Check that the jets are open by turning the outer ring. Turn (counter-clockwise - off / clockwise - on)
- In general, when the spa is filled for the first time, the water temperature is lower than the set point set by the factory 35°C). For this reason, the circulation pump and heater are turned on. In any case the control panel will display the temperature of the water in the tub.

**IMPORTANT:** Be sure that the air control valves are open by turning each one counter-clockwise and checking to see that all the diverters are in position 1 or position 3.

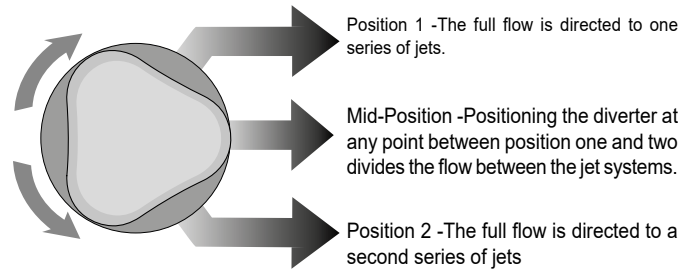

- Adjust Total Alkalinity (TA) to 125 ppm, Calcium Hardness (CH) to 150 ppm, then spa water pH to between 7.4 and 7.6. These procedures are listed in the "Water Quality and Maintenance" section.

**IMPORTANT:** Add spa water chemicals directly over the filter compartment with the jet pump on for at least ten minutes. **OPERATION NOTE:** Adjusting the Total Alkalinity as the first step is important, as out-of balance TA will affect your ability to adjust the pH correctly and will prevent the sanitizer from operating effectively.

- Superchlorinate the spa water by adding 1-1/2 teaspoons of chlorine (sodium dichlor) per 950 liters (250 gallons) of spa water. Press the button "JETS" twice on the control panel, this will run the jet pump for a total of 15 minutes to circulate the spa water. Make sure all the diverter valves are set to the middle position.
- Set the temperature control to the desired temperature 38°-40°C (between 100°- 104°F), then place the vinyl cover on the spa and allow the water temperature to stabilize (approximately 24 hours). Make sure you secure the cover in place using the cover locks. Periodically check the spa water temperature. When the water temperature climbs above 32°C, proceed to the next step.
- Press the button "JETS" twice on the control panel, this will run the jet pump for a total of 15 minutes to circulate the spa water. Make sure the diverter valve are set to the middle position. Once the jets shut off, test the spa water for Free Available Chlorine (FAC) residual. If the residual is between 3 and 5 ppm, go on to the next step. If the residual is less than 3 ppm, superchlorinate the spa water by adding 1-1/2 teaspoons of chlorine (sodium dichlor) per 950 liters of spa water, while the jet pump is running. Press the button "JETS" twice on the control panel, this will run the jet pump for a total of 15 minutes to circulate the spa water.
- Recheck the Total Alkalinity (TA) at 125 ppm, Calcium Hardness (CH) at 150 ppm, then spa water pH at between 7.4 and 7.6.

**OPERATION NOTE:** Make sure you adjust your Total Alkalinity first, as an out-of-balance condition will affect your ability to adjust the pH correctly, and will prevent the sanitizer from operating effectively. The spa is ready for use when the spa water has circulated and the chlorine level remains between 3 ppm and 5ppm.

**OPERATION NOTE:** For proper water circulation during the ten minute automatic clean cycle the following steps should be performed.

- Place the diverter valve in the middle (split flow) position.
- Place air control levers in OFF position by rotating clockwise.

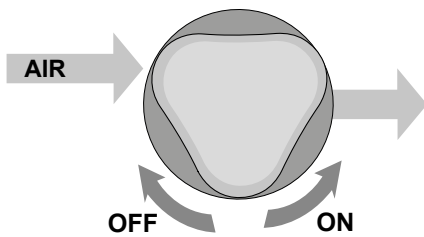

Check the spa functions (See Guide to Use and Maintenance, section ELECTRONIC DIGITAL KEYPAD).

Check the plumbing/water connections for leaks or other problems.

**CAUTION: ENTER THE TUB SLOWLY TO GIVE THE EXCESS WATER TIME TO DRAIN AWAY INTO THE PERIMETER DRAINAGE CHANNEL OF THE SPA.**

Do not use the spa the **FIRST TIME** it is **STARTED UP** after super chlorination, given the high concentration of disinfectants in the water at this time. Completely drain the spa and refill.

**NOTE FOR SAFE OPERATION:** first of all adjust the total alkalinity otherwise it will be impossible to adjust the pH correctly and disinfection will not be carried out properly. The spa will only be ready for use after the water has been circulated and the chlorine level in the water is between 3 and 5 ppm.

**IMPORTANT:** pour the chemical products directly into the filter compartment and leave the pump to work with high-speed jets for at least ten minutes.

## WINTERIZING YOUR SPA

### PUMP DRAIN PLUG LOCATION

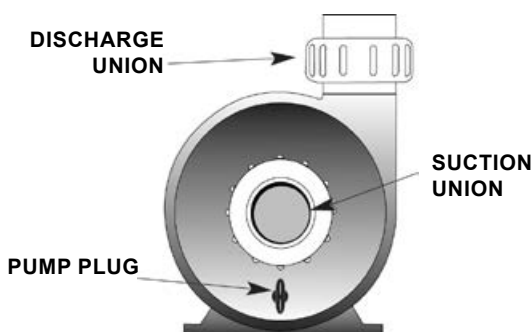

If you wish to leave your spa empty and it is located where freezing temperatures occur, follow steps outlined in "Draining Your Spa", then complete the following steps:

**IMPORTANT:** The following steps should protect your spa from freezing damage provided these instructions are followed exactly. For maximum protection against freeze damage to your spa, Manufacturer recommends contacting your local dealer to schedule an in-home Propylene glycol (anti-freeze) Winterizing Service plan.

**NOTE: MAKE CERTAIN ALL POWER TO THE SPA IS OFF BEFORE YOU CONTINUE.**

To help remove residual water in the air jet plumbing use one of the following steps:

1. Remove the filter lid and filter cartridge. Clean the filter cartridge and store in a dry place.

2. Thoroughly dry the spa shell with a clean towel.

3. Pour Propylene glycol anti-freeze into the filter suction fittings, jet outlets, and diverters using a funnel. Add enough anti-freeze until the liquid starts to come out of the bottom drain.

**CAUTION: Use only Propylene glycol as your anti-freeze. This is non-toxic. NEVER use automobile anti-freeze since it is toxic.**

4. Close the spa cover and fasten the cover tie downs. If your area receives a lot of snow or ice, it is recommended to cover the spa cover with two pieces of plywood forming a pitched roof top to prevent snow and ice build-up. Secure a plastic sheet or tarp over the spa cover and one over the plywood.

**WARNING: When not in use, the spa must be covered with an insulating spa cover. Damage caused by either sun exposure or freezing is not covered under warranty.**

5. Remove pump doors by first removing the drain collar then the door screws. Once doors are removed unscrew the pump drain plugs located on the front of the pump housings. Allow all water to drain out. Place the drain plugs in a zip lock bag and store near the pumps. Replace the drain plugs on start-up.

6. Unscrew the pump unions and allow the water to drain. Leave unions loose.

**NOTE: DO NOT LEAVE ANY WATER IN YOUR SPA.**

**WARNING: When not in use, the spa must be covered with a vinyl spa cover. Damage caused by either sun exposure or freezing is not covered under warranty.**

Opening Instructions:

7. Remove plastic, plywood, and spa cover. Remove the screws and pannel. Once doors are open, reinstall drain plug and hand tighten pump union. Follow the "START-UP AND REFILL PROCEDURES" to refill your spa.

## SERVICE

The pump, for the jets, is fitted with an internal thermal cutoff designed to protect it against overheating. If the pump shuts itself off in an older spa, it could indicate failure of the pump motor bearings. If the pump shuts itself off in a new spa, it is usually the result of one or a combination of the following factors:

- **Thermal Overload:** Although mass-produced, not all thermal overload cutoffs are exactly the same. Some are more sensitive than others and will shut the pump off at lower temperatures.
- **High Temperature:** All spa models are equipped with a jet pump that generates heat inside the equipment compartment from the pump motor. Your spa has a vent to the outside of the equipment compartment preventing the overheating of the pump motor. If the vent is blocked by masonry, grass, or debris, overheating of the jet pump may occur. Once the pump motor has cooled sufficiently and any blockage has been removed from the vent opening, the jet pump can be restarted.
- **Friction:** Sometimes the moving parts of a new pump are tight enough to cause heat build up due to friction. After a normal break-in period, the pump will run cooler.
- **Improper Wiring:** If the spa is connected with an extension cord, and/or the house wiring is undersized, the pump may starve for voltage and therefore may draw more amperage and generate excessive heat.
- If the pump is shutting down due to excessive heat, make sure the equipment compartment has adequate ventilation. The air gap at the bottom must not be blocked. Should your jet pump continue to shut off after short periods of use, contact a qualified service technician.

## INSTALLATIONS

### MY SPA RELAX 18 - MY SPA RELAX 19 - MY SPA RELAX 21

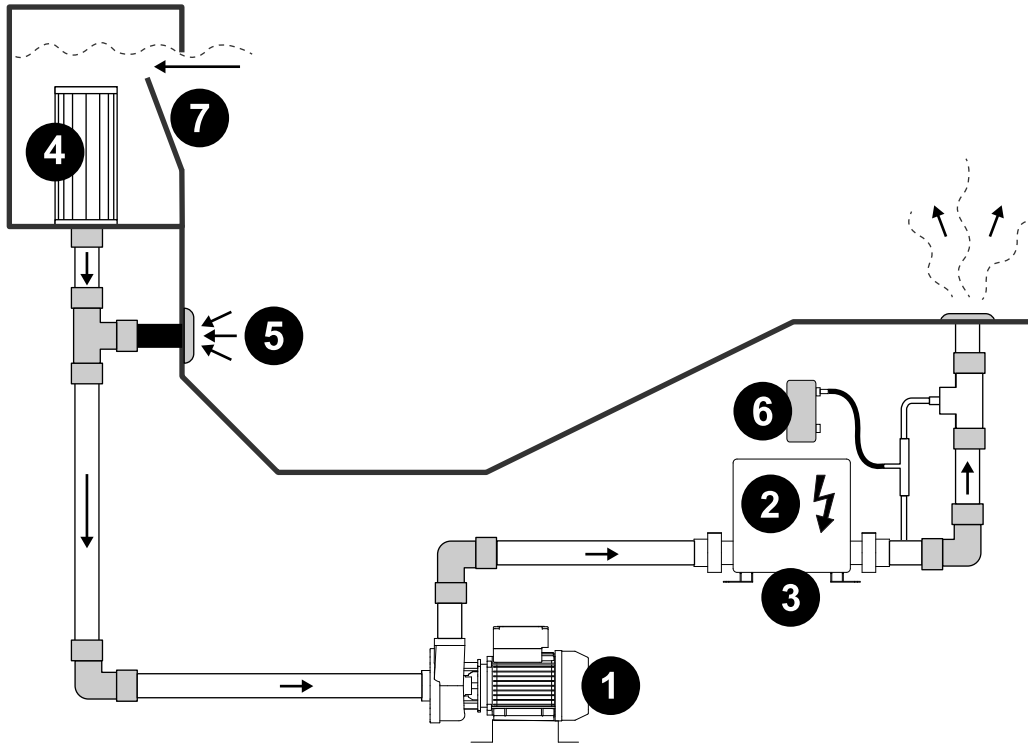

1. Pump - 2. Control box - 3. Heater - 4. Filter - 5. Suction - 6. Ozone generator\* - 7. Skimmer  
\*optional

## WIRING DIAGRAM

### MY SPA RELAX 18 - MY SPA RELAX 19 - MY SPA RELAX 21

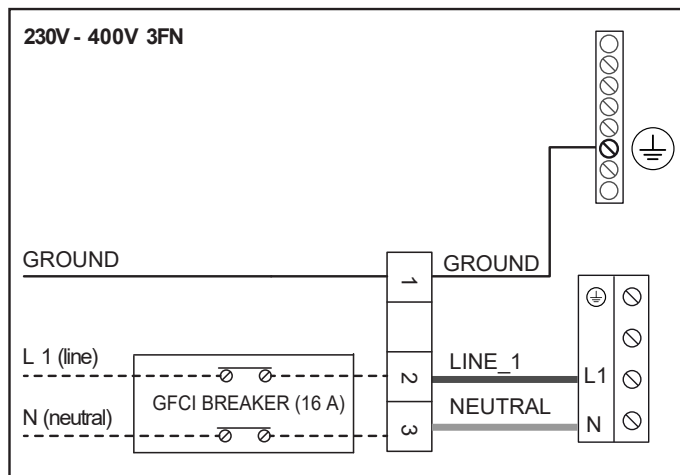
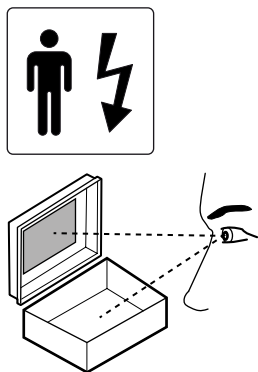

## SAND FILTER INSTALLATION (OPTIONAL)

### WIRING DIAGRAM

Connect, if not already completed, the electric mains of the building to the corresponding terminals in the electrical control box.

**NOTE:** using this type of connection, the Sand filterpump will operate at the same time as the Spa pump when it is running at low speed. When the spa pump is run at high-speed (hydromassage), the pump will remain off, with a significant reduction in the flow rate of water to the sand filter.

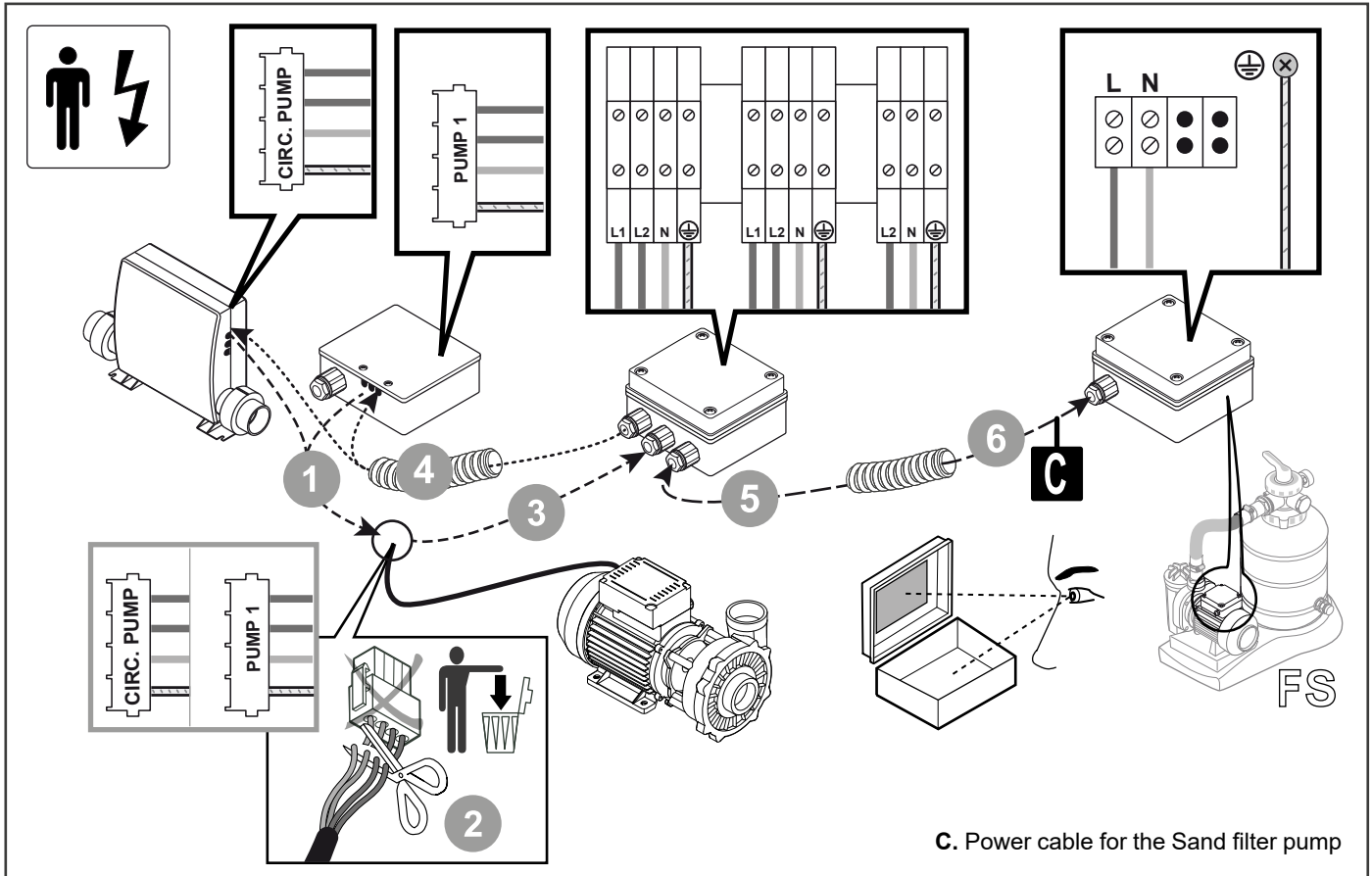

C. Power cable for the Sand filter pump

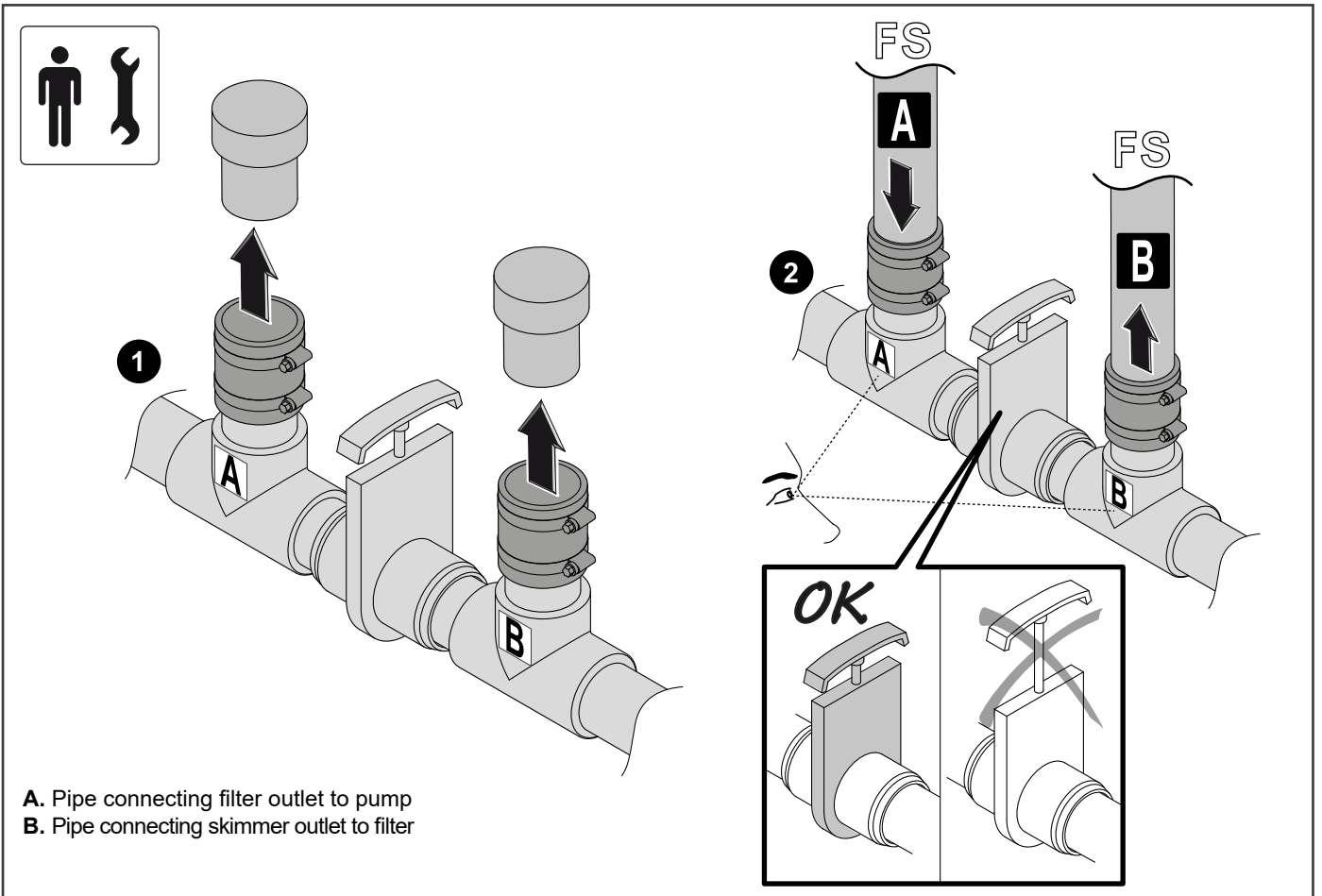

**HEAT EXCHANGERS INSTALLATION (OPTIONAL)**

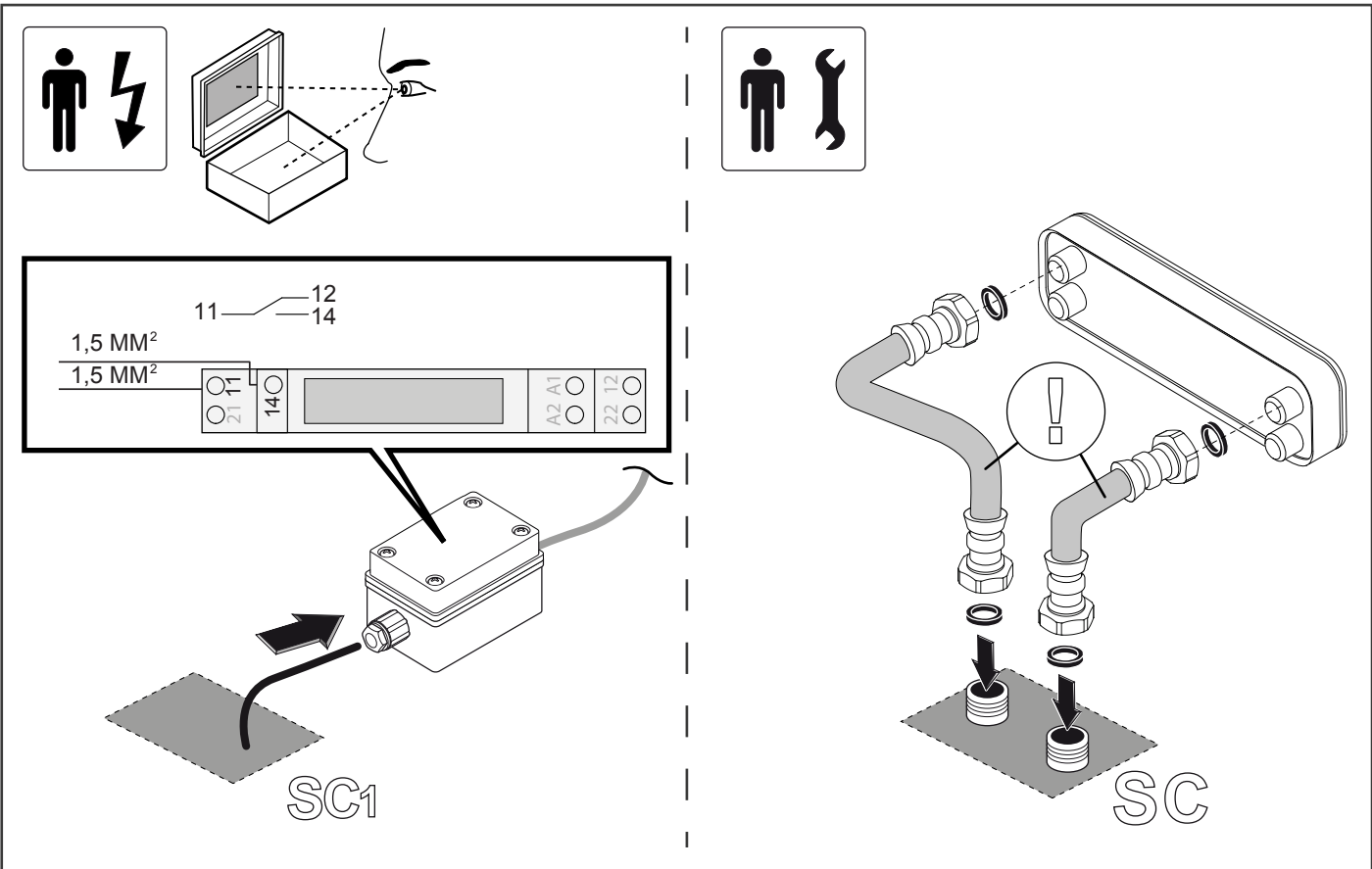

## VORWORT

Die vorliegende Anleitung ist für den Installateur gedacht. Sie beschreibt die korrekte Vorgehensweise für den Einbau des Produktes.

Die Spa-Wanne ist ausschließlich für den häuslichen Gebrauch im Innenbereich gedacht.

Die Spa entspricht den Richtlinien und weist daher keine Gefahren für den Benutzer auf, falls sie nach den vom Hersteller gelieferten Anweisungen eingebaut, benutzt und gepflegt wird und unter der Bedingung, dass die elektrischen und mechanischen Teile voll leistungstüchtig gehalten werden. Aus diesem Grund sind die in der vorliegenden Anleitung verzeichneten Anweisungen genauestens zu befolgen.

Die Tragstruktur ist sehr widerstandsfähig.

Das Produkt wurde konform mit den Niederspannungsrichtlinien 2006/95/EWG hergestellt.

Die Schutzart der Wanne ist IPX5, die Nennspannung ist 230V.

### MAX. LEISTUNGS-AUFNAHME

MY SPA RELAX 18	2500 W
MY SPA RELAX 19	2500 W
MY SPA RELAX 21	2500 W

Die von der „Europarichtlinie“ für elektromagnetische Verträglichkeit auferlegten Sicherheitsanforderungen 2004/108/EWG) und die Konformität wird durch die Anwendung folgender europäischer Normen gewährleistet:

EN 55014 - 1

EN 55014 - 2

## IN DER ANLEITUNG VERWENDETE SYMBOLE

In der vorliegenden Einbauanleitung und an einigen Stellen auf dem Produkt selbst, befinden sich Symbole, die nachfolgend beschrieben werden.

### ÜBLICHE SYMBOLE UND IHRE BESCHREIBUNG.



#### ACHTUNG

#### STROMSCHLAG.

Meldet dem betreffenden Personal, dass der beschriebene Vorgang, falls nicht unter Einhaltung der Sicherheitsvorschriften durchgeführt, das Risiko eines elektrischen Schlags birgt.



#### ACHTUNG

#### ALLGEMEINE GEFAHR.

Meldet dem betreffenden Personal, dass der beschriebene Vorgang, falls nicht unter Einhaltung der Sicherheitsvorschriften durchgeführt, das Risiko von Körperverletzungen birgt.



#### ANMERKUNG.

Weist das betreffende Personal auf Informationen hin, deren Nichtbeachtung zu leichten Personen- oder Produktschäden führen kann.



#### HINWEISE.

Weist das betreffende Personal auf Informationen hin, deren Inhalt wichtig ist und berücksichtigt werden soll.



#### INSTALLATEUR.

Fachtechniker, der imstande ist, das Produkt unter normalen Bedingungen einzubauen und Eingriffe wie Einstellungen, Wartungs und notwendige Reparaturarbeiten an mechanischen Teilen auszuführen.

Er ist nicht befähigt, Eingriffe an unter Spannung stehenden Elektroanlagen auszuführen.



#### ELEKTROINSTALLATEUR.

Fachtechniker, der imstande ist, das Produkt unter normalen Bedingungen einzubauen. Er ist für alle Eingriffe elektrischer Art wie Einstellungen, Wartung und Reparaturen zuständig. Er ist imstande, in unter Spannung stehenden Schaltschränken oder elektrischen Dosen zu arbeiten.



#### ACHTUNG

Es zeigt Zubehör an, welche nur in eigenen Versionen des Produktes dabei sind.



#### OPTIONEN

Zeigt enthaltene Optionen, nur wenn bestellt.



#### HANDELSARTIKEL

Zeigt Artikel, die nicht vom Hersteller erzeugt werden.

## SICHERHEITSVORSCHRIFTEN

- Vor dem Einbau des Produktes muss geprüft werden, ob der Fußboden, auf dem die Spa installiert wird, ausreichend nivelliert ist, ob der Boden das Gewicht tragen kann, (**siehe Einbauvorbereitungen**) und ob alle notwendigen Anschlüsse vorhanden sind.
- Die Wartungs und Einstellarbeiten am Produktes dürfen nur von geschultem Fachpersonal durchgeführt werden.
- Nach jeder Wartungs bzw. Einstellarbeit müssen die verschiedenen Inspektions und Schutzabdeckungen wieder montiert werden.
- Die Produktmontage und Inbetriebnahme kann aufgrund des Gewichts und der großen Ausmaße nicht von einer einzigen Person durchgeführt werden.
- Die Produkt-Vorrichtungen keinesfalls beschädigen, sperren oder auseinander nehmen.
- Keinesfalls Bypässe schaffen und die vorhandenen Bypässe nur für den Zweck benutzen, für den sie ursprünglich vorgesehen und installiert worden sind.
- Die Inspektionsabdeckungen oder die Wand nicht entfernen bzw. beschädigen, und die Identifizierungsetiketten des Produkts nicht entfernen oder verdecken.
- Der Einbau von elektrischen Vorrichtungen (Steckdosen, Schalter, Lampen, usw.) im Badezimmer bzw. im Installationsraum des Geräts muss gemäß den jeweils geltenden Bestimmungen erfolgen.
- Es ist absolut verboten, elektrische Geräte beliebiger Art in die Spa und nahe Umgebung zu benutzen, während das Produkt benutzt wird.

### ACHTUNG.

#### Kein essighaltiges Silikon verwenden.

- In der Silikonpackungs-beilage überprüfen, dass das Silikon nicht essighaltig ist.

- Der Gebrauch von essighaltigem Silikon könnte die Acrylteile beschädigen.
- Müssen Bauteile ausgewechselt werden, bitte die nächste Kundendienststelle kontaktieren und ausschließlich Originalersatzteile verwenden.
- Die Produktentsorgung erfolgt ausschließlich an den dafür vorhergesehenen Annahmestellen.

#### ACHTUNG.

Die Herstellerfirma lehnt in folgenden Fällen jede Verantwortung ab.

- Wenn die in der vorliegenden Gebrauchsanweisung aufgeführten Installations- und Wartungs-Vorschriften nicht eingehalten werden.
- Wenn das Produkt nicht gemäß den in dem Land der Montage geltenden Normen benützt und eingebaut wird.
- Wenn die außerordentliche Wartung nicht von geschultem Personal durchgeführt wird.

Das Typenschild mit der Seriennummer befindet sich in der Nähe der Steuereinheit, am Rahmenständer sowie in diesem Handbuch. Die Seriennummer ist bei allen Service- und Supportanfragen anzugeben.

#### ACHTUNG.

- **Vor der Benutzung des Produkts lesen Sie bitte die vorliegende Gebrauchsanweisung vollständig und aufmerksam durch.**
- Bewahren Sie die vorliegende Gebrauchsanweisung auf, um jederzeit etwas nachschlagen zu können.
- Die Gebrauchsanweisung ist für verschiedene Modelle und Versionen geschrieben worden. Das Aussehen des Produkts kann daher von den Abbildungen abweichen; dies beeinträchtigt allerdings in keinster Weise die Anleitungen.
- Die Firma behält sich das Recht vor, ohne Vorankündigung jeglicher Austausch oder Änderungen vorzunehmen, die sie für angebracht hält.
- Das vorliegende Produkt darf nur zu dem Zweck benutzt werden, für den es entworfen wurde. Der Hersteller ist nicht verantwortlich für eventuelle, aus unzureichendem Gebrauch resultierende Schäden.
- Die Produktdaten (Modell, elektrische Leistung, Name des Herstellers) sind auf dem silberfarbenen Kontrollabschnitt auf dem Steuergerät sowie auf das Garantiezertifikat vermerkt. Dieser wird zum Zeitpunkt der Abnahme ausgestellt.
- Vergewissern Sie sich, dass der Abfluss stets gut funktioniert.
- Vergewissern Sie sich, dass der Boden in der unmittelbaren Nähe des Produktes sich immer im sauberen und trockenen Zustand befindet um Ausrutsch- bzw. Verletzungs-Risiko beim ein- u. aus-steigen zu vermeiden
- Benutzung und Installation der Abdeckung.
- Die Anleitungen für die mit Schlauchbausatz an das Wassernetz angeschlossenen Geräte sehen vor, nur die neuen, mit dem Gerät gelieferten Bausätze zu benutzen, während die alten Schläuche nicht wieder benutzt werden dürfen.
- Das Gerät muss fest an die Elektroanlage angeschlossen werden.
- Die Bauteile, die unter Spannung stehende Elemente enthalten, müssen, mit Ausnahme der Bauteile, die von einer ultraniedrigen Spannung unter 12V gespeist werden, unzugänglich sein für Personen, die sich in der Wanne befinden.
- Wenn das Produkt nicht benutzt wird, muss die Stromversorgung durch Ausschalten des bipolaren Schalters, der sich vor dem Gerät befindet, getrennt werden.
- Darauf achten, dass das Gerät nicht beschädigt wird, wenn

es für einen langen Zeitraum ohne Wasser gelassen wird. **Alle angegebenen Maße sind in mm.**

### EINBAUVORBEREITUNGEN

**WICHTIG: Aufgrund des großen Fassungsvermögens und Gewichts der Wanne (siehe technische Eigenschaften des Produkts) ist eine spezifische Anlagen- und Strukturplanung notwendig.**

#### VORBEREITUNG DES STANDORTS

Sie haben wahrscheinlich schon einen Platz für Ihren neuen Whirlpool ausgewählt, im Haus oder im Garten, auf einer Terrasse oder auf einem Podest. Stellen Sie die folgenden Aspekte sicher:

- Installieren Sie Ihren Whirlpool immer auf einer stabilen, ebenen Oberfläche. Ein gefüllter Whirlpool ist sehr schwer. Vergewissern Sie sich, dass der gewählte Standort das Gewicht des gefüllten Whirlpools tragen kann.

- Vergessen Sie nicht, Ihren Whirlpool vor dem Füllen auszugleichen. (Lesen Sie dazu die Anweisungen zum Ausgleichen des Whirlpools in dieser Bedienungsanleitung.)

- Platzieren Sie das Maschinenaggregat, in dem alle elektrischen Komponenten untergebracht sind, so, dass das Wasser davon weg fließt. Wenn Wasser in das Maschinenaggregat gelangt, kann die Elektronik beschädigt oder der Sicherungsautomat im Haus ausgelöst werden.

- Für die regelmäßige Pflege und Wartung des Whirlpools muss das Maschinenaggregat leicht zugänglich bleiben..

**WARNUNG: Von Nagetieren verursachte Schäden am Maschinenaggregat oder den internen Rohrleitungen sind von der Garantie NICHT abgedeckt!**

#### WARNUNG

**Glass 1989 srl empfiehlt, den Whirlpool über der Erde zu installieren. Wenn der obere Rand des Whirlpools nicht über das Bodenniveau hinausgeht oder wenn eingelassene Podeste installiert sind, durch die der Whirlpoolrand ebenfalls auf gleicher Höhe mit dem Boden liegt, wird die Gefahr des Hineinfallens stark erhöht.**

**Wenden Sie sich an einen anerkannten Bauunternehmer, der Ihnen bei der Planung und Beurteilung eines geeigneten Podests behilflich ist.**

#### AUFSTELLUNG IM GARTEN ODER AUF DER TERRASSE

Egal wo Sie Ihren neuen Whirlpool aufstellen, Sie benötigen auf jeden Fall ein stabiles Fundament, um ihn zu tragen. Bauliche Schäden am Whirlpool infolge einer unsachgemäßen Installation oder Platzierung auf einem ungeeignetem Fundament sind von der eingeschränkten Garantie des Whirlpools ausgeschlossen. Wenn Sie den Whirlpool im Freien aufstellen, empfehlen wir eine mindestens zehn Zentimeter dicke Stahlbetonplatte. Die Stahlarmierung bzw. das Stahlgitter im Sockel sollte an einem Erdungskabel angeschlossen sein.

#### AUFSTELLUNG IM HAUS/KELLER

Einige besondere Anforderungen müssen erfüllt werden, wenn Sie Ihren Whirlpool im Haus aufstellen. Wasser sammelt sich um den Whirlpool herum an; d. h. dass der Bodenbelag im nassen Zustand griffig sein muss. Ein guter Wasserablauf ist von entscheidender Bedeutung, um ein Ansammeln von Wasser um den Whirlpool herum zu verhindern. Beim Bau eines neuen Raums für den Whirlpool wird der Einbau eines Abflusses im Boden empfohlen. Durch den im Haus befindlichen Whirlpool steigt naturgemäß die Luftfeuchtigkeit. Wasser könnte auch in Holzstrukturen gelangen und dort Holzwasser, Schimmel oder andere Probleme verursachen. Beobachten Sie daher die Auswirkungen von Feuchtigkeit auf Holz, Tapeten etc. im Raum.

Um diese Auswirkungen so gering wie möglich zu halten, muss der Bereich um den Whirlpool ausreichend belüftet werden. Ein Architekt kann Sie darüber informieren, ob zusätzliche Belüftungsmöglichkeiten geschaffen werden müssen.

Bei den Whirlpools sind an den Düsenpumpen Lüftungsschlitze vorgesehen, die die überschüssige Wärme aus dem Maschinenaggregat abführen. Vergewissern Sie sich, dass diese Entlüftungen nicht blockiert werden, beispielsweise durch Teppichböden.

**WARNUNG: Halten Sie den Bereich um den Whirlpool herum gut belüftet, wenn er im Haus oder auf einer eng begrenzten Fläche installiert wird.**

Um die Bildung von Kondenswasser im Wannenfach zu vermeiden ist ein Belüftungssystem zu schaffen, das eine Mindestgröße von 314cm<sup>2</sup> besitzt. Dieses System ist so anzulegen, dass das Eindringen von Wasser vermieden wird. Dieses System ist so anzulegen, dass das Eindringen von Wasser vermieden wird.

Eine unzureichende Belüftung der Whirlpool umgebenden Fläche kann dazu führen, dass sich in diesem Bereich Whirlpoolchemikalien und/oder Bakterien in höherer Konzentration als gewöhnlich aufstauen. Diese sich angesammelten Whirlpoolchemikalien und/oder Bakterien können eingeatmet werden und können dann bei Personen, die unter einem geschwächten Immunsystem oder unter einer Atemwegsinfektion leiden, zu Atemschwierigkeiten oder zu Lungenschäden führen. Sollte diese Beschreibung auf Sie oder auf andere Benutzer des Bads zutreffen, suchen Sie so rasch wie möglich ärztliche Hilfe auf.

Außer den vorgenannten zu beachtenden Punkten sollten Sie den Whirlpool folgendermaßen sachgerecht reinigen und pflegen:

- Befolgen Sie alle Anweisungen in dieser Bedienungsanleitung sowie alle Bedienungshinweise, die auf den Verpackungen der Wasserpflegemittel bzw. -chemikalien abgedruckt sind.
- Testen Sie das Wasser in regelmäßigen Abständen, um einen angemessenen Gehalt von Desinfektionsmitteln, den richtigen pH-Wert sicherzustellen und alle übrigen Anforderungen an die Pflege des Whirlpoolwassers zu erfüllen.
- Entleeren, reinigen und befüllen Sie den Whirlpool in regelmäßigen Abständen mit frischem Wasser. Halten Sie sich dabei auch an die Anweisungen in dieser Bedienungsanleitung.
- Reinigen Sie den/die Filter mindestens einmal im Monat.
- Stellen Sie eine ordnungsgemäße Zirkulation im gesamten Wassersystem des Whirlpools sicher.
- Sorgen Sie dafür, dass sich alle Personen vor dem Betreten des Whirlpools abduschen/baden.

#### INSTALLATION DER WHIRLPOOLABDECKUNG

- Legen Sie die Abdeckung quer über den Whirlpool.
- Legen Sie die mit der Abdeckung gelieferten Riemenverschlüsse seitlich vom Whirlpool ab, damit sie von den Spannriemen der Abdeckung leichter erfasst werden können. Lassen Sie die Riemen etwa 1,5 bis 2 cm länger durchhängen, um sie anschließend leichter in die Verschlüsse einführen zu können und um ein etwaiges Zusammenziehen des Vinylmaterials bei kaltem Wetter auszugleichen.
- Bringen Sie die Verschlüsse mit den beiliegenden Schrauben an, und führen Sie die Spannriemen der Abdeckung in die Verschlüsse ein.



**HINWEIS: Wenn die Abdeckung immer dann angebracht bleibt, sobald der Whirlpool nicht genutzt wird, werden die Betriebsstunden der Heizung gesenkt, was die Betriebskosten auf Mindestniveau hält.**

#### VORSICHT - VERLETZUNGSGEFAHR

- Whirlpool nie ohne Abdeckung oder unbeaufsichtigt lassen.
- Whirlpoolabdeckung immer verschließen.
- Nicht auf der Abdeckung stehen, sitzen oder liegen.

Das Steuergehäuse ist am Punkt **C.V.** anzuschließen (siehe Vorrüstung für die Installation).

Für den elektrischen Anschluss an die Eine unsachgemäße Elektroinstallation kann auch die Ursache für Stromschläge, Feuergefahr und sonstige Verletzungsquellen sein. Beachten Sie bitte genau die Voraussetzungen für die Elektroinstallation und folgen Sie exakt den Installationsanweisungen!

**DER SPA MÜSSEN IN ÜBEREINSTIMMUNG MIT ALLEN GELTENDEN NATIONALEN UND LOKALEN ELEKTRISCHEN VORSCHRIFTEN ANGESCHLOSSEN WERDEN. ALLE ELEKTROARBEITEN SOLLTEN VON EINEM ERFAHRENEN, GEPRÜFTEN ELEKTRIKER DURCHFÜHRT WERDEN. WIR EMPFEHLEN DIE VERWENDUNG VON GEEIGNETEN ROHRLEITUNGEN, DICHTUNGEN UND DRÄHTEN FÜR ALLE STROMKREISE.**

Der Spa Whirlpool benötigt einen Elektroanschluss mit 16 A, einphasig, 220-230 V (eine Phase, ein Nullleiter, ein Erdleiter). Beim Verbindungskabel für den Schaltkasten muss die Anschlussklemme der Erdung (gelb-grün) mindestens um 30 mm länger sein als die Phasenleitungen und der Nullleiter. Einen allpoliger Trennschalter der Überspannungskategorie III (4000V) zur vollständiger Kontaktabtrennung muss zur elektrische Vernetzung der Spa verwendet werden (lt. geltende Gesetzschriften).

Das Produkt muss mittels einen Differentialschalter v. 30mA gespeist werden.

**WARNUNG: Die Entfernung oder Umgehung eines FI-Schutzschalters führt zu einem unsicheren Whirlpool und macht die Garantie nichtig.**

**WICHTIG:** Falls der Whirlpool einmal verlegt oder an einem nderen Ort aufgestellt werden muss, sind diese Installationsvoraussetzungen genau einzuhalten. Ihr Whirlpool wurde mit großer Sorgfalt entwickelt, so dass Sie gegen Stromstöße optimal geschützt sind. Denken Sie daran: Wenn der Whirlpool an einen unsachgemäß verkabelten Stromkreis angeschlossen wird, werden viele Sicherheitsmaßnahmen des Whirlpools außer Kraft gesetzt.

#### ANLEITUNG ZUR VERLEGUNG ELEKTRISCHER LEITUNGEN

1. Für den elektrischen Anschluss aus dem Panel zu entfernen, das das Anlagenfach abdeckt.
2. Finden Sie die Dose der elektrischen Anschlüsse, entfernen Sie die Schraubenabdeckungen, lösen Sie die Schrauben und nehmen Sie den Deckel ab.
3. Schließen Sie das Stromkabel an die Dose des elektrischen

Anschlusses an und nehmen Sie die Verkabelungen wie im Anschlussplan und auf dem Schild im Deckel der Steuerdose angeben vor.

## SCHUTZ VOR STROMSCHLÄGEN

### Stromschlagrisiko

- Einen festen Anschluss an das Stromnetz vornehmen. Der Whirlpool muss an einen Fehlerstrom-Schutzschalter (FI-Schutzschalter) angeschlossen werden. Glass 1989 srl liefert mit dem Whirlpool keinen FI. Glass 1989 srl empfiehlt, den FI am Ende des Whirlpool-Netzkabels anzuschließen. Der FI-Schutzschalter muss von einem zugelassenen Elektriker installiert werden. Die FI-Schutzschalter müssen alle nationalen und regionalen elektrischen Normen und Vorschriften erfüllen.

### WARNUNG:

- Um die Gefahr von Stromschlägen möglichst gering zu halten, sollten beschädigte Kabel sofort ausgetauscht werden. Andernfalls kann es zu schweren Stromschlägen mit schweren Verletzungen oder sogar zum Tod kommen.
- Testen Sie vor jedem Gebrauch des Whirlpools den Fehlerstrom-Schutzschalter (FI). Wenn der FI-Schalter nicht ordnungsgemäß funktioniert, ist Erdstrom vorhanden, wodurch es zu einem Stromstoß kommen kann. Unterbrechen Sie die Stromversorgung zum Whirlpool, bis der Fehler gefunden und behoben wurde.

**HINWEIS: Wenn Sie weniger als 30 Sekunden warten, bevor Sie den FI wieder auf Stromfluss schalten, kann die Stromversorgungsanzeige des Whirlpools (am Bedienfeld) zu blinken beginnen. In diesem Fall wiederholen Sie den FI-Testvorgang.**

- Installieren Sie den Whirlpool so, dass das Wasser aus dem Fach mit den elektrischen Komponenten immer abfließen kann.

### VORSICHT: STROMSCHLAGEGFAHR

- Das Außenpool mindestens 1,5 m v. jegliche fremde metalloberfläche installieren. Es ist erlaubt unter 1,5 m (von jegliche metalloberfläche) das Außenpool zu installieren NUR dann wenn jede metalloberfläche (welche sich in diesem Umkreis befindet) durch einen Stromkabel an der im Pool befindliche und f. diesen Zweck abgestimmte Erdungsklemme permanent angeschlossen wird.
- Erlauben Sie keine Geräte wie Lampe, Telefon, Radio oder Fernseher in einem Umkreis von 1,5 m um den Whirlpool. Das Zuwiderhandeln kann Stromschläge mit tödlichen oder schweren Verletzungen nach sich ziehen, sollte das Gerät in den Whirlpool fallen.
- Installieren Sie den Whirlpool so, dass Wasser aus dem Maschinenraum und von allen elektrischen Komponenten abfließt.

### RICHTIG:

- Vergewissern Sie sich, dass der Whirlpool ordnungsgemäß an die Stromversorgung angeschlossen ist - beauftragen Sie einen qualifizierten Elektriker.
- Ziehen Sie den S ker des Whirlpools vor dem Ablassen des Wassers oder vor Servicearbeiten an elektrischen Komponenten.
- Testen Sie vor jedem Gebrauch des Whirlpools den (die) Fehlerstrom-Schutzschalter.

### FALSCH:

- Benutzen Sie den Whirlpool nicht, wenn die Tür zum Maschinenraum entfernt ist.
- Stellen Sie niemals elektrische Geräte im Abstand von weniger als 1,5 m um den Whirlpool auf.
- Benutzen Sie zum Anschluss des Whirlpools an die Stromversorgung niemals ein Verlängerungskabel. Das Kabel ist eventuell nicht ordnungsgemäß geerdet, was zu Stromstößen führen kann. Verlängerungskabel können auch

Spannungsverluste verursachen, was zum Überhitzen des Düsenpumpenmotors und damit zu Motorschäden führen kann.

- Versuchen Sie nicht, den elektrischen Schaltkasten zu öffnen. Er enthält keine wartungsbedürftigen Teile.

Die Tragstruktur des Produktes ist aus Metall, daher ist eine effiziente Erdungsanlage erforderlich, mit einer Ansprechempfindlichkeit gemäß den geltenden Richtlinien.

### ⏚ ERDUNGSKABEL

Das Erdungskabel ist fest und permanent an das Stromnetz anzuschließen.



### POTENTIALAUSGLEICH

Das Gerät ist an die Potentialausgleichsanlage des Raums anzuschließen und ordnungsgemäß an der dafür vorgesehenen Klemme im Produkt zu befestigen.

## ANWEISUNGEN ZUM EINSCHALTEN UND BEFÜLLEN

**ACHTUNG: Die vorhergehenden Kontrollen und eventuellen Einstellungen der Anlage müssen von Fachpersonal ausgeführt werden.**

### ACHTUNG

- Füllen Sie den Whirlpool nicht mit heißem Wasser, da sonst der Überhitzungsschutz-Thermostat ausgelöst werden könnte.
- EIN LEERER WHIRLPOOL DARF NICHT EINGESCHALTET WERDEN. Sobald die Stromversorgung eingeschaltet wird, werden automatisch kritische Komponenten des Whirlpools wie Bedienelemente, Heizung, Umwälzpumpe und andere Systeme aktiviert. Werden diese Komponenten mit Strom versorgt, bevor der Whirlpool gefüllt wird, so können Schäden entstehen, die nicht von der Garantie gedeckt sind.
- Benutzen Sie nach dem Füllen Ihren Whirlpool erst, wenn Sie alle unten aufgeführten Schritte durchgeführt haben.
- Geben Sie kein Chlor in den Whirlpool, wenn Sie ihn mit Polyhexamethylenbiguanid (Biguanid, PHMB, z. B. ) desinfizieren.
- Vor dem ersten Befüllen des Whirlpools prüfen Sie nach, ob die Verbindungen auf beiden Seiten der Pumpe handfest angezogen sind.
- Verschließen Sie alle Abflüsse. Der Wasserstand im Whirlpool sollte ca. 4 cm über der höchsten Düse liegen.

**WICHTIG: Glass 1989 srl rät davon ab, enthärtetes Wasser für den Whirlpool zu verwenden, da das die Vorrichtungen des Whirlpools beschädigen könnte.**

- NACHDEM der Whirlpool mit Wasser gefüllt und die Tür zum Maschinenaggregat verriegelt wurde, muss die Stromversorgung des Whirlpools eingeschaltet werden.
- Schalten Sie zuerst am Stromkasten im Haus die Stromzufuhr zum Stromverteiler für den Whirlpool ein.
- Sicherstellen, dass die Düsen offen sind, indem der Ring gedreht wird (Gegen den Uhrzeigersinn - off / im Uhrzeigersinn - on ).
- Normalerweise ist die Wassertemperatur nach dem ersten Befüllen niedriger als der im Werk voreingestellte Wert (35 °C), deshalb werden die Umwälzpumpe und das Heizgerät aktiviert.

**WICHTIG: Das Lufteinlassventile müssen geöffnet sein. Kontrollieren Sie dies, indem Sie jedes Ventil Uhrzeigersinn drehen und dafür sorgen, dass alle Strahlumlenker auf Position 1 oder 3 gestellt sind.**

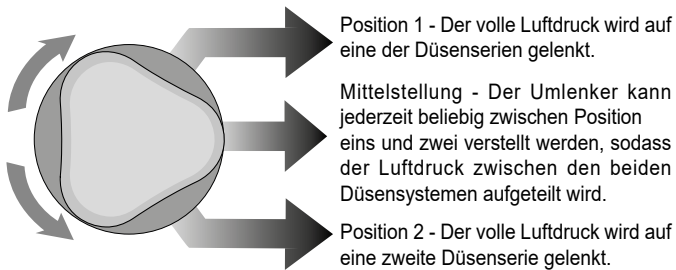

- Stellen Sie die Gesamtkalkalität (GA) auf 125 ppm, die Kalkhärte (KH) auf 150 ppm und den pH-Wert des Wassers im Whirlpool auf 7,4 bis 7,6 ein. Wie diese Einstellungen vorgenommen werden, erfahren Sie im Abschnitt „Wasserqualität und -pflege“.

**WICHTIG: Geben Sie direkt vor dem Filterbereich die Wasserchemikalien in den Whirlpool. Bei Whirlpools mit Wasserfallvorrichtung darf der Deckel nicht entfernt werden. Lassen Sie die Düsenpumpe dabei mindestens zehn Minuten lang eingeschaltet.**

**BETRIEBSHINWEIS: Regeln Sie zuerst die Gesamtkalkalität, da Sie andernfalls den pH-Wert nicht richtig einstellen können und die Reinigungsfunktion nicht ordnungsgemäß ablaufen kann.**

- „Superchlorieren“ Sie das Wasser im Whirlpool, indem Sie 1 1/2 Teelöffel Chlor (Natriumdichlor) pro 950 l Wasser im Whirlpool beimischen. Zwei Mal die Taste „JETS“ drücken. Die Düsenpumpe läuft daraufhin insgesamt 15 Minuten, damit das Wasser im Whirlpool zirkulieren kann. Alle Strahlumlenker sollten auf mittlere Position gestellt sein.
- Stellen Sie den Temperaturregler auf die gewünschte Temperatur (zwischen 38 °C und 40 °C), legen Sie die Abdeckung auf den Whirlpool, und warten Sie die Stabilisierung der Wassertemperatur ab (ca. 24 Stunden). Vergewissern Sie sich, dass die Abdeckung mit den Befestigungsbändern fest angebracht ist. Überprüfen Sie in regelmäßigen Abständen die Wassertemperatur im Whirlpool. Sobald die Wassertemperatur über 32 °C steigt, gehen Sie zum nächsten Schritt über.
- Zwei Mal die Taste „JETS“ drücken. Die Düsenpumpe läuft daraufhin insgesamt 15 Minuten, damit das Wasser im Whirlpool zirkulieren kann. Alle Strahlumlenker sollten auf mittlere Position gestellt sein. Überprüfen Sie nach dem Abschalten der Düsen das Wasser im Whirlpool auf Reste von ungebundenem Chlor (UC). Beträgt die Restmenge zwischen 3 und 5 ppm, fahren Sie mit dem nächsten Schritt fort. Sollte der Rest weniger als 3 ppm betragen, „superchlorieren“ Sie das Wasser im Whirlpool, indem Sie 1 1/2 Teelöffel Chlor (Natriumdichlor) pro 950 l Wasser im Whirlpool begeben. Die Düsenpumpe muss dabei eingeschaltet sein. Lassen Sie die Düsenpumpe laufen, damit das Wasser im Whirlpool weitere zehn Minuten lang umgewälzt wird. Zwei Mal die Taste „JETS“ drücken. Die Düsenpumpe läuft daraufhin insgesamt 15 Minuten, damit das Wasser im Whirlpool zirkulieren kann.
- Kontrollieren Sie noch einmal, ob die Gesamtkalkalität (GA) 125 ppm und die Kalkhärte (KH) 150 ppm betragen und ob das Wasser im Whirlpool auch wirklich einen pH-Wert zwischen 7,4 und 7,6 aufweist.

**BETRIEBSHINWEIS: Regulieren Sie zuerst die Gesamtkalkalität, da Sie den pH-Wert sonst aufgrund des Ungleichgewichts nicht richtig einstellen können und verhindert wird, dass das Desinfektionsmittel effizient wirkt. Der Whirlpool ist nutzungsbereit, wenn das Wasser im Whirlpool zirkuliert ist und zwischen 3 und 5 ppm Restchlor im Wasser enthalten ist.**

**BETRIEBSHINWEIS: Um während des automatischen Reinigungszyklus für ordnungsgemäße Wasserumwälzung**

**zu sorgen, sind folgende Schritte auszuführen.**

- Stellen Sie die Strahlumlenker auf Mittelposition (geteilter Strahl).
- Drehen Sie die Luftregelungshebel gegen den Uhrzeigersinn in Position OFF.

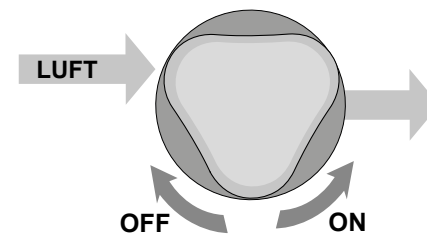

Die Funktionen der Spa-Wanne überprüfen (siehe Bedienungs- und Wartungsanleitung, Kapitel ELEKTRONISCHE DIGITALTASTATUR).

Kontrollieren, dass kein Wasser aus den Wasseranschlüssen austritt und dass keine anderen Probleme vorliegen.

**ACHTUNG: LANGSAM IN DIE WANNE STEIGEN, UM DAS ABFLIEßEN DES ÜBERGELAUFENEN WASSERS IN DEN UMLAUFENDEN ÜBERLAUF DER SPA-WANNE ZU ERLAUBEN.**

**Die Spa-Wanne nicht bei der ERSTEN INBETRIEBNAHME nach der Hochchlorung benutzen, da in dieser Phase eine starke Konzentration an Desinfektionsmitteln im Wasser vorliegt. Die Spa-Wanne entleeren und erneut befüllen.**

**HINWEIS FÜR DEN SICHEREN BETRIEB: Stellen Sie zuerst die Gesamtkalkalität ein. Anderenfalls können Sie den pH-Wert nicht richtig regulieren und die Desinfektionsvorgänge können nicht korrekt ausgeführt werden. Die Spa-Wanne ist erst dann für die Benutzung bereit, wenn das Wasser umgewälzt wurde und wenn der Chlorgehalt im Wasser zwischen 3 und 5 ppm liegt.**

**WICHTIG: Geben Sie die Chemikalien direkt in das Filterfach und lassen Sie dann die Pumpe der Düsen auf hoher Geschwindigkeit für mindestens zehn Minuten laufen. speed jets for at least ten minutes.**

## SO MACHEN SIE DEN WHIRLPOOL WINTERFEST

### LAGE DES ABFLUSSSTOPFENS DER PUMPE

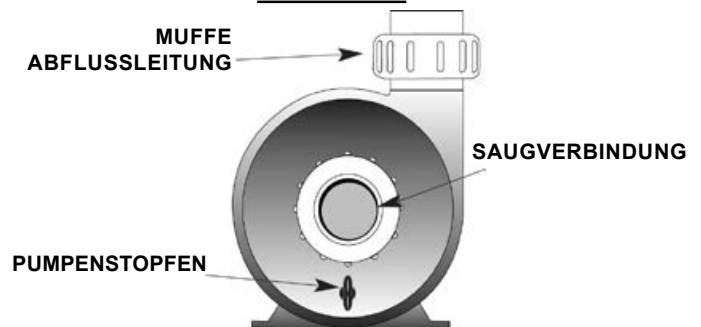

Sexpertenrat zum Thema winterfest machen des Whirlpools erhalten Sie bei Ihrem -Vertragshändler. Falls Sie den Whirlpool nicht wieder auffüllen möchten und er sich in einer frostgefährdeten Gegend befindet, befolgen Sie die Schritte im Abschnitt „So wechseln Sie das Wasser“, und führen Sie anschließend folgende Schritte aus::

**HINWEIS: BEVOR SIE FORTFAHREN, MUSS DIE STROMZUFUHR ZUM WHIRLPOOL KOMPLETT ABGESCHALTET SEIN.**

Damit das Restwasser schneller aus den Luftdüsenarmaturen

entweichen kann, stehen Ihnen folgende Möglichkeiten zur Auswahl:

1. Nehmen Sie den Filterdeckel, den Auffangkorb und die Filterkartusche heraus. Reinigen Sie den Filtereinsatz und bewahren Sie ihn an einem trockenen Ort auf.
2. Wischen Sie die Whirlpoolwanne sorgfältig mit einem sauberen Tuch trocken.
3. Füllen Sie Propylenglykol-Frostschutzmittel in die Filter-Ansaugarmaturen, in die Düsenauslässe und die Umlenkventile. Füllen Sie das Frostschutzmittel solange ein, bis die Flüssigkeit aus dem Bodenabfluss austritt.

**VORSICHT: Nur Propylenglykol als Frostschutzmittel benutzen. Dieses Mittel hat keine toxische Wirkung. AUF KEINEN FALL Frostschutzmittel für Kfz benutzen, da es giftig ist.**

4. Schließen Sie die Whirlpoolabdeckung, und verzurren Sie die Spannrriemen wieder. Wenn in Ihrer Wohngegend viel Schnee und Eis liegt, ist das Bedecken der Whirlpoolabdeckung mit zwei zu einem Giebeldach zusammen gesetzten Sperrholzplatten zu empfehlen, damit nicht zu viel Schnee und Eis auf der Abdeckung lastet. Bringen Sie über der Whirlpoolabdeckung und auf den Sperrholzplatten je eine Plastikfolie oder Plane an.

**WARNUNG: Wird der Whirlpool nicht benutzt, muss er mit einer isolierenden Abdeckung geschützt werden. Schäden aufgrund von Sonneneinstrahlung oder Frosteinwirkung sind von der Garantie ausgenommen.**

5. Bauen Sie die Türen zur Pumpe ab, indem Sie zuerst den Runddeckel am Abfluss und danach die Türenschauben lösen. Nach dem Abbauen der Türen schrauben Sie die Abflusstopfen der Pumpe ab, die sich an der Vorderseite der Pumpengehäuse befinden. Lassen Sie das gesamte Wasser ablaufen. Heben Sie die Abflusstopfen in einem Reißverschlussbeutel in der Nähe der Pumpen auf. Schrauben Sie die Stopfen bei Inbetriebnahme wieder fest.

6. Schrauben Sie die Pumpenanschlüsse ab, und lassen Sie das Wasser ablaufen. Lassen Sie die Anschlüsse abgeschraubt.

**HINWEIS: LASSEN SIE KEIN WASSER IM WHIRLPOOL STEHEN.**

**WARNUNG: Wird der Whirlpool nicht benutzt, muss er mit einer Vinylabdeckung geschützt werden. Schäden aufgrund von Sonneneinstrahlung oder Frosteinwirkung sind von der Garantie ausgenommen.**

Anweisungen zum richtigen Öffnen:

7. Nehmen Sie die Plastikfolie, die Sperrholzbretter und die Whirlpoolabdeckung ab. Bauen Sie die Türen zur Pumpe ab, indem Sie zuerst den Runddeckel am Abfluss und danach die Türenschauben lösen. Bringen Sie nach dem Öffnen der Türen den Abflusstopfen wieder an, und ziehen Sie die Pumpenanschlüsse handfest an. Befolgen Sie die Anweisungen unter "EINSCHALTEN UND BEFÜLLEN", um den Whirlpool mit Wasser zu füllen.

## SERVICE

Die Pumpe (der Düsen) ist mit einem internen Wärmeschutz ausgerüstet, um sie im Falle einer Überhitzung zu schützen. Wenn sich die Pumpe bei einem älteren Whirlpool selbsttätig abschaltet, könnte dies auf ein Versagen der Lager des Pumpenmotors hinweisen. Wenn sich die Pumpe eines neuen Whirlpools selbsttätig abschaltet, ist dies normalerweise auf einen oder mehrere der folgenden Faktoren zurückzuführen:

- Überhitzung: Obwohl die Thermoschalter in Massenproduktion hergestellt werden, sind sie nicht identisch. Einige sind empfindlicher als andere und schalten die Pumpe bereits bei niedrigeren Temperaturen ab.
- Hohe Temperatur: Alle Whirlpoolmodelle sind mit einer Düsenpumpe ausgestattet, die die Wärme vom Pumpenmotor an das Maschinenaggregat überträgt. Auf der Außenseite des Maschinenaggregats ist eine Entlüftungsvorrichtung angebracht, die eine Überhitzung des Pumpenmotors verhindert. Wenn diese Entlüftung

durch Mauerwerk, Gras oder Schmutzpartikel blockiert wird, kann die Düsenpumpe überhitzen. Wenn der Pumpenmotor wieder abgekühlt ist und die Entlüftungsöffnung wieder frei ist, kann die Düsenpumpe wieder in Betrieb gesetzt werden.

- Reibung: Manchmal liegen die beweglichen Teile einer neuen Pumpe so dicht beieinander, dass durch Reibung Hitze entsteht. Nach einer normalen Anlaufzeit läuft die Pumpe dann wieder kühler.
- Unsachgemäße Verkabelung: Wenn der Whirlpool mit einem Verlängerungskabel angeschlossen wird und/oder die Verkabelung des Hauses unterdimensioniert ist, kann die Pumpe zu wenig Spannung erhalten, daher mehr Strom verbrauchen und so überschüssige Wärme erzeugen.
- Wenn die Pumpe wegen Überhitzung stoppt, stellen Sie die ausreichende Entlüftung des Maschinenaggregats sicher. Der Luftspalt am Boden darf nicht blockiert werden. Wenn sich die Düsenpumpe weiterhin nach kurzen Aktivphasen abschaltet, sollten Sie sich an einen qualifizierten Servicetechniker wenden.

**ANLAGENBEREICH**

MY SPA RELAX18 - MY SPA RELAX 19 - MY SPA RELAX 21

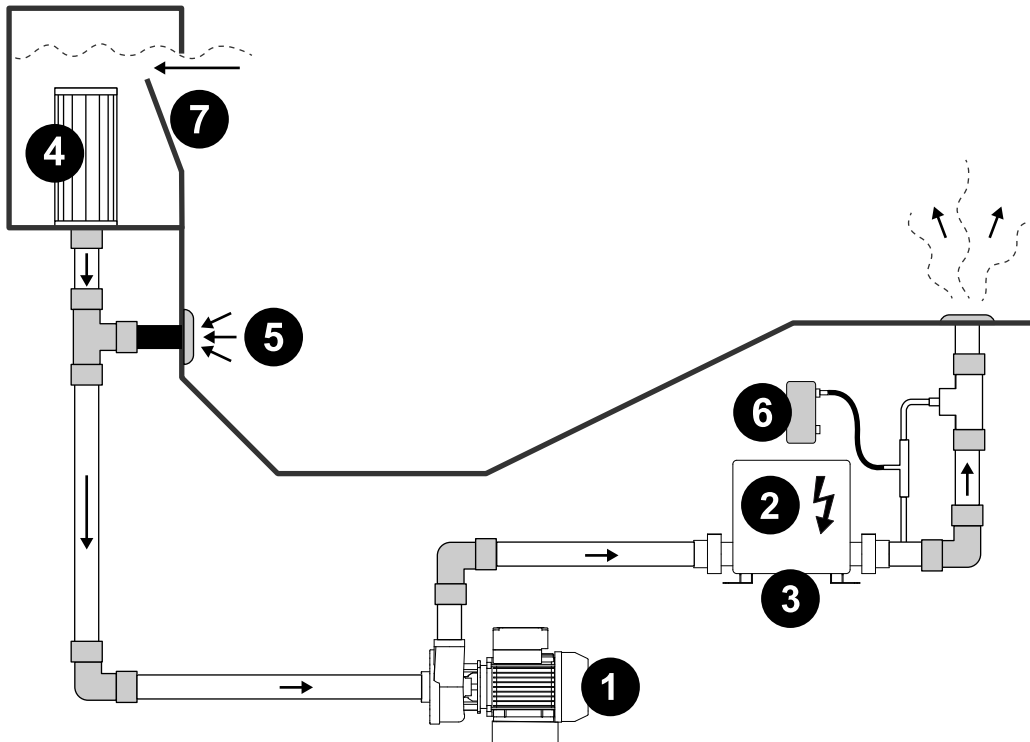

1. Pumpe - 2. Systemschaltkasten - 3. Durchlaufheizung - 4. Filter - 5. Ansaugleitung - 6. Ozongenerator\* - 7. Skimmer  
\*optional

**ANSCHLUSSPLAN**

MY SPA RELAX 18 - MY SPA RELAX 19 - MY SPA RELAX 21

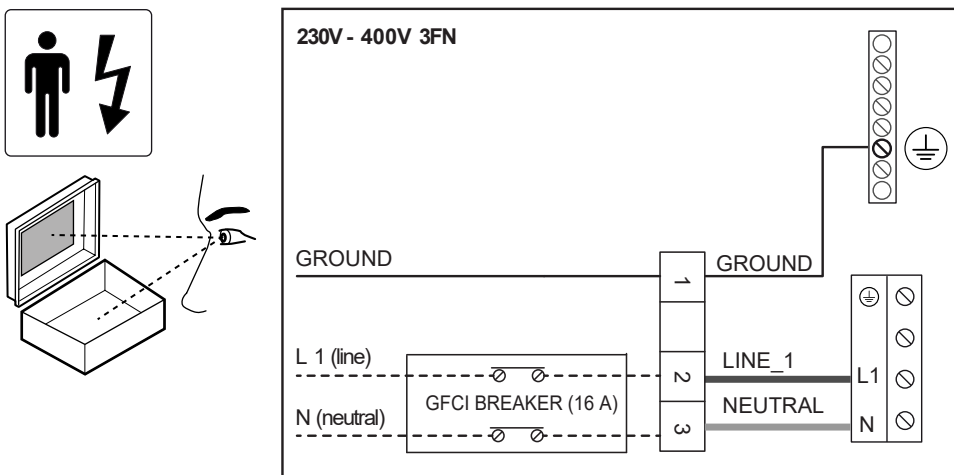

## SANDFILTER INSTALLATION (OPTIONAL)

### SCHALTPLAN

Falls noch nicht geschehen, die Stromversorgung des Gebäudes an die entsprechenden Klemmen im elektronischen Schaltkasten anschließen.

**HINWEIS:** Bei oben beschriebenem Anschluss arbeitet die Pumpe des Sandfilter zusammen mit der Whirlpool-Pumpe mit niedriger Geschwindigkeit; Wird diese Pumpe jedoch mit hoher Geschwindigkeit betrieben (Hydromassage), bleibt die Pumpe ausgeschaltet, was zu einer deutlichen Verminderung der Wassermenge führt, die durch den Sandfilter fließt.

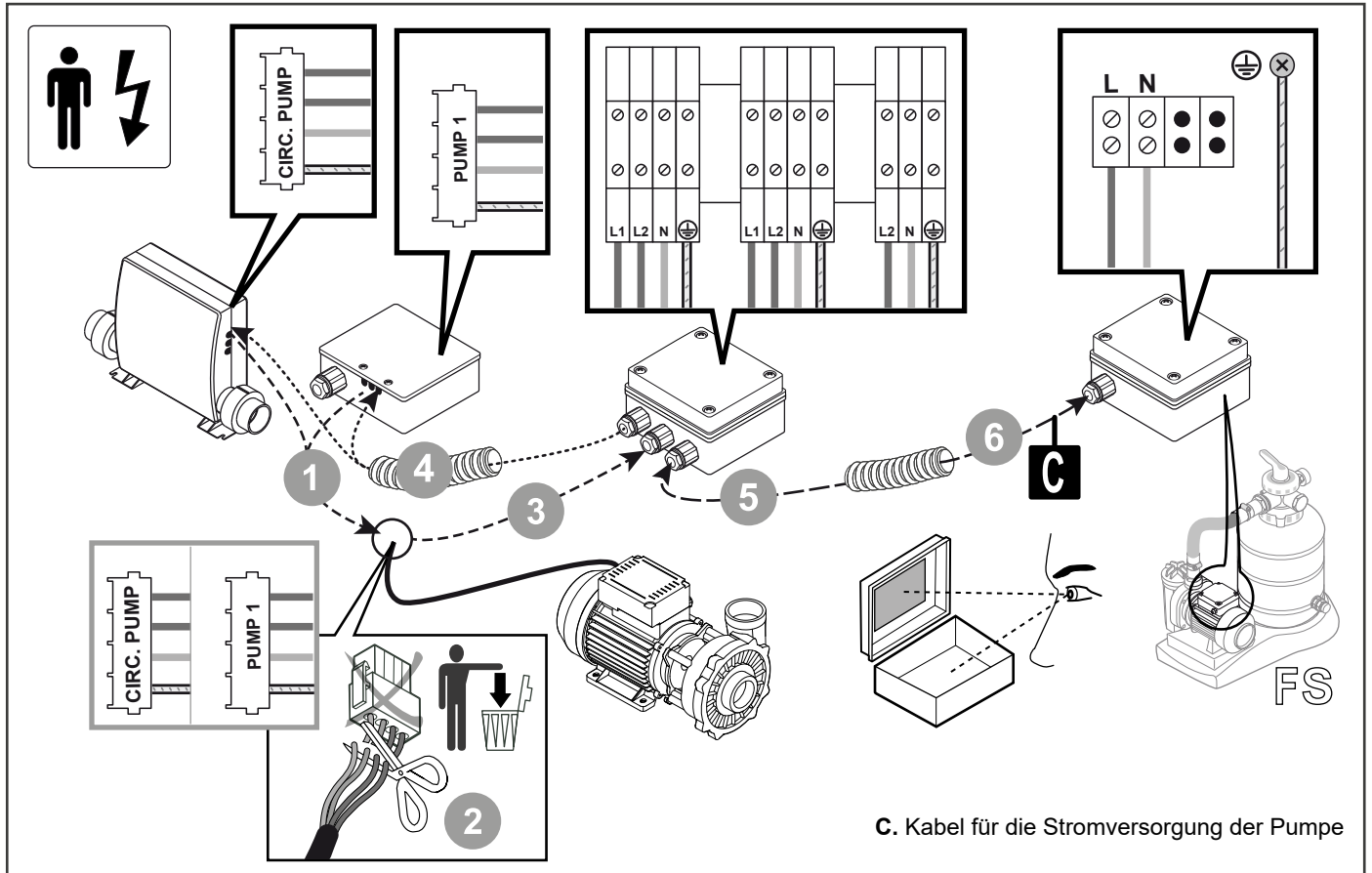

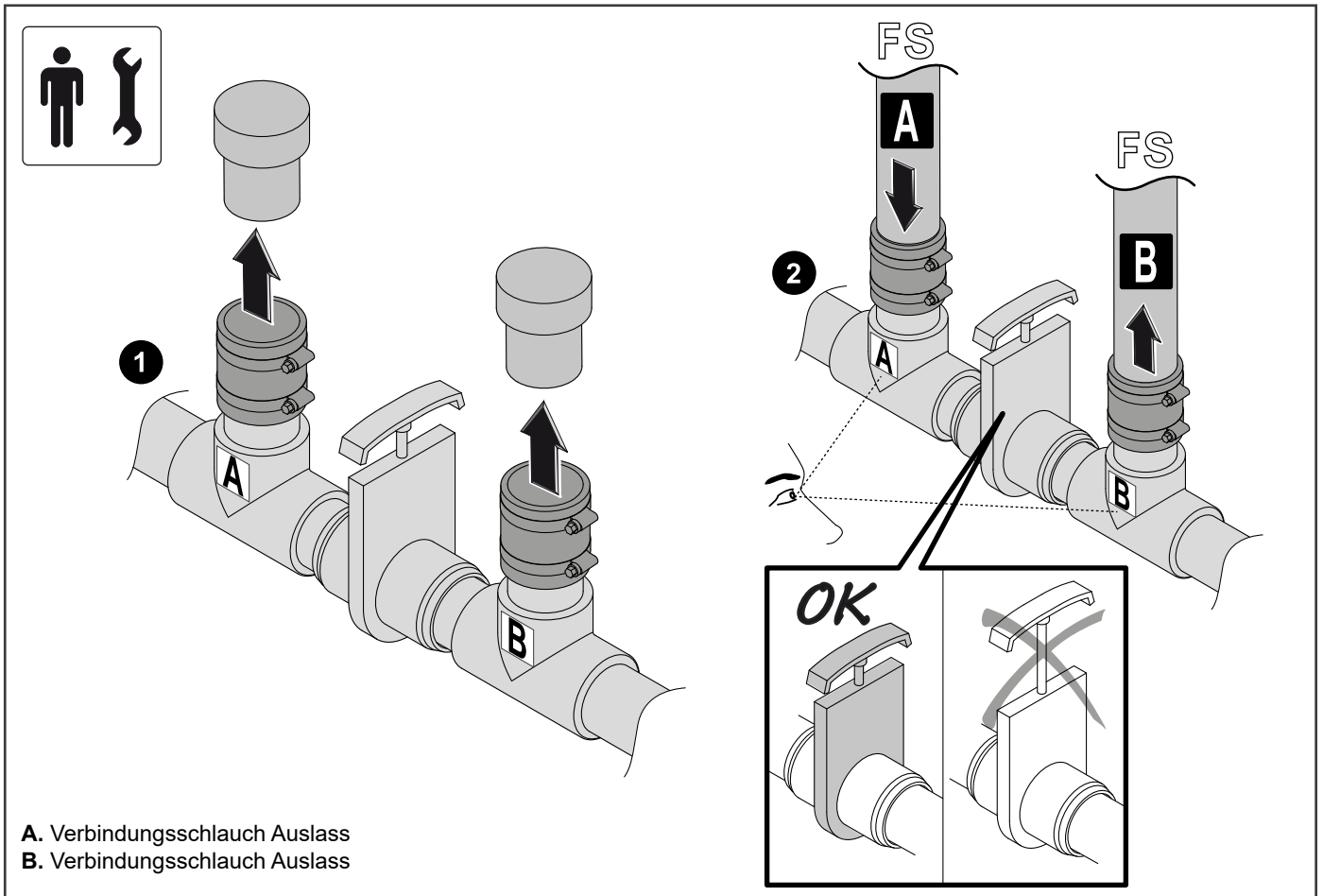

### PLATTENWÄRMETAUSCHER INSTALLATION (OPTIONAL)

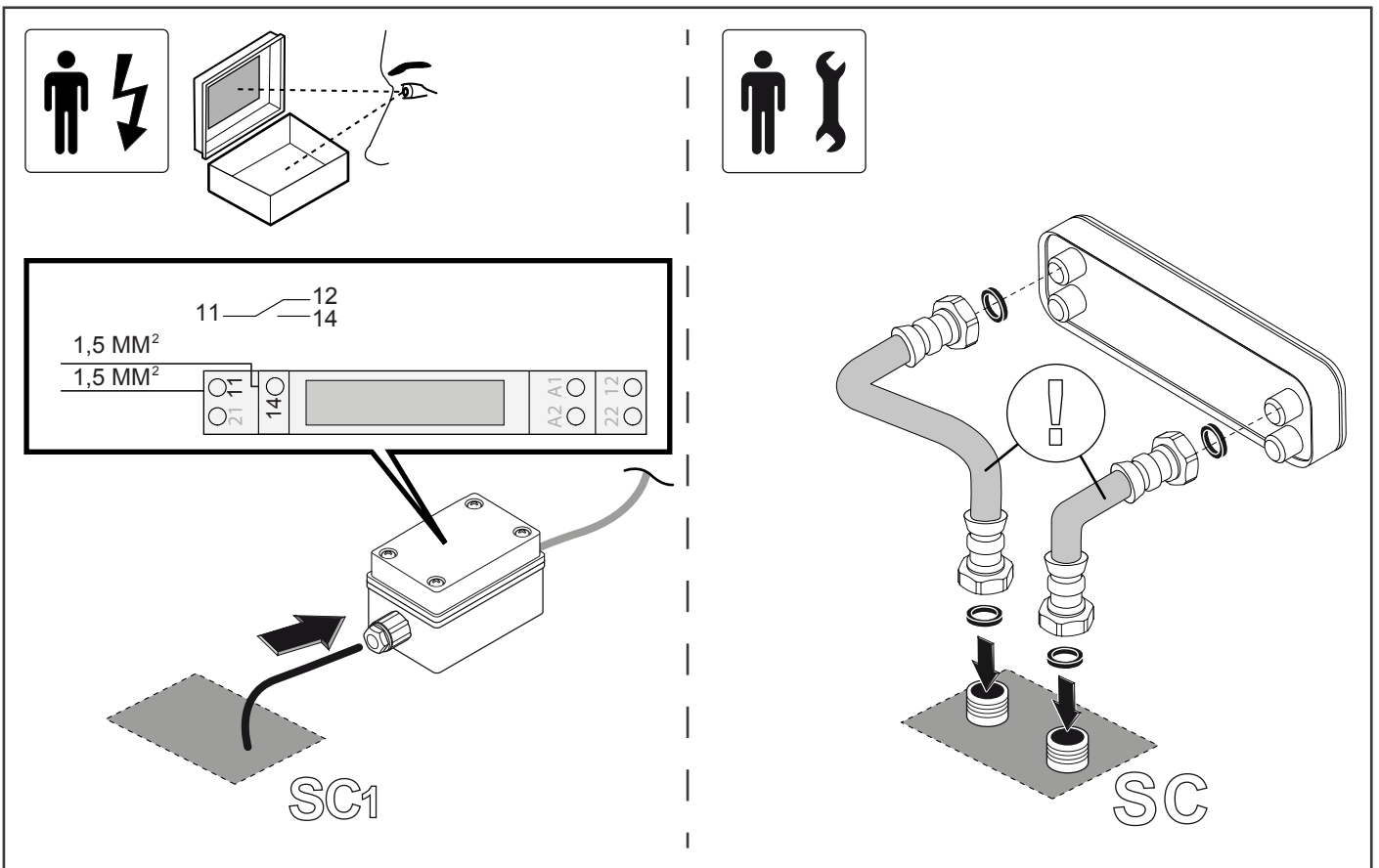

## INTRODUCCIÓN

Este manual está destinado a los técnicos instaladores y describe los sistemas y métodos que hay que adoptar para efectuar correctamente la instalación del producto.

La Spa debe entenderse exclusivamente para uso doméstico e interno.

La Spa responde a las directivas y no es peligrosa para el operador siempre que se instale, use y mantenga según las instrucciones suministradas por el fabricante y siempre que las piezas eléctricas y mecánicas estén en perfectas condiciones. Por dicho motivo, hay que atenerse escrupulosamente a las instrucciones indicadas en este manual.

La estructura garantiza una gran resistencia.

El producto está fabricado de acuerdo con las directivas de baja tensión 2006/95/CEE.

El grado de protección es IPX5 para la bañera, la tensión nominal es de 230V.

### POTENCIA MÁX ABSORBIDA

MY SPA RELAX 18	2500 W
MY SPA RELAX 19	2500 W
MY SPA RELAX 21	2500 W

La aplicación en el producto de las normas europeas:

EN 55014-1

EN 55014-2

garantiza la conformidad a las disposiciones de seguridad, dictadas por las directivas europeas sobre la compatibilidad electromagnética 2004/108/CEE.

## SÍMBOLOS EMPLEADOS EN EL MANUAL

A continuación se describirán los símbolos empleados en este manual y en algunos puntos del producto:

### SÍMBOLOS CONVENCIONALES Y SU DEFINICIÓN.



#### ATENCIÓN

#### PELIGRO DE ELECTROCUCIÓN.

Indica al personal que la operación descrita puede ser peligrosa, si no es efectuada respetando las normativas de seguridad, porque se pueden producir descargas eléctricas.



#### ATENCIÓN

#### PELIGRO GENÉRICO.

Indica al personal que la operación descrita puede ser peligrosa, si no es efectuada respetando las normativas de seguridad, porque se pueden sufrir lesiones físicas.



#### NOTA.

Indica al personal informaciones que, si no se respetan, pueden causar heridas leves a la persona o averías al producto.



#### ADVERTENCIAS.

Indica al personal informaciones cuyo contenido es muy importante.



#### TÉCNICO SANITARISTA.

Técnico calificado capaz de instalar el producto en las condiciones normales, actuar sobre los componentes mecánicos para efectuar todas las regulaciones, efectuar trabajos de mantenimiento y reparaciones necesarias. No está habilitado para efectuar trabajos en la instalación eléctrica.



#### ELECTRICISTA.

Técnico calificado capaz de instalar el producto en condiciones normales. Está autorizado para realizar todos los trabajos eléctricos de regulación, mantenimiento y reparación. Es capaz de trabajar con la tensión conectada en los armarios o cajas eléctricas.



#### ATENCIÓN

Indica objetos presentes sólo en algunas versiones del producto.



#### OPCIONAL

Objetos presentes sólo si especificados en el pedido.



#### MATERIAL DE CONSUMO

Objetos no previstos por el fabricante.

## INSTRUCCIONES DE SEGURIDAD

- Antes de la instalación del producto, controle que el piso en donde se instalará la Spa esté bien nivelado, que pueda soportar el peso (véanse instrucciones para la instalación) y que estén todas las conexiones necesarias.
- El mantenimiento y la puesta a punto del producto tienen que ser efectuados sólo por un servicio de asistencia especializado.
- Recuerde que después de cada trabajo de mantenimiento o regulación, hay que reinstalar los paneles de inspección y protección.
- Las etapas de ensamblaje del producto tienen que ser efectuadas por dos personas a causa del peso y tamaño del producto.
- No modifique ni inhíba o desconecte los dispositivos de la hidrocabina.
- Por ningún motivo realice un by-pass ni utilice los dispositivos para otros fines que no sean aquellos para los que han sido instalados.
- No quite ni modifique los paneles de inspección o la columna, ni extraiga u oculte las etiquetas de identificación del producto.
- La instalación de dispositivos eléctricos (tomas, interruptores, lámparas, etc.) en el cuarto de baño en donde se instalará el aparato deben respetar las normas vigentes.
- Está absolutamente prohibido utilizar cualquier tipo de aparato eléctrico dentro la Spa durante la utilización de la misma.

#### ATENCIÓN.

#### No utilice silicon acético.

- Controle que la silicona no sea acética leyendo las instrucciones del envase.
- Si se usa silicona acética se podrían romper las piezas de material acrílico.
- Si fuera necesario sustituir los componentes, contacte al

centro de servicio de asistencia más cercano y utilice sólo repuestos originales.

- Al final de la vida útil del producto no lo abandone en el medio ambiente, deberá de contactarse una empresa especializada.

#### ATENCIÓN.

El fabricante declina toda responsabilidad en los siguientes casos:

- No se respeten las disposiciones de instalación y manutención del presente manual.
- Si no se respetan las normas vigentes del país de instalación sobre el uso e instalación del producto.
- La manutención extraordinaria no sea efectuada por personal calificado.

La etiqueta con el número de serie se encuentra cerca de la unidad de control, en el montante del bastidor y en este manual. El número de serie debe indicarse en todas las solicitudes de servicio o asistencia técnica.

#### ATENCIÓN.

- **Lea atentamente el manual en todas sus partes antes de utilizar el producto.**
- Conserve el presente manual para consultas futuras.
- El manual ha sido concebido para varios modelos y versiones, por lo tanto la estética del producto podrá ser distinta de cómo se ilustra en las imágenes. no obstante esto las instrucciones no tienen variaciones.
- La empresa constructora se reserva el derecho de aportar todas las modificaciones que considere necesarias sin previo aviso u obligación de sustitución.
- El producto puede ser destinado solo al uso para el cual ha sido concebido. El fabricante no es responsable por eventuales daños derivados de usos inadecuados.
- Los datos de reconocimiento del producto (modelo, potencia eléctrica, voltaje, nombre del fabricante) están indicados en el talón plateado en la centralita y en el certificado de garantía. Estos son aplicados durante las pruebas en fábrica.
- Asegúrese que el desagüe sea siempre eficiente.
- Asegúrese que el piso, alrededor del producto, este siempre limpio y seco, para evitar caídas cuando se entra o se sale del producto.
- Las instrucciones para los aparatos conectados a la red hídrica mediante el kit desmontable de tubos flexibles establecen que se deben utilizar sólo los kits nuevos suministrados con el aparato, no debiéndose reutilizar los tubos viejos.
- El aparato se debe conectar de forma permanente a la instalación eléctrica.
- Las partes que contengan elementos bajo tensión, con excepción de las partes alimentadas con un voltaje ultra bajo de seguridad inferior a 12 V, deben resultar inaccesibles a las personas que se encuentren en la bañera.
- Cuando el producto no se utiliza desconecte la alimentación eléctrica por medio del interruptor a monte del aparato.
- Asegúrese de que el aparato no se estropee cuando se deja vacío durante un largo período de tiempo.

**Todas las medidas están indicadas en mm.**

### PREPARACIÓN PARA LA INSTALACIÓN

**IMPORTANTE:** Debido a la alta capacidad y al considerable peso de la bañera (véanse las características técnicas del producto), es necesario un estudio específico de las instalaciones y de la estructura.

#### PREPARACIÓN DEL EMPLAZAMIENTO

Probablemente, usted habrá escogido el lugar donde desea

instalar su nuevo spa, bien sea interior o exterior, en un patio o terraza. Ahora, simplemente asegúrese de comprobar los siguientes puntos:

- Instale siempre el spa sobre una superficie nivelada y con una estructura sólida. Un spa lleno es sumamente pesado. Asegúrese de que el lugar escogido pueda soportar el peso de su spa lleno.
- No olvide nivelar el spa antes de proceder a su llenado. (Consulte la sección Preparación para la nivelación del spa).
- Ubique el compartimiento del equipo (donde están alojados todos los componentes eléctricos) en un lugar alejado del desagüe del agua. Permitir la entrada de agua dentro del compartimiento del equipo puede causar daños en los componentes electrónicos o provocar que salte el disyuntor de circuitos de su hogar.
- Deje un acceso libre al compartimiento del equipo para el cuidado y mantenimiento periódico del spa.

**ADVERTENCIA:** Los daños causados por roedores a los componentes del compartimiento del equipo del spa o a las tuberías internas del mismo **NO** están cubiertos por su garantía.

#### ADVERTENCIA

**El constructor recomienda la instalación del spa sobre el suelo. Si la parte superior del spa queda al mismo nivel que el suelo, o si la terraza donde se instala se eleva hasta el nivel de la parte superior del spa, se incrementa el riesgo de accidente al acceder al spa. Consulte a un constructor autorizado para el diseño o la evaluación de la capacidad de su terraza.**

#### INSTALACIÓN EN TERRAZAS

Para asegurarse de que su terraza puede soportar el peso del spa, debe conocer la capacidad de carga máxima de la terraza. Consulte a un constructor cualificado o a un ingeniero de estructuras. Para saber el peso del spa, de su contenido y sus ocupantes, consulte la tabla de Especificaciones del spa que se encuentra al final de este manual. Este peso por metro cuadrado no deberá ser superior a la capacidad específica de la estructura. En caso contrario, se pueden producir graves daños estructurales.

#### INSTALACIÓN EN INTERIORES Y SÓTANOS

Asegúrese de cumplir con los siguientes requisitos especiales si desea instalar el spa en el interior de su hogar. El agua se acumulará alrededor del spa, por lo que los materiales de su suelo han de proporcionar una buena adherencia aunque estén mojados. Es esencial un desagüe adecuado para evitar la acumulación de agua alrededor del spa. Si construye una nueva habitación para el spa, es recomendable que instale un desagüe en el suelo. Naturalmente, el nivel de humedad aumentará con el spa instalado en interiores. El agua puede penetrar en las estructuras de hierro, causando problemas de oxidación y de moho. Para minimizar estos efectos, la mejor solución es disponer de la máxima ventilación en la zona donde se instale el spa. Un arquitecto puede ayudar a determinar si es necesaria una ventilación suplementaria. Es posible que un arquitecto pueda darle consejos sobre la instalación de un sistema de ventilación adicional.

**ATENCIÓN:** no instale el spa sobre un piso con calefacción.

**ADVERTENCIA:** Asegúrese de mantener bien ventilada el área alrededor de su spa cuando lo instale en interiores o áreas confinadas.

Para evitar formaciones de condensación dentro del hueco de la bañera, hay que realizar un sistema de ventilación que tenga un área mínima de 314cm<sup>2</sup>. Este sistema deberá realizarse de

modo que se eviten las infiltraciones de agua.

La falta de una ventilación adecuada podría causar una acumulación anormal de químicos del spa o de fragmentos bacterianos. De ser inhalados, estos químicos o fragmentos bacterianos podrían producir dificultades respiratorias o daños pulmonares en personas con sistemas inmunológicos frágiles o con infecciones respiratorias. Si usted u otros bañistas se ven afectados por dicha condición, procure atención médica lo antes posible.

Además de seguir las indicaciones anteriormente citadas, asegúrese de limpiar y dar mantenimiento a su spa como se describe a continuación:

- Siga todos los procedimientos detallados en este manual del propietario y las instrucciones impresas en los embalajes de los productos (químicos) para el cuidado del agua.
- Realice pruebas de agua regularmente para comprobar los niveles de desinfectantes, pH y demás requisitos del cuidado del agua.
- Vacíe, limpie y rellene su spa con agua fresca periódicamente, de acuerdo a lo descrito en este manual del propietario.
- Limpie el/los filtro(s) al menos una vez al mes.
- Compruebe que existe una circulación apropiada en todo el sistema de agua de su spa.
- Pida a los usuarios que se duchen antes de entrar en el spa.

#### INSTALACIÓN DE LA CUBIERTA DEL SPA

- Coloque la cubierta sobre el spa.
- Sitúe los bloqueos de cierre, incluidos con la cubierta, a los lados del spa de forma que tengan fácil acceso a las correas de cierre de la cubierta. Permita una holgura de aproximadamente 1,5 a 2 cm en las correas para facilitar su inserción en los bloqueos y para compensar el encogimiento del vinilo cuando las temperaturas sean bajas.
- Sujete los bloqueos con los tornillos provistos e inserte las correas de cierre de la cubierta en los bloqueos.

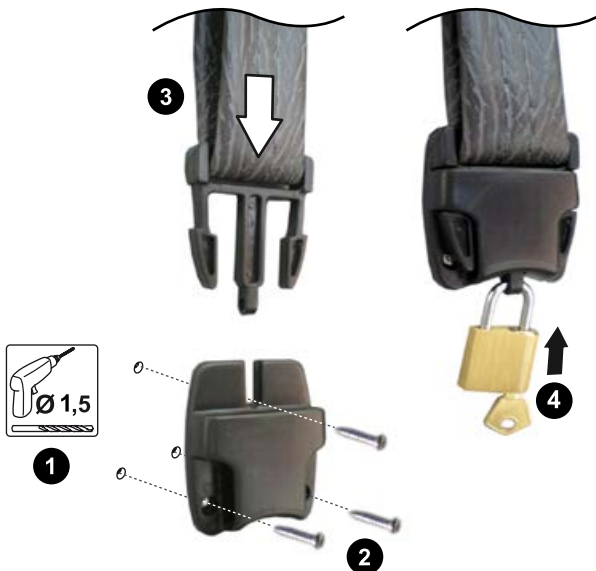

**NOTA:** Mantener la cubierta en su sitio siempre que el spa no esté en uso reducirá la actividad del calentador, minimizando así los costes de funcionamiento.

#### PELIGRO. RIESGO DE DAÑOS PERSONALES.

- Nunca deje el spa descubierto o sin vigilancia.
- Nunca deje desbloqueada la cubierta del spa.
- No pise, ni se siente o acueste sobre la cubierta.

La caja de potencia se debe conectar al punto C.V. (véanse las indicaciones para la instalación).

La conexión del spa a un circuito con un cableado inadecuado

anulará muchas de las características de seguridad del spa. Un cableado inadecuado también puede causar riesgos de electrocución, incendios o lesiones personales. ¡Lea y siga al pie de la letra las instrucciones y los requisitos necesarios para la instalación eléctrica de su spa!

LA INSTALACIÓN ELÉCTRICA DE LOS MYSPA DEBE CUMPLIR CON TODAS LAS NORMATIVAS ELÉCTRICAS APLICABLES, TANTO NACIONALES COMO LOCALES. TODO TRABAJO ELÉCTRICO DEBERÁ REALIZARSE POR UN ELECTRICISTA AUTORIZADO Y CON EXPERIENCIA. RECOMENDAMOS LA UTILIZACIÓN DE CONDUCTOS, ACCESORIOS Y CABLES ELÉCTRICOS ADECUADOS EN TODOS LOS CIRCUITOS.

El Spa requiere que sean utilizados tres cables (uno de línea, uno neutro y otro de toma de tierra). En el cable de conexión a la caja de potencia, el terminal de la puesta a tierra (Amarillo Verde) debe ser de una longitud mayor de al menos 30 mm respecto a los conductores de fase y de neutro. La conexión a la red eléctrica contempla la instalación de un interruptor diferencial de 30mA max. y de un interruptor magnetotérmico con nivel de sobretensión III (4000V), con apertura de los contactos de por lo menos 3 mm e idóneo para una tensión de 220/230 V y una corriente de 16 A.

Los interruptores tienen, emplazados entre las cajas de potencia y el aparato mismo que ser predispuestos en las cercanías del aparat.

**ADVERTENCIA:** Retirar o desactivar cualquier disyuntor GFCI afectará la seguridad del spa y anulará la garantía.

**IMPORTANTE:** En caso de que necesitase mover o reubicar su spa, es esencial que comprenda y aplique estos requisitos de instalación. Su spa ha sido cuidadosamente diseñado para proporcionar una seguridad máxima contra descargas eléctricas. Recuerde, la conexión del spa a un circuito con un cableado inadecuado invalidará muchas de sus características de seguridad.

#### INSTRUCCIONES PARA LA INSTALACIÓN DE CONDUCTOS

1. Para la conexión eléctrica, quite el panel que cubre el compartimento para instalaciones.
2. Localice la caja de las conexiones eléctricas, destornille los tornillos y quite la tapa.
3. Conecte el cable de la alimentación a la caja de conexión eléctrica y realice los cableados según se especifica en el esquema de conexiones y en la etiqueta colocada en la parte interna de la tapa de la caja de control.

#### PARA EVITAR EL RIESGO DE ELECTROCUCIÓN

##### Riesgo de electrocución

- Conéctese permanentemente a la red eléctrica. El spa debe conectarse a un interruptor de circuito de fallo de tierra (GFCI). El Fabricante no suministra este GFCI con el spa. El Fabricante recomienda la colocación del GFCI en el extremo del cable eléctrico del spa. El GFCI debe instalarse por un electricista autorizado y cualificado. Los dispositivos GFCI deben cumplir con todas las normativas eléctricas locales y nacionales.

##### ADVERTENCIA:

- Para disminuir el riesgo de descarga eléctrica, sustituya cualquier cable dañado inmediatamente. No hacerlo podría causar la muerte o graves daños personales debido a una electrocución.
- Compruebe siempre el GFCI antes de utilizar el spa. Si el GFCI no funciona correctamente, una pérdida de corriente a tierra indica la posibilidad de descarga eléctrica. Desconecte el spa de la red eléctrica hasta que se identifique y corrija la anomalía.

**NOTA:** No esperar 30 segundos antes de reiniciar el GFCI puede hacer que el indicador de encendido del spa (en

el panel de control) parpadee. Si esto sucede, repita la comprobación del GFCI.

- Instale el spa de manera que el compartimiento que contiene los componentes eléctricos tenga un desagüe adecuado.

**PELIGRO: RIESGO DE DESCARGA ELÉCTRICA**

- Instalar el spa a una distancia de al menos 1,5 m de cualquier superficie de metal. Es posible instalar el spa a una distancia menor de 1,5m, solo si cada superficie de metal cercana está permanentemente conectada al conector equipotencial colocado en el spa.
- No deje ningún aparato eléctrico, como luces, teléfonos, radios o televisores, a 1,5 m o menos del spa. No mantener la distancia de seguridad podría causar la muerte, o graves daños personales, debido a una electrocución, en el caso de que el aparato eléctrico caiga dentro del spa.
- Instale el spa de forma que el desagüe esté alejado de cualquier compartimiento o componente eléctrico

**QUÉ SE DEBE HACER:**

- Asegúrese de que su spa esté conectado a la red eléctrica correctamente. Contrate los servicios de un electricista autorizado.
- Desconecte el spa de la red eléctrica antes de vaciar el spa o de reparar cualquier componente eléctrico.
- Compruebe el/los GFCI(s) antes de cada uso.

**QUÉ NO SE DEBE HACER:**

- Utilizar el spa sin la puerta del compartimiento del equipo.
- Colocar aparatos eléctricos a menos de 1,5 m del spa.
- Utilizar un cable alargador para conectar el spa a la red eléctrica. El cable puede no estar conectado a tierra adecuadamente, lo que representaría un peligro de descarga eléctrica. Un cable alargador podría provocar una caída del voltaje, causando un posible sobrecalentamiento de la bomba de surtidores y daños en el motor.
- Intentar abrir la caja de control eléctrica. En su interior no hay componentes reparables.

La estructura del producto es metálica, por dicho motivo, se requiere una buena instalación a tierra que responda a lo previsto por las normativas.

**⚡ CABLE de TIERRA.**

El cable de toma de tierra debe conectarse de manera fija y permanente a la red eléctrica.

**⚡ CONEXION EQUIPOTENCIAL.**

El equipo debe conectarse a la instalación equipotencial del local y fijarse de forma apropiada al borne presente en el producto.

**PROCEDIMIENTOS DE PUESTA EN MARCHA Y LLENADO**

**ATENCIÓN:** Los controles preliminares y eventuales regulaciones de la instalación deben ser realizadas por personal cualificado.

**PRECAUCIONES**

- No llene el spa con agua caliente, ya que podría saltar el termostato de límite máximo.
- **NO ENCIENDA UN SPA VACÍO.** El encendido del spa activa automáticamente algunos componentes fundamentales, como los controles, el calentador, la bomba de circulación y otros sistemas. Si estos componentes se conectan a la red eléctrica antes del llenado del spa, se producirán daños no cubiertos por la garantía.
- No utilice el spa hasta haber completado todos los pasos que se detallan a continuación.
- No añada cloro si trata el spa con polihexametileno

biguánido (Biguánido, PHMB).

- Antes de llenar el spa por primera vez, retire los faldones del compartimiento del equipo y compruebe que las uniones de cada lado de la bomba estén manualmente bien apretadas.

- Cierre todos los desagües y llene el spa con agua. **El nivel de agua de su spa debe situarse aproximadamente 4 cm sobre el surtidor más elevado del spa.**

**IMPORTANTE:** El Fabricante no recomienda llenar el spa con agua “blanda”, ya que esto podría dañar algún componente del equipo.

- DESPUÉS de que se ha llenado el spa y el faldon del compartimiento del equipo ha quedado asegurado, se puede proceder al encendido.
- Antes de hacerlo, active la alimentación al subpanel desde el panel principal de su hogar.
- Compruebe que los chorros estén abiertos, girando la abrazadera. Gire (en sentido contrario a las agujas del reloj - off / en el sentido de las agujas del reloj - on )
- Generalmente, cuando la minipiscina se llena por primera vez, la temperatura del agua es más baja que el valor programado en fábrica (35 °C); por lo tanto, se activan la bomba de recirculación y el calentador.

**IMPORTANTE:** Asegúrese de que las válvulas de control de aire estén abiertas girando cada una de ellas en dirección opuesta a las agujas del reloj y comprobando que todos los desviadores estén en la posición 1 o la posición 3.

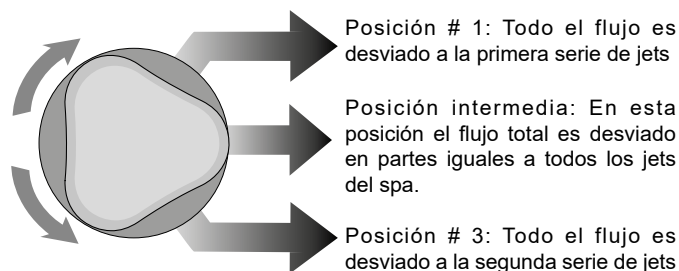

- Ajuste el nivel de Alcalinidad total (TA) a 125 ppm, el de Dureza del agua (CH) a 150 ppm, y el de pH del agua del spa entre 7,4 y 7,6. Estos procedimientos se detallan en la sección “Mantenimiento y calidad del agua”.

**IMPORTANTE:** Añada los químicos del agua del spa directamente al, o en frente del, compartimiento del filtro (no retire la tapa en spas con cascada) con la bomba de surtidores encendida durante al menos diez minutos.

**NOTA SOBRE EL FUNCIONAMIENTO:** Es importante ajustar, en primer lugar, el nivel de Alcalinidad total, ya que un desequilibrio en el nivel de TA afectará a su capacidad para ajustar de modo correcto el pH e impedirá que los productos desinfectantes actúen con eficacia.

- Añada al agua del spa 1-1/2 cucharadas pequeñas de cloro (dicloro sódico) por cada 950 litros de agua. Pulse 2 veces la tecla “jets” del panel de control. Esto hará funcionar la bomba de surtidor para hacer circular el agua del spa durante un total de 15 minutos.. Asegúrese de que las válvulas de desvío estén colocadas en la posición central.
- Ajuste el control de temperatura al valor deseado (entre 38° y 40°C), coloque la cubierta de sobre el spa y deje que la temperatura del agua se estabilice(durante 24 horas aproximadamente). Fije correctamente la cubierta con los

cierres que lleva a tal efecto. Compruebe la temperatura del agua del spa de forma periódica. Cuando la temperatura del agua supere los 32°C, actúe tal y como se indica a continuación.

- Pulse 2 veces la tecla "jets" del panel de control. Esto hará funcionar la bomba de surtidor para hacer circular el agua del spa durante un total de 15 minutos. Asegúrese de que las válvula de desvío es colocada en la posición central. Una vez que los surtidores se hayan apagado, compruebe el agua del spa en busca de residuos de cloro liberado disponible (FAC). Si el nivel de residuos está entre 3 y 5 ppm, continúe hasta el siguiente paso. Si el nivel de residuos no sobrepasa las 3 ppm, añada al agua del spa 1 1/2 cucharadas pequeñas de cloro (dicloro sódico) por cada 950 litros de agua, al tiempo que la bomba está funcionando. Pulse 2 veces la tecla "jets" del panel de control. Esto hará funcionar la bomba de surtidor para hacer circular el agua del spa durante un total de 15 minutos.
- Vuelva a comprobar que el nivel de Alcalinidad total (TA) está a 125 ppm, el de Dureza del agua (CH) a 150 ppm, y el pH del agua del spa entre 7,4 y 7,6.

**NOTA SOBRE EL FUNCIONAMIENTO: Asegúrese de ajustar en primer lugar el nivel de Alcalinidad total, ya que un desequilibrio en estos niveles afectará a su capacidad para ajustar de modo correcto el pH, e impedirá que los productos desinfectantes actúen con eficacia. El spa estará listo para su uso cuando el agua haya circulado y el nivel de cloro permanezca estable entre 3 ppm y 5 ppm.**

**NOTA SOBRE EL FUNCIONAMIENTO: Para asegurar una circulación de agua apropiada durante el ciclo de limpieza automático, deben realizarse los pasos siguientes:**

- Coloque los desviador en la posición central (flujo dividido).
- Coloque las palancas de control de aire en la posición de APAGADO girándolas en el sentido de las agujas del reloj.

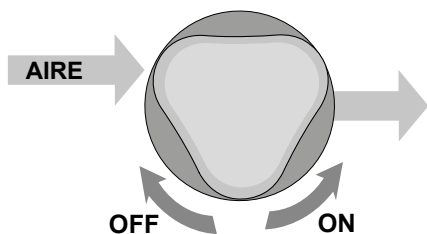

Compruebe las funciones del spa (véase el Manual de Uso y Mantenimiento, capítulo TECLADO DIGITAL ELECTRONICO). Controle eventuales pérdidas de agua en las conexiones hidráulicas, u otros problemas.

**ATENCIÓN: ENTRE ESPACIO EN LA BAÑERA, PARA PERMITIR EL FLUJO DEL EXCESO DE AGUA HACIA EL DESAGÜE PERIMÉTRICO DEL SPA.**

**No utilice el Spa durante la PRIMERA PUESTA EN MARCHA, después de la supercloración, pues en esta fase hay una elevada concentración de desinfectantes en el agua. Vacíe el Spa y proceda a su llenado.**

**NOTA PARA UN FUNCIONAMIENTO SEGURO: en primer lugar, regule la alcalinidad total, pues de no hacerlo no podrá regular correctamente el pH y las operaciones de desinfección no se podrán realizar correctamente. El spa estará listo para su uso únicamente después de que se haya hecho circular el agua y cuando el nivel de cloro presente**

**en la misma esté comprendido entre 3 y 5 ppm.**

**IMPORTANTE: Añada los productos químicos directamente en el compartimento de filtros, dejando funcionar la bomba de los chorros a alta velocidad durante al menos 15 minutos.**

## ACONDICIONAMIENTO DEL SPA PARA EL INVIERNO



Si desea dejar su spa vacío, y se encuentra en un lugar en el que ocurren heladas, siga los pasos detallados en la sección "Vaciado del spa" y luego proceda de la siguiente manera:

**IMPORTANTE: Los pasos siguientes deben proteger su spa contra daños provocados por el congelamiento, siempre y cuando se sigan estas instrucciones con precisión.**

**NOTA: ASEGÚRESE DE QUE EL SPA ESTÁ COMPLETAMENTE APAGADO ANTES DE CONTINUAR.**

Para ayudar a eliminar el agua residual de las tuberías de los surtidores de aire, siga uno de los pasos que se indican a continuación:

1. Retire la tapa del filtro, el vertedero flotante, la canastilla y el cartucho del filtro. Limpie el cartucho del filtro y guárdelo en un lugar seco.
2. Seque completamente el casco del spa con una toalla limpia.
3. Vierta propilenglicol anticongelante en los accesorios de succión del filtro, las salidas de los surtidores y los desviadores. Añada anticongelante hasta que comience a salir líquido del desagüe inferior.

**PRECAUCIÓN: Use únicamente propilenglicol como anticongelante. El propilenglicol no es tóxico. NUNCA use anticongelante para automóviles, y aque es tóxico.**

4. Cierre la cubierta del spa y fijela con las correas. Si nieva abundantemente en el lugar en el que vive, se recomienda cubrir la cubierta del spa con dos piezas de contrachapado colocadas en forma triangular para evitar acumulaciones de hielo o nieve. Coloque un toldo, o lámina de plástico, sobre la cubierta del spa y otro sobre el contrachapado.

**ADVERTENCIA: Cuando el spa no esté en uso, debe cerrarse con una cubierta de spa aislante. Los daños causados por congelamiento o exposición a la luz solar no están cubiertos por la garantía.**

5. Retire las puertas de la bomba retirando primero el collar del desagüe y luego los tornillos de la puerta. Permita un desagüe completo. Coloque los tapones de desagüe en una bolsa de plástico y guárdelos cerca de las bombas. Vuelva a colocar los tapones de desagüe antes de encender el spa.
6. Destornille las uniones de la bomba y permita que el agua se vacíe. Deje las uniones flojas. **NOTA: Apriete las uniones antes de llenar el spa.**

**NOTA: ASEGÚRESE DE QUE EL SPA ESTÁ COMPLETAMENTE SECO.**

**ADVERTENCIA: Cuando el spa no esté en uso, debe cerrarse con una cubierta de vinilo para spas. Los daños causados**

**por congelamiento o exposición a la luz solar no están cubiertos por la garantía.**

Istruzioni di Apertura:

Instrucciones de abertura:

7. Retire el plástico, el contrachapado y la cubierta del spa. Retire las puertas de la bomba retirando primero el collar del desagüe y luego los tornillos de la puerta. Una vez que estén abiertas las puertas, vuelva a instalar el tapón de desagüe y apriete manualmente la unión de la bomba. Siga las instrucciones de la sección "PROCEDIMIENTOS DE PUESTA EN MARCHA Y RELLENADO" para volver a llenar su spa.

## SERVICIO

La bomba (de los chorros) está dotada de una protección térmica interna proyectada para protegerla en caso de recalentamiento. Si la bomba se apaga en un spa antiguo, puede indicar alguna anomalía en los rodamientos del motor de la bomba. Si la bomba se apaga en un spa nuevo, suele ser consecuencia de uno, o de una combinación, de los siguientes factores:

- **Sobrecarga térmica:** Aunque están fabricados en serie, no todos los disyuntores de sobrecarga térmica son exactamente iguales. Algunos son más sensibles que otros y apagarán la bomba a temperaturas más bajas.
- **Temperatura alta:** Todos los modelos de spa están equipados con una bomba de surtidores que, por el funcionamiento de su motor, genera calor dentro del compartimiento del equipo. Su spa dispone de un respiradero que evita el sobrecalentamiento del motor de la bomba. Si este respiradero está bloqueado por mampostería, césped o basura, puede producirse un sobrecalentamiento de la bomba de surtidores. Una vez que el motor de la bomba se haya enfriado lo suficiente y que se haya eliminado el bloqueo de la abertura del respiradero, la bomba de surtidores puede volver a funcionar.
- **Fricción:** En ocasiones, las partes móviles de una bomba nueva están tan ajustadas que pueden provocar un sobrecalentamiento debido a la fricción. Después de un periodo de rodamiento, la bomba dejará de calentarse.
- **Cableado inadecuado:** Si el spa está conectado con un cable alargador y/o el cableado de la casa es más pequeño de lo normal, es posible que la bomba no consiga todo el voltaje que necesita, por lo que provocará una mayor demanda de amperaje y generará un calor excesivo.
- Si la bomba se apaga debido a un calor excesivo, asegúrese de que el compartimiento del equipo tenga una ventilación adecuada. La entrada de aire del fondo no debe estar bloqueada. Si la bomba de surtidores sigue apagándose después de periodo de uso cortos, consulte a un técnico de servicio cualificado.

PLANTAS

MY SPA RELAX 18 - MY SPA RELAX 19 - MY SPA RELAX 21

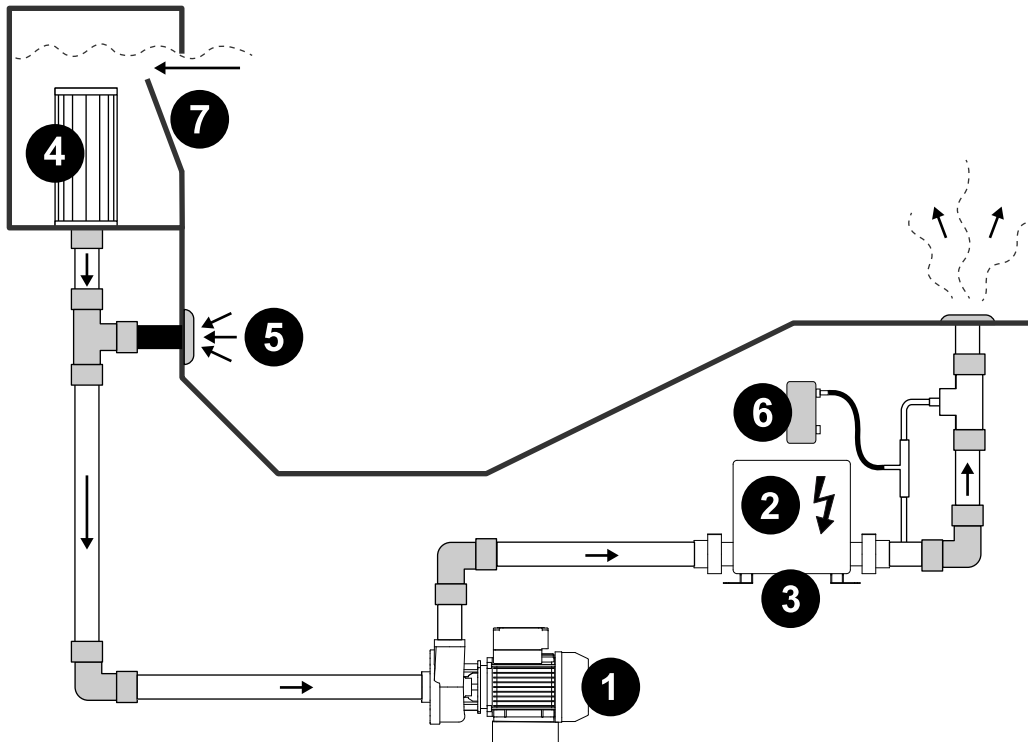

1. Bomba - 2. Caja de control del sistema Vigilo - 3. Calentador de flujo - 4. Filtro - 5. Succión - 6. Generador de ozono\* - 7. Skimmer \*opcional

ESQUEMA DE CONEXIONES

MY SPA RELAX 18 - MY SPA RELAX 19 - MY SPA RELAX 21

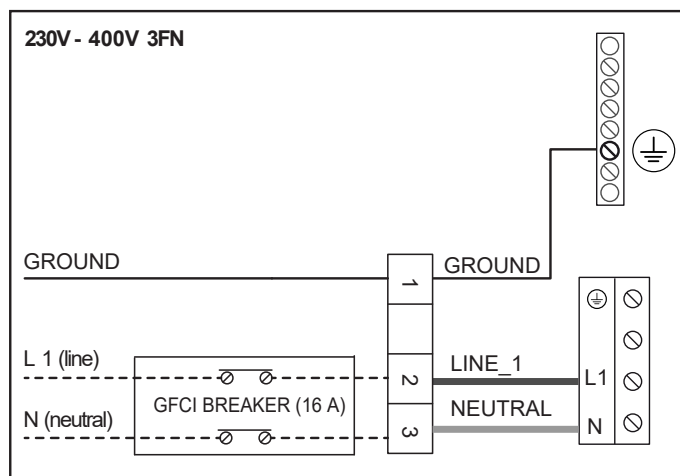
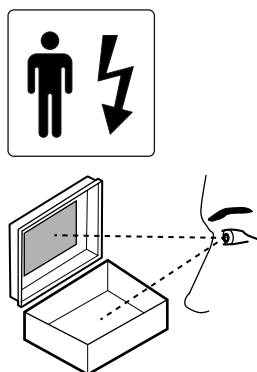

## INSTALACIÓN FILTRO ARENA (OPCIONAL)

### ESQUEMA DE CONEXIÓN

Conecte, si no lo ha hecho ya, la alimentación eléctrica del inmueble a los bornes correspondientes presentes en la caja electrónica.

**NOTA:** con este tipo de conexión, la bomba del el filtro de arena funciona junto con la baja velocidad de la bomba de la minipiscina. Sin embargo, cuando esta se acciona a alta velocidad (hidromasaje), la bomba permanece apagada, con una notable reducción de caudal de agua en el filtro de arena.

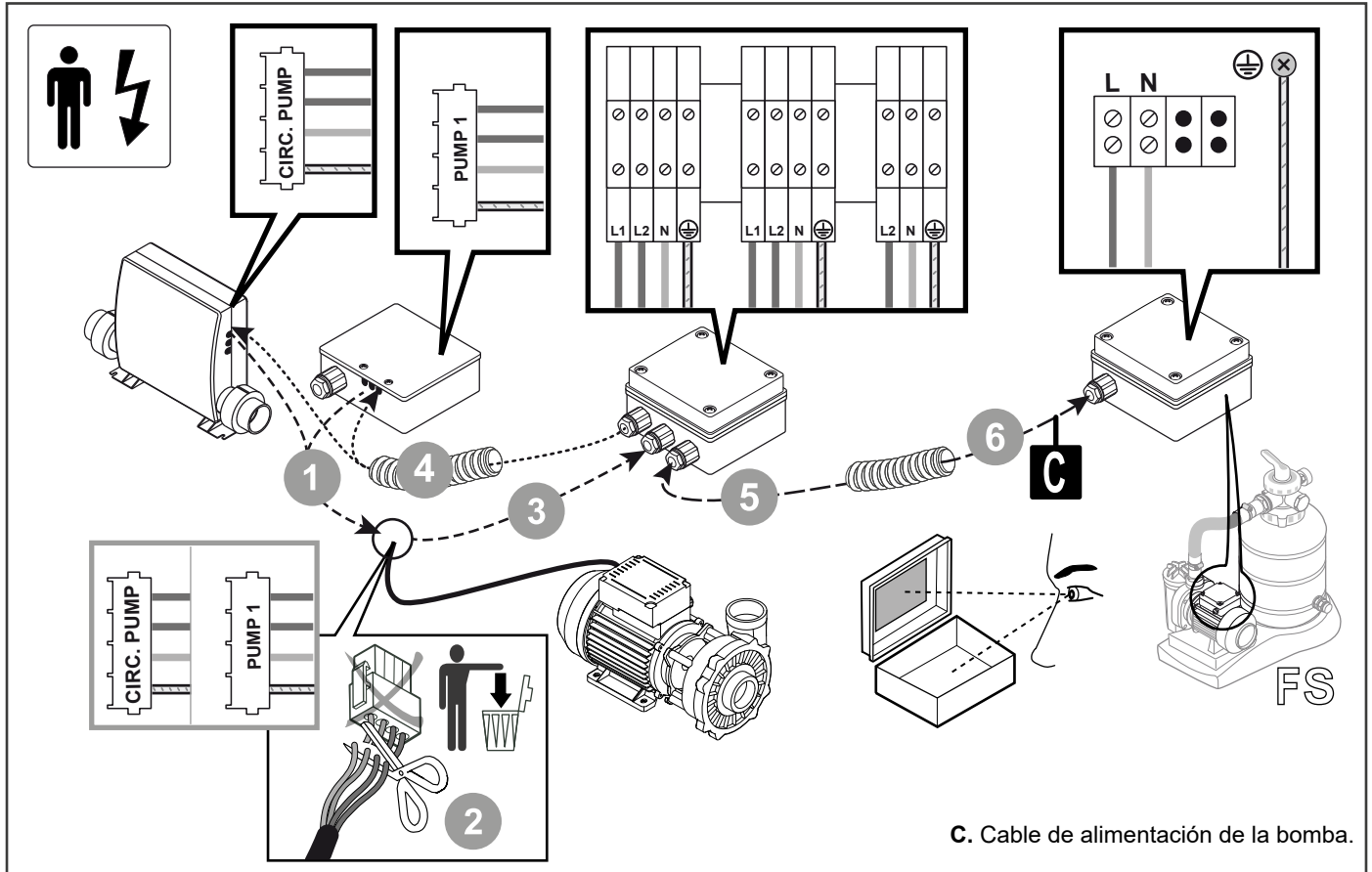

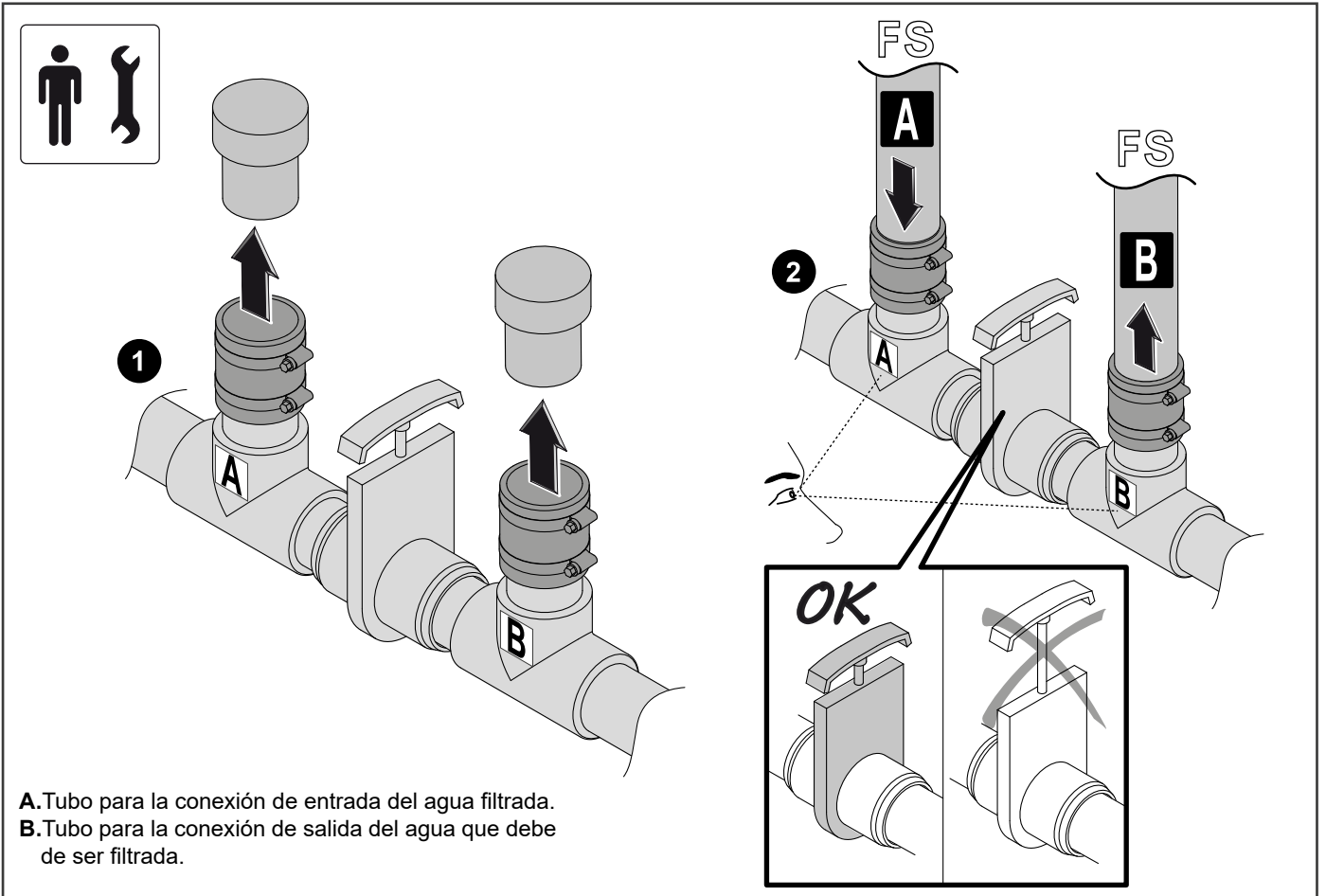

### INSTALACIÓN INTERCAMBIADOR DE CALOR (OPCIONAL)

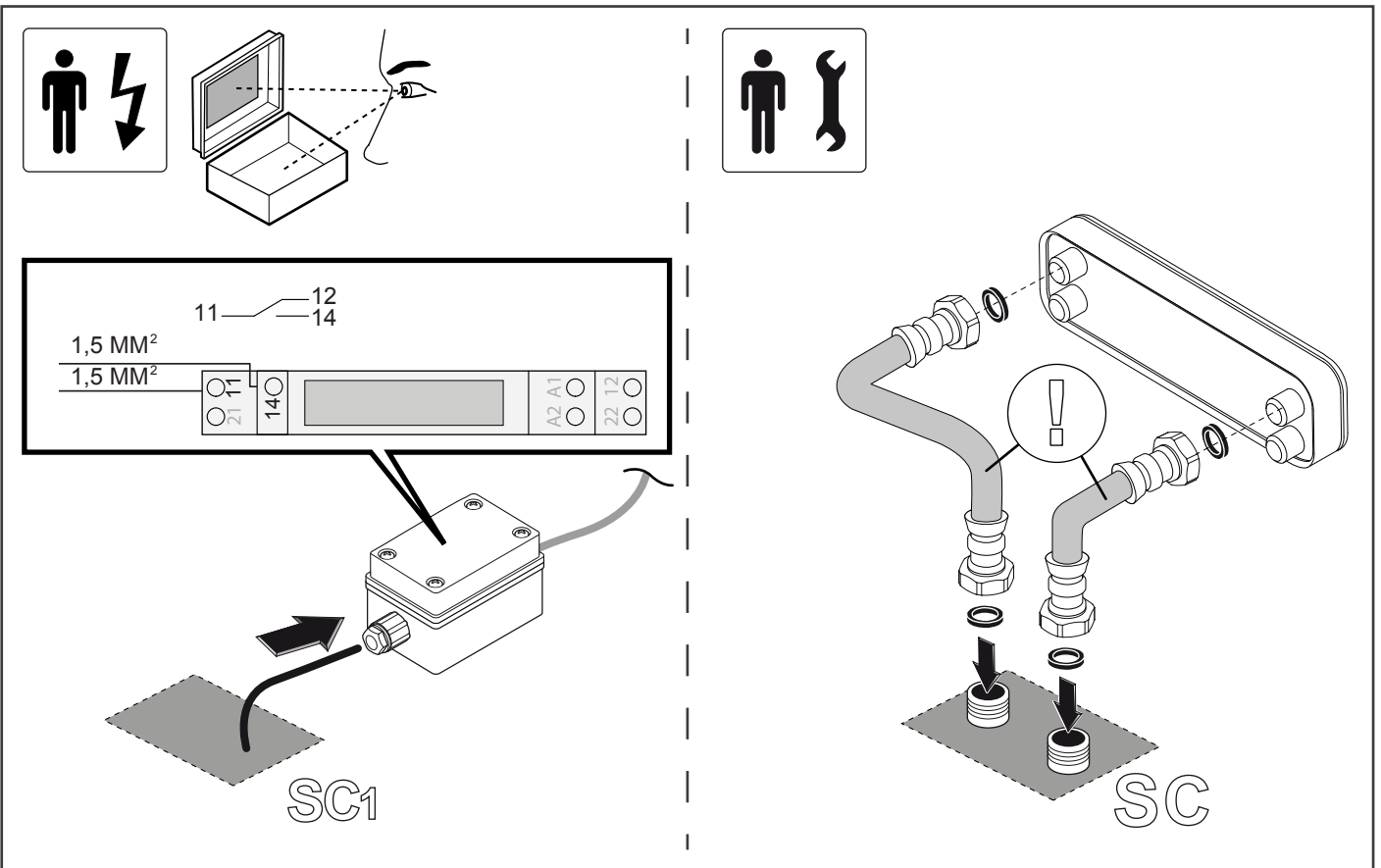

## PRÉFACE

Les présentes instructions s'adressent aux installateurs et décrivent les systèmes et méthodes à appliquer pour la mise en place correcte du produit.

Le Spa est uniquement conçu pour un usage domestique et interne.

La Spa, répond à la réglementation en vigueur et ne constitue de ce fait aucun danger pour l'utilisateur, si soit été installée, utilisée et entretenu conformément aux instructions du fabricant et à condition que les éléments électriques et mécaniques soient conservés en parfait état de fonctionnement.

C'est la raison pour laquelle les présentes instructions doivent être scrupuleusement suivies.

La structure est à haute résistance.

Les produits sont réalisées en conformité avec les réglementations relatives à la basse tension 2006/95/CEE.

Le mode de protection de la baignoire est IPX5, la tension nominale est de 230V.

### PUISSANCE MAXIMUM ABSORBÉE

MY SPA RELAX 18	2500 W
MY SPA RELAX 19	2500 W
MY SPA RELAX 21	2500 W

Les impératifs de sécurité sont dictés par la réglementation européenne en vigueur pour la compatibilité électromagnétique (réglementations 2004/108/CEE).

La conformité CEM est garantie par l'application des normes européennes suivantes:

EN 55014-1

EN 55014-2

## SYMBOLES UTILISÉS DANS LE MANUEL

Les présentes instructions ainsi que certaines phases de montage du produit contiennent des pictogrammes dont la signification est expliquée ci-dessous.

### SYMBOLES USUELS AVEC LEUR SIGNIFICATIONS.



#### ATTENTION

#### RISQUE DE DÉCHARGE LECTRIQUE.

Signale au personnel concerné que, si elle n'est pas effectuée en respectant les consignes de sécurité, l'opération décrite est liée à un risque de décharge électrique.



#### ATTENTION

#### DANGER D'ORDRE GÉNÉRAL.

Signale au personnel concerné que, si elle n'est pas effectuée en respectant les consignes de sécurité, l'opération décrite est liée à un risque de blessures corporelles.



#### REMARQUE.

Donne des informations au personnel concerné que, si ne sont pas respectée, peuvent causer des légères blessures à la personne, ou des endommagements du produit.



#### REMARQUES.

Fournit au personnel concerné des informations dont le contenu important doit être respecté.



#### INSTALLATEUR PLOMBIER.

Technicien spécialisé capable d'installer le produit dans des conditions normales et d'intervenir sur les éléments mécaniques pour les réglage, l'entretiens et les réparations. Il n'est pas autorisé d'intervenir sur les systèmes électriques, si ces derniers se trouvent sous tension.



#### ÉLECTRICIEN.

Technicien spécialisé capable de monter le produit dans des conditions normales. Il est responsable de toutes les interventions d'ordre électrique telles que les réglages, la maintenance et les réparations. Technicien capable de travailler dans des coffrets de commande ou sûr les fiches électroniques sous tension électriques.



#### ATTENTION

Signale accessoires présent seulement dans certaine version du produit.



#### EN OPTION

Signale les accessoires présents seulement si commandés au moment de l'achats.



#### MATÉRIEL À UTILSER

Signale les objets qui ne sont pas fournis par le constructeur

## CONSIGNES DE SÉCURITÉ

- Avant d'installer le produit, vérifier si le plancher sur lequel, la Spa, doit être installée est suffisamment nivelé et si sa capacité de charge est suffisante (voir contraintes requises pour l'installations) et si toutes les prédispositions et l'équipement technologique est présent.
- L'entretien et le réglage du produit ne doivent être assurés que par un technicien du service après-vente.
- Remonter les plaques de protection à la fin de chaque opération de maintenance ou de réglage.
- En raison de son poids et les dimensions du produit, la présence de deux personnes est nécessaire pour l'assemblage.
- Ne manipuler pas, ne désactivez pas bloquer ou déconnectez les dispositifs du produit.
- Ne pas monter de by-pass ou utiliser ceux qui sont présents à d'autres fins que celles pour lesquelles ils ont été installés.
- Ne pas retirer ou manipuler les plaques d'inspection ou la paroi et ne pas enlever ou cacher les plaquettes signalétiques du produit.
- Tout montage de dispositifs électriques (prises de courant, commutateurs, lampes, etc.) dans la salle de bain ou la pièce d'installation de l'appareil doit se faire conformément à la réglementation en vigueur.
- Il est absolument interdit d'utiliser tout type d'appareil électrique dans la proximité et dans la Spa, pendant son utilisation.

**ATTENTION.****Ne pas utiliser de silicone acétique.**

- Lire les instructions marquées sur l'emballage du silicone pour s'assurer qu'il ne soit pas acétique.
- L'utilisation de silicone acétique risque d'endommager les parties acryliques.
- Si le remplacement de composants s'avère nécessaire, s'adresser au service après-vente le plus proche et n'utiliser que des pièces de rechange d'origine.
- A la fin de son cycle de vie, le produit ne devra pas être abandonné dans l'environnement, mais il faut s'adresser à des maisons spécialisées pour le recyclage.

**ATTENTION.**

La responsabilité du fabricant ne pourra pas être mise en cause si:

- Les directives données dans les présentes instructions de service pour installation et l'entretien ne sont pas respectées;
- Dans le cas où le produit ne soit pas utilisée et montée conformément aux normes en vigueur dans le pays d'installation;
- l'entretien extraordinaire ne soit pas effectuée par du personnel qualifié.

L'étiquette portant le numéro de série se trouve à proximité de l'unité de commande, sur le montant du châssis ainsi que dans ce manuel. Le numéro de série doit être communiqué lors de toute demande d'intervention ou d'assistance technique.

**ATTENTION.**

- **Lire intégralement et attentivement les présentes instructions de service, avant d'utiliser le produit.**
- Conserver les présentes instructions de service à portée de la main pour pouvoir les consulter à tout moment.
- Les présentes instructions ont été rédigées pour plusieurs modèles et versions, de sorte que le produit livré peut diverger des figures représentées; ceci n'a cependant aucune répercussion sur les opérations de montage qui restent identiques dans tous les cas.
- La société productrice se réserve le droit de procéder à tout moment et sans préavis à des modifications visant à améliorer le produit.
- Le présent produit ne doit être utilisé qu'aux fins pour lesquelles il a été conçu. La responsabilité du fabricant ne pourra pas être engagée en cas de dommage résultat d'une utilisation non conforme.
- Les descriptions de reconnaissance du produit (modèle, puissance électrique, voltage, nom du constructeur) sont rapportées sur la vignette argentée posée sur la boîte électronique, et dans le certificat de garantie. Elle est imprimée, seulement, à l'heure de l'essai.
- S'assurer que l'écoulement fonctionne correctement.
- Assurez-vous que le plancher autour du produit est toujours sec et nettoyez, pour éviter des glissades ou des chutes entrant dans ou sortant le produit lui-même.
- Utilisation et installation du couvercle.
- Les instructions concernant les appareils raccordés au réseau hydrique avec un kit démontable de tuyaux flexibles précisent de n'utiliser que les nouveaux kits fournis avec l'appareil et de jeter les vieux tuyaux.
- L'appareil doit être raccordé de manière permanente à l'installation électrique.
- Les parties contenant des éléments sous tension, à l'exception des parties alimentées avec un voltage de sécurité ultra bas, inférieur à 12V, ne doivent pas être accessibles aux personnes qui se trouvent dans la baignoire.
- Lorsque le produit n'est pas utilisée, interrompre l'alimentation

électrique en actionnant le commutateur à double pôle avant l'utilisation.

- Si l'appareil n'est pas utilisé pendant un certain temps, en contrôler l'état avant de le mettre en marche.

**Toutes les cotes indiquées sont en mm.**

**PRÉPARATIFS DE MONTAGE**

**ATTENTION: La baignoire présentant une contenance et un poids importants (voir caractéristiques techniques du produit), une analyse structurelle spécifique est nécessaire.**

**PRÉPARATION DU SITE**

Vous avez probablement déjà choisi un endroit pour votre nouveau spa, qu'il s'agisse d'un site intérieur ou extérieur, d'un patio ou d'une terrasse. Il vous suffit de vérifier les points suivants:

- Installez toujours votre spa sur une surface plane, dotée d'une structure solide. Un spa rempli d'eau est très lourd. Assurez-vous que le site choisi est capable de supporter un tel poids.
- N'oubliez pas de mettre votre spa de niveau avant de le remplir. (Voir la section de ce manuel réservée à la préparation de mise à niveau du spa.)
- Installez le bloc technique, contenant tous les composants électriques, dans un endroit permettant l'évacuation de l'eau. La pénétration d'eau dans le bloc technique risque d'endommager les composants électroniques ou de déclencher le disjoncteur de votre habitation.
- Prévoyez un espace près du bloc technique afin de pouvoir nettoyer et entretenir les équipements de votre spa de façon périodique.

**AVERTISSEMENT: L'endommagement des composants du bloc technique ou du système de plomberie interne du spa N'EST PAS couvert par votre garantie!**

**AVERTISSEMENT**

**GLASS 1989 srl recommande d'installer le spa au-dessus du niveau du sol. Abaisser la partie supérieure du spa au niveau du sol ou utiliser des passerelles qui réduisent la hauteur par rapport au niveau supérieur du spa augmente le risque de chute accidentelle à l'intérieur du spa. Demandez conseil à un entrepreneur agréé pour la conception ou l'évaluation de vos besoins spécifiques en matière de passerelle.**

**INSTALLATION EN UN PATIO**

Quel que soit l'endroit choisi pour installer votre nouveau spa, il est important qu'il soit monté sur de solides fondations. Prenez contact avec un entrepreneur en bâtiment agréé ou un ingénieur de structure. Pour déterminer le poids de votre spa, son contenu et sa capacité, reportez-vous au tableau des spécifications du spa à la dernière page. Metre carré ne doit pas dépasser la capacité nominale de la structure.

**INSTALLATION À L'INTÉRIEUR/EN SOUS-SOL**

Si vous voulez installer votre spa à l'intérieur, n'oubliez jamais certains éléments. De l'eau jaillira sur le sol autour du spa, risquant de vous faire glisser. Choisissez par conséquent un dallage qui vous permette à la fois de ne pas glisser et d'évacuer facilement l'eau. Si vous construisez une nouvelle pièce pour installer votre spa, prévoyez l'aménagement d'un système de vidange au sol. L'humidité dans la chambre aura, par conséquent, une forte élévation. L'eau peut pénétrer dans les structures métalliques, en provoquant des différents problèmes, quels oxydes et la moisissure. Vérifiez donc les effets de l'humidité ambiante sur le bois, le papier, etc. se trouvant déjà dans le local. Afin de réduire ces effets, il est recommandé de bien ventiler l'endroit où se trouve le spa. Un architecte peut vous aider à déterminer

vos besoins en ventilation.

**ATTENTION: ne pas installer une SPA sur un plancher chauffé.**

**AVERTISSEMENT: Si vous installez votre spa à l'intérieur ou dans un endroit confiné, veillez à ce que son périmètre soit bien aéré.**

Afin d'éviter la formation de condensation à l'intérieur de l'espace bain, créer un système d'aération pourvu d'une superficie minimum de 314cm<sup>2</sup>. Ce système devra être réalisé de manière à empêcher les infiltrations d'eau.

Dans le cas contraire, les fragments bactériens et les produits chimiques du spa risquent d'atteindre une concentration supérieure à la normale ou de s'accumuler. Ces produits chimiques et/ou fragments bactériens dispersés du spa risquent d'être inhalés et de provoquer des difficultés respiratoires ou des lésions pulmonaires chez certaines personnes souffrant d'un système immunitaire compromis ou d'une infection respiratoire. Si vous-même ou un autre baigneur êtes(est) affecté, veuillez consulter immédiatement un médecin.

Outre les instructions mentionnées ci-dessus, nettoyez et entretenez correctement votre spa en vous reportant à ce qui suit:

- Suivez toutes les procédures de ce manuel d'utilisation et des instructions imprimées sur tous les emballages des produits (chimiques) d'entretien de l'eau.
- Testez régulièrement l'eau pour vous assurer de respecter les concentrations adéquates de désinfectant, les niveaux de pH et les autres exigences relatives à l'entretien de l'eau.
- Vidangez, nettoyez et remplissez votre spa d'eau en suivant un programme régulier ou en respectant les instructions de ce manuel d'utilisation.
- Nettoyez le(s) filtre(s) au moins une fois par mois.
- Vérifiez que le flux d'eau du système d'eau de votre spa s'effectue correctement.
- Demandez aux utilisateurs du spa de se laver avant de pénétrer dans l'eau du spa.

#### INSTALLATION DU COUVERCLE DU SPA

- Placez bien le couvercle sur le spa.
- Positionnez les fermetures (incluses au couvercle) sur le côté du spa afin qu'elles puissent être facilement atteintes par les attaches du couvercle. Laissez un jeu de 1,5 à 2 cm dans les attaches pour qu'elles soient faciles à insérer dans les fermetures et pour compenser le rétrécissement du vinyle par temps froid.
- Fixez les fermetures à l'aide des vis fournies, puis insérez les attaches du couvercle dans les fermetures.

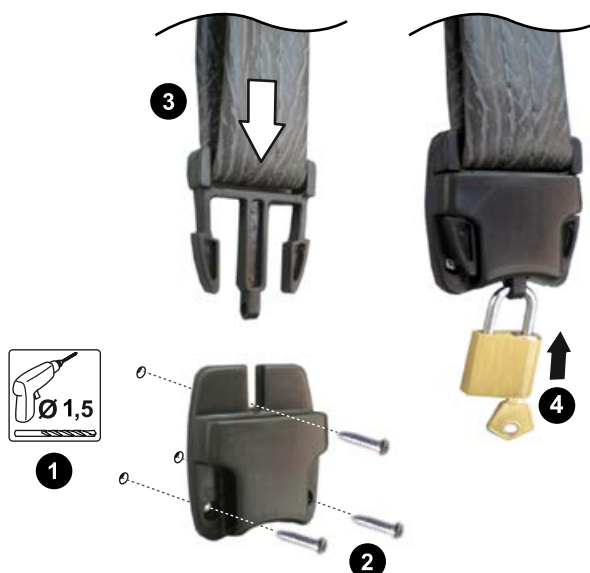

**REMARQUE: Toujours laisser le couvercle en place lorsque le spa n'est pas utilisé permet de réduire la durée de fonctionnement du réchauffeur, et donc de minimiser les coûts de fonctionnement.**

#### DANGER. RISQUE DE BLESSURE.

- Ne laissez jamais le spa ouvert ou sans surveillance.
- Ne laissez jamais un spa couvert sans être verrouillé.
- Ne vous tenez pas debout, ne vous asseyez pas ou ne vous étendez pas sur le couvercle.

Le coffret de puissance doit être raccordé au point C.V. (voir prédispositions pour l'installation).

Toutefois, un grand nombre de ces mesures seront sans effet si vous raccordez votre spa à un circuit électrique mal câblé. Tout câblage incorrect présente un risque d'incendie, d'électrocution et d'autres accidents. Veuillez lire et suivre attentivement toutes les exigences et instructions d'installation!

**LE SPA DOIVENT ÊTRE CÂBLÉS SELON LES RÈGLEMENTS ÉLECTRIQUES EN VIGUEUR DANS VOTRE PAYS. TOUTE L'INSTALLATION ÉLECTRIQUE DOIT ÊTRE CONFIEE À UN ÉLECTRICIEN AGRÉÉ ET EXPÉRIMENTÉ. NOUS RECOMMANDONS L'UTILISATION DE CÂBLES, DE RACCORDS ET DE FILS ÉLECTRIQUES APPROPRIÉS POUR TOUS LES CIRCUITS.**

Le Spa nécessite une alimentation secteur de 16 A monophasée et reliée à un circuit 220-230 V triphasé (un fil de ligne, un fil neutre, un fil de terre). Dans le câble de connexion au boîtier de puissance, la borne de mise à la terre (jaune verte) doit avoir une longueur supérieure d'au moins 30 mm par rapport aux conducteurs de phase et de neutre. Lors de l'installation électrique, prévoir un interrupteur bipolaire de 30mA max. et un interrupteur magnétothermique avec classe de surtension III (4000V), ayant une ouverture des contacts d'au moins 3mm et adapté à une tension de 220/240 V et à un courant de 16 A (en accord aux règles en vigueur).

**AVERTISSEMENT: Si vous supprimez ou contournez le disjoncteur différentiel, vous menacez la sécurité de votre spa, auquel cas la garantie sera sans effet.**

**IMPORTANT:** Si vous devez déplacer votre spa, il est essentiel de comprendre et de respecter ces consignes d'installation. Votre spa a été étudié avec soin pour vous offrir une protection maximum contre les risques d'électrocution. N'oubliez pas que connecter le spa à un circuit câblé incorrectement annule un grand nombre de ses caractéristiques de sécurité.

## INSTALLATION DES CÂBLES ÉLECTRIQUES

1. Pour effectuer le raccordement électrique, dévisser du panneau qui couvre le compartiment technique.
2. Après avoir trouvé le boîtier de raccordement électrique, dévisser les vis et retirer le couvercle.
3. Raccorder le câble d'alimentation au boîtier de raccordement électrique puis effectuer les connexions comme indiqué sur le schéma et sur l'étiquette placée à l'intérieur du couvercle de la boîte de contrôle.

## ÉVITER LE RISQUE D'ÉLECTROCUTION

### Risque d'électrocution

- Ne jamais débrancher du réseau électrique. Le spa sera raccordé à un disjoncteur différentiel automatique. Le constructeur ne livre pas de disjoncteur différentiel avec le spa. Le constructeur conseille de placer ce disjoncteur différentiel à l'extrémité du câble électrique du spa. Le disjoncteur différentiel doit être installé par un électricien agréé qualifié. Les disjoncteurs différentiels doivent satisfaire, voire dépasser, toutes les exigences des codes nationaux et locaux.

### AVERTISSEMENT:

- Afin de limiter le risque d'électrocution, changez les câbles endommagés immédiatement. Le non-respect de cette règle peut entraîner un risque mortel ou de blessure grave par électrocution.
- Testez toujours le disjoncteur différentiel avant d'utiliser le spa. En cas de mauvais fonctionnement, le disjoncteur laisse passer un courant de terre et vous risquez d'être électrocuté. Coupez l'alimentation électrique du spa jusqu'au moment où la panne a été identifiée et réparée.

**REMARQUE: Vous devez attendre 30 secondes au minimum avant de réenclencher le disjoncteur différentiel. Si vous ne le faites pas, le témoin lumineux Power clignotera sur le tableau de commande. Si tel est le cas, répétez la procédure de contrôle du disjoncteur différentiel.**

- Installez le spa de façon à pouvoir le vider sans le moindre risque d'inondation pour le bloc électrique.

### DANGER: RISQUE D'ÉLECTROCUTION

- Installer la SPA au moins 1.5 mt. de n'importe quel élément métallique. Il est possible d'installer la SPA à une distance inférieure de 1.5 mt., seulement si chaque élément métallique présent dans cet espace sont permanentement reliés avec un câble à la borne equipotentielle présente sur la SPA.
- Aucun appareil électrique de type lampe, téléphone, radio ou téléviseur ne sera installé dans un rayon de 1,5 m du spa. Le non-respect de la distance de sécurité fait courir un risque mortel ou peut provoquer des blessures graves par électrocution si un appareil électrique tombe dans le spa.
- Installez votre spa de manière à ce que les sorties d'évacuation soient à bonne distance du bloc électrique et de tous les composants électriques.

### CE QU'IL FAUT FAIRE:

- S'assurer que la SPA soit branché correctement au réseau électrique - faire appel à un électricien agréé.
- Débrancher le spa de l'alimentation électrique avant de le vider ou de procéder à l'entretien ou à la réparation des composants électriques.
- Tester le ou les disjoncteur(s) différentiel(s) avant chaque utilisation.

### CE QU'IL NE FAUT PAS FAIRE:

- Utiliser le spa lorsque le clapet du bloc technique est retiré.
- Placer des appareils électriques à moins de 1,5 m du spa.
- Utiliser une rallonge pour raccorder le spa à son alimentation électrique. La rallonge risque de ne pas avoir de mise à la terre correcte et la connexion peut présenter un risque d'électrocution. Les rallonges peuvent aussi entraîner une baisse de tension, causant ainsi une surchauffe du moteur

de la pompe du jet et l'endommagement du moteur.

- Essayer d'ouvrir le boîtier des commandes électriques. Il ne contient aucune pièce susceptible de requérir un entretien effectué par les utilisateurs.

La structure portante étant en métal, il nécessite un raccord à la terre conformément à la réglementation.

### ⚡ CÂBLE DE TERRE

Le câble de terre doit être raccordé de manière fixe et permanente au réseau électrique.

### ⚡ LIAISON EQUIPOTENTIELLE.

Le boîtier doit être relié à l'installation equipotentielle du local puis fixé à la borne électrique prévue à cet effet sur le produit.

## PROCÉDURES DE MISE EN MARCHÉ ET DE REMPLISSAGE

**ATTENTION: Les contrôles préliminaires et les éventuels réglages de l'installation doivent être effectués par du personnel qualifié.**

### AVERTISSEMENTS

- **Ne remplissez pas le spa avec de l'eau trop chaude au risque de déclencher le thermostat de sécurité.**
- **NE METTEZ PAS VOTRE SPA SOUS TENSION S'IL EST VIDE. La mise sous tension du spa déclenche automatiquement des composants critiques qui se trouvent à l'intérieur du spa, comme les contrôles, le réchauffeur, le circulateur ainsi que d'autres systèmes. Si ces composants sont mis sous tension avant que le spa ne soit rempli, ils s'endommageront, et ceci peut provoquer une panne grave et non couverte par la garantie.**
- **N'utilisez pas votre spa une fois rempli tant que les étapes énumérées ci-après ne sont pas toutes effectuées.**
- **N'ajoutez pas de chlore si vous traitez votre spa à l'aide d'un désinfectant à base de biguanide de polyhexaméthylène (Biguanide, PHMB.).**
- **Avant de remplir le spa pour la première fois, retirez les portes du bloc technique et vérifiez que les raccords unions situés sur les côtés de la pompe sont serrés à la force du poignet.**
- Fermez toutes les conduites de vidange et remplissez le spa avec de l'eau. **Le niveau d'eau de votre Spa doit être à environ 4 cm au-dessus du jet le plus haut du spa. Réinstallez le panier de l'écumeur, le déversoir, le filtre et le couvercle du filtre dès que le spa est rempli.**

**IMPORTANT: Le producteur déconseille l'utilisation d'eau "adoucie", qui risque d'endommager gravement l'équipement de votre spa.**

- Dès que le spa est rempli d'eau et que la porte du bloc technique est refermée, vous pouvez mettre le spa sous tension.
- Alimentez le tableau de distribution secondaire à partir du tableau principal de l'habitation.
- S'assurer que les jets soient ouverts en tournant l'embout rotatif. Tourner dans le sens (contraire des aiguilles d'une montre - off / des aiguilles d'une montre - on )
- Généralement, quand on remplit la mini-piscine pour la première fois, la température de l'eau est plus basse que la valeur programmée en usine (35° C); par conséquent, la pompe de recirculation et le réchauffeur s'allument.

**IMPORTANT: Vérifiez que les vannes de contrôle de l'air**

sont ouvertes en tournant chacune d'elles dans le sens des aiguilles d'une montre et en vérifiant que les répartiteurs sont en position 1 ou 3.

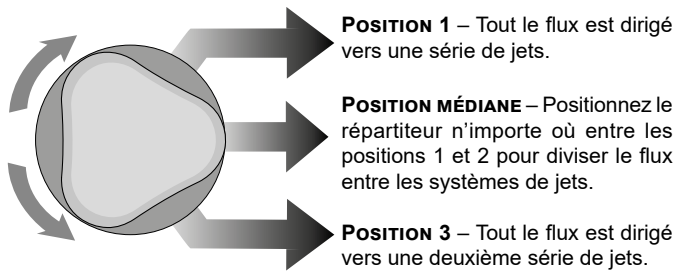

- Ajustez l'alcalinité totale (TA) à 125 ppm, la dureté de l'eau (CH) à 150 ppm, puis le pH de l'eau du spa entre 7,4 et 7,6. Ces procédures sont énumérées dans la section sur la qualité et l'entretien de l'eau.

**IMPORTANT: Ajoutez les produits chimiques de l'eau du spa directement dans le bloc de filtration, ou à l'avant de celui-ci (ne retirez pas le couvercle si le spa est pourvu d'une cascade), en faisant tourner la pompe à jet pendant au moins dix minutes.**

**REMARQUE SUR LE FONCTIONNEMENT: Réglez l'alcalinité totale (TA) en premier lieu, car tout déséquilibre à ce niveau vous empêcherait de régler correctement le pH et empêcherait le désinfectant d'agir efficacement.**

- Superchlorer l'eau du spa en ajoutant une cuillère à café et demie de chlore (dichlorure de sodium) pour 950 litres d'eau. Appuyer 2 fois sur la touche "Jets" du tableau de commande afin de faire tourner la pompe à jet pendant 15 minutes et de faire circuler l'eau du spa. Vérifiez que toutes les vannes de répartition sont sur la position médiane.
- Réglez le contrôle de température sur la température désirée (entre 38 °C et 40 °C), puis placez le couvercle en vinyle sur le spa et laissez la température de l'eau se stabiliser (environ 24 heures). Vérifiez que vous avez bien replacé et verrouillé le couvercle. Vérifiez périodiquement la température de l'eau du spa. Quand la température de l'eau dépasse 32 °C, passez à l'étape suivante.
- Appuyer 2 fois sur la touche "Jets" du tableau de commande afin de faire tourner la pompe à jet pendant 15 minutes et de faire circuler l'eau du spa. Vérifiez que la vanne de répartition sont sur la position médiane. Lorsque les jets se sont arrêtés, testez l'eau du spa pour vérifier le résidu de chlore libre disponible. Si ce résidu est compris entre 3 et 5 ppm, passez à l'étape suivante. Si le résidu est inférieur à 3 ppm, superchlorer l'eau du spa en ajoutant une cuillère à café et demie de chlore (dichlorure de sodium) pour 950 litres d'eau (pendant que la pompe à jet fonctionne). Appuyer 2 fois sur la touche "Jets" du tableau de commande afin de faire tourner la pompe à jet pendant 15 minutes et de faire circuler l'eau du spa.

- Vérifiez de nouveau l'alcalinité totale (TA) à 125 ppm, la dureté de l'eau (CH) à 150 ppm, puis le pH de l'eau du spa entre 7,4 et 7,6.

**REMARQUE SUR LE FONCTIONNEMENT: Réglez l'alcalinité totale (TA) en premier lieu, car tout déséquilibre à ce niveau vous empêcherait de régler correctement le pH et empêcherait le désinfectant d'agir efficacement. Le spa est prêt à être utilisé lorsque le niveau de chlore se maintient entre 3 et 5 ppm.**

**REMARQUE SUR LE FONCTIONNEMENT: Les étapes ci-dessous doivent être suivies pour que l'eau circule correctement durant le cycle de nettoyage automatique.**

- Mettez la répartiteur dans la position médiane (flux partagé).
- Mettez les sélecteurs de contrôle de l'air dans la position ARRÊT en les faisant tourner dans le sens des aiguilles d'une montre.

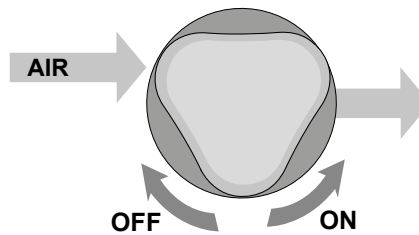

Vérifier les fonctions du spa (Voir Mode d'emploi et de Maintenance, chapitre CLAVIER DIGITAL ELECTRONIQUE). Contrôler qu'il n'y ait pas de perte, ou tout autre problème, au niveau des raccordement hydrauliques.

**ATTENTION: ENTRER DOUCEMENT DANS LA BAIGNOIRE POUR PERMETTRE QUE L'EAU EN EXCÈS PUISSE S'ÉCOULER DANS LE CONDUIT PÉRIMÉTRAL DU SPA.**

Après la super chloration, étant donné l'importante quantité de désinfectant contenue dans l'eau durant cette phase, ne pas utiliser le Spa dès la première remise en marche. Vider le Spa et le remplir de nouveau.

**INDICATIONS POUR UN FONCTIONNEMENT EN TOUTE SECURITE: régler en premier lieu l'alcalinité totale autrement il ne sera pas possible de régler correctement le pH et les opérations de désinfection ne seront pas correctement exécutées. Il ne sera possible d'utiliser le spa que lorsque l'eau aura circulé et que le niveau de chlore contenu par celle-ci sera entre 3 et 5 ppm.**

**IMPORTANT: Verser directement les produits chimiques dans le compartiment à filtres en laissant fonctionner la pompe des jets à vitesse élevée pendant au moins 15 minutes.**

## REMISAGE HIVERNAL DU SPA

### EMPLACEMENT DU BOUCHON DE VIDANGE DE LA POMPE

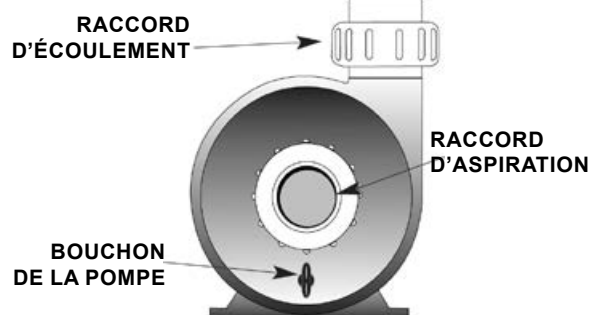

Contactez votre agent agréé afin qu'un professionnel prépare votre spa pour l'hiver.

Si vous désirez que votre spa reste vide sous des températures inférieures à 0°C, suivez les étapes des instructions de vidange du spa, puis suivez les étapes suivantes:

**REMARQUE: ASSUREZ-VOUS QUE LE SPA EST COMPLÈTEMENT HORS TENSION AVANT DE CONTINUER.**

Suivez les étapes ci-dessous pour retirer les bulles d'air restant dans le système de plomberie des jets d'air:

1. Toute l'eau restant dans le système de plomberie interne doit être retirée.
2. Séchez bien la coque du spa à l'aide d'un chiffon propre.

3. Versez de l'antigel (propylène glycol) dans les raccords d'aspiration du filtre, les sorties de jet et les répartiteurs. Continuez à verser l'antigel jusqu'à ce que le liquide commence à sortir de la vidange du fond.

**ATTENTION: Utilisez uniquement du propylène glycol comme antigel. Ce produit n'est pas toxique. N'utilisez JAMAIS un antigel pour automobiles, car ces produits sont toxiques.**

4. Fermez le couvercle du spa et verrouillez ses attaches. Si votre région reçoit beaucoup de neige ou de glace, nous vous recommandons de recouvrir le couvercle du spa de deux morceaux de contreplaqué afin de former un toit en pente pour éviter l'accumulation de neige ou de glace. Installez un morceau de plastique ou une bâche au-dessus du couvercle du spa et au-dessus du contreplaqué.

**AVERTISSEMENT: Lorsque le spa n'est pas utilisé, il doit être recouvert d'un couvercle pour spa isolant. Les dommages provoqués par une exposition au soleil ou au gel ne sont pas couverts par la garantie.**

5. Retirez les portes de la pompe en commençant par retirer le collier de vidange puis les vis de la porte. Laissez toute l'eau s'évacuer. Mettez les bouchons de vidange dans un sac à fermeture par pression et glissière et rangez celui-ci près des pompes. Remettez les bouchons de vidange au moment de la mise en route.

6. Dévissez les raccords de pompe et laissez l'eau se vidanger. Ne serrez pas les raccords.

**REMARQUE: VOTRE SPA NE DOIT PLUS CONTENIR D'EAU.**

**AVERTISSEMENT: Lorsque le spa n'est pas utilisé, il doit être recouvert d'un couvercle pour spa en vinyle. Les dommages provoqués par une exposition au soleil ou au gel ne sont pas couverts par la garantie.**

Instructions d'ouverture:

7. Retirez le plastique, le contreplaqué et le couvercle du spa. Retirez les portes d'accès aux pompes en enlevant d'abord le collier de vidange, puis les vis de la porte. Les portes étant ouvertes, réinstallez le bouchon de vidange et serrez les raccords de pompe à la force du poignet. Suivez les "PROCÉDURES DE MISE EN MARCHÉ ET DE REMPLISSAGE" pour remplir à nouveau votre spa.

électrique et/ou si le circuit électrique de votre habitation n'a pas la capacité suffisante, il est possible que la pompe ne soit pas suffisamment alimentée et consomme donc plus d'ampères, en générant une chaleur excessive.

- Si la pompe s'arrête suite à un excès de chaleur, assurez-vous que le bloc technique est bien aéré. Le trou d'air, dans le bas du système, ne doit pas être obstrué. Si votre pompe à jet continue à s'arrêter après de courtes périodes d'utilisation, contactez un technicien qualifié.

## SERVICE

La pompe (des jets) est dotée d'une protection thermique interne conçue pour la protéger en cas de surchauffe. Si la pompe s'arrête d'elle-même dans un ancien modèle de spa, cela peut signifier l'existence d'une panne au niveau des paliers du moteur de la pompe. Si la pompe s'arrête d'elle-même dans un nouveau spa, cet arrêt est généralement dû à l'un ou à plusieurs des facteurs suivants:

- Surchauffe thermique: Bien que produits à la chaîne, les dispositifs de coupure thermique ne sont pas tous identiques. Certains sont plus sensibles que d'autres et arrêteront la pompe à des températures moins élevées.
- Température élevée: Tous les modèles de Spa sont équipés d'une pompe à jet dont le moteur génère de la chaleur à l'intérieur du bloc technique. Un évent a été ménagé sur l'extérieur du bloc technique de votre spa pour éviter que le moteur de la pompe surchauffe. Si l'évent est obstrué par de la maçonnerie, de l'herbe ou des débris, il peut se produire une surchauffe au niveau de la pompe à jet. Une fois le moteur refroidi suffisamment et l'élément obstruant retiré, la pompe à jet peut être redémarrée.
- Friction: Les pièces en mouvement d'une nouvelle pompe sont parfois tellement rapprochées qu'elles provoquent une accumulation de chaleur par friction. Au bout d'une période de rodage normale, la pompe tournera en chauffant moins.
- Câblage incorrect: Si le spa est relié par une rallonge

**BLOC TECHNIQUE**

MY SPA RELAX 18 - MY SPA RELAX 19 - MY SPA RELAX 21

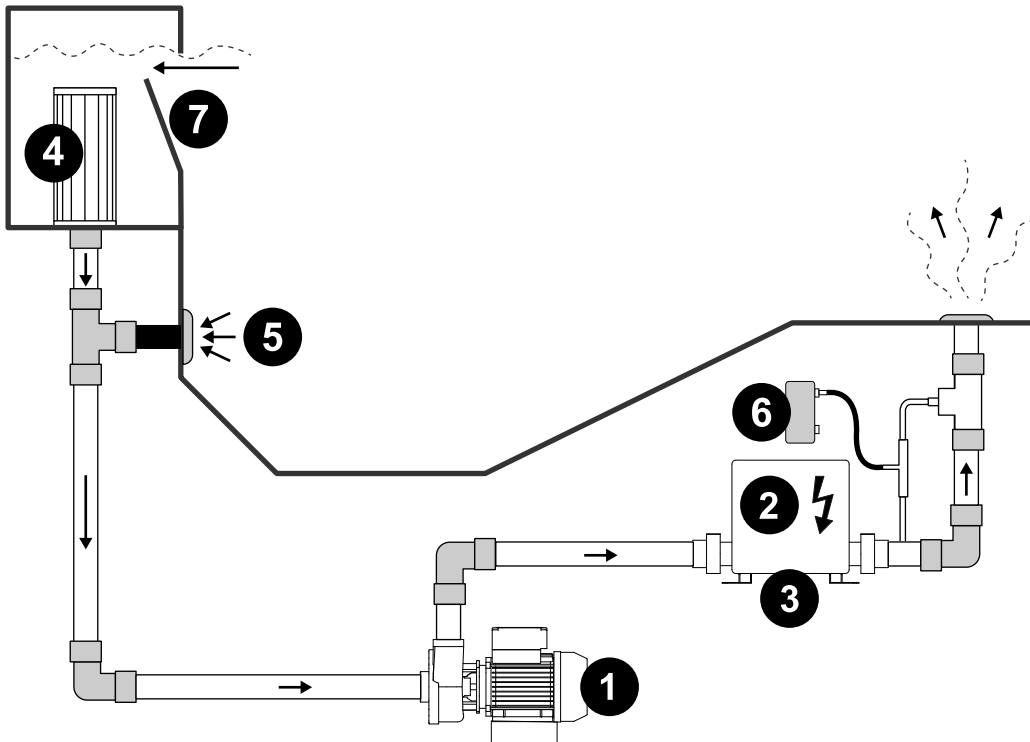

1. Pompe - 2. Boîte de contrôle - 3. Réchauffeur - 4. Filtre - 5. Aspiration - 6. Générateur d'ozone\* - 7. Skimmer  
\*optional

**SCHEMA RACCORDEMENTS**

MY SPA RELAX 18 - MY SPA RELAX 19 - MY SPA RELAX 21

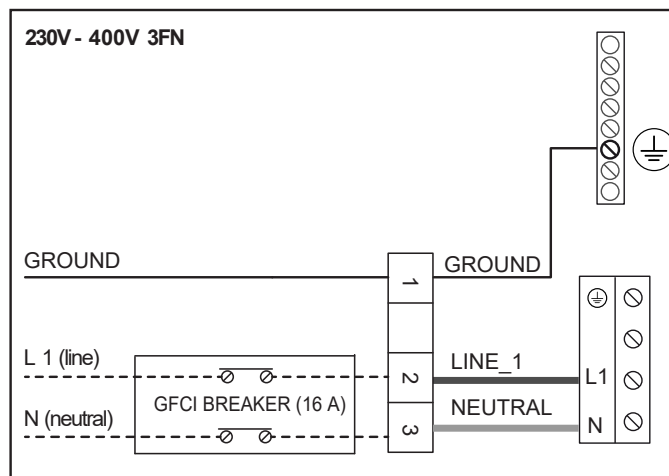
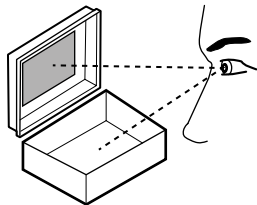

## INSTALLATION FILTRE À SABLE (OPTIONAL)

### DIAGRAMME DE CÂBLAGE

Si cela n'a pas encore été fait, raccorder l'alimentation électrique du bâtiment aux bornes correspondantes prévues sur la boîte électronique.

**REMARQUE:** avec ce type de raccordement, la pompe du filtre à sable fonctionne en même temps que la pompe à petite vitesse de la spa; toutefois, lorsque celle-ci est mise sur grande vitesse (hydromassage) la pompe reste éteinte, avec une réduction importante du débit d'eau dans le filtre à sable.

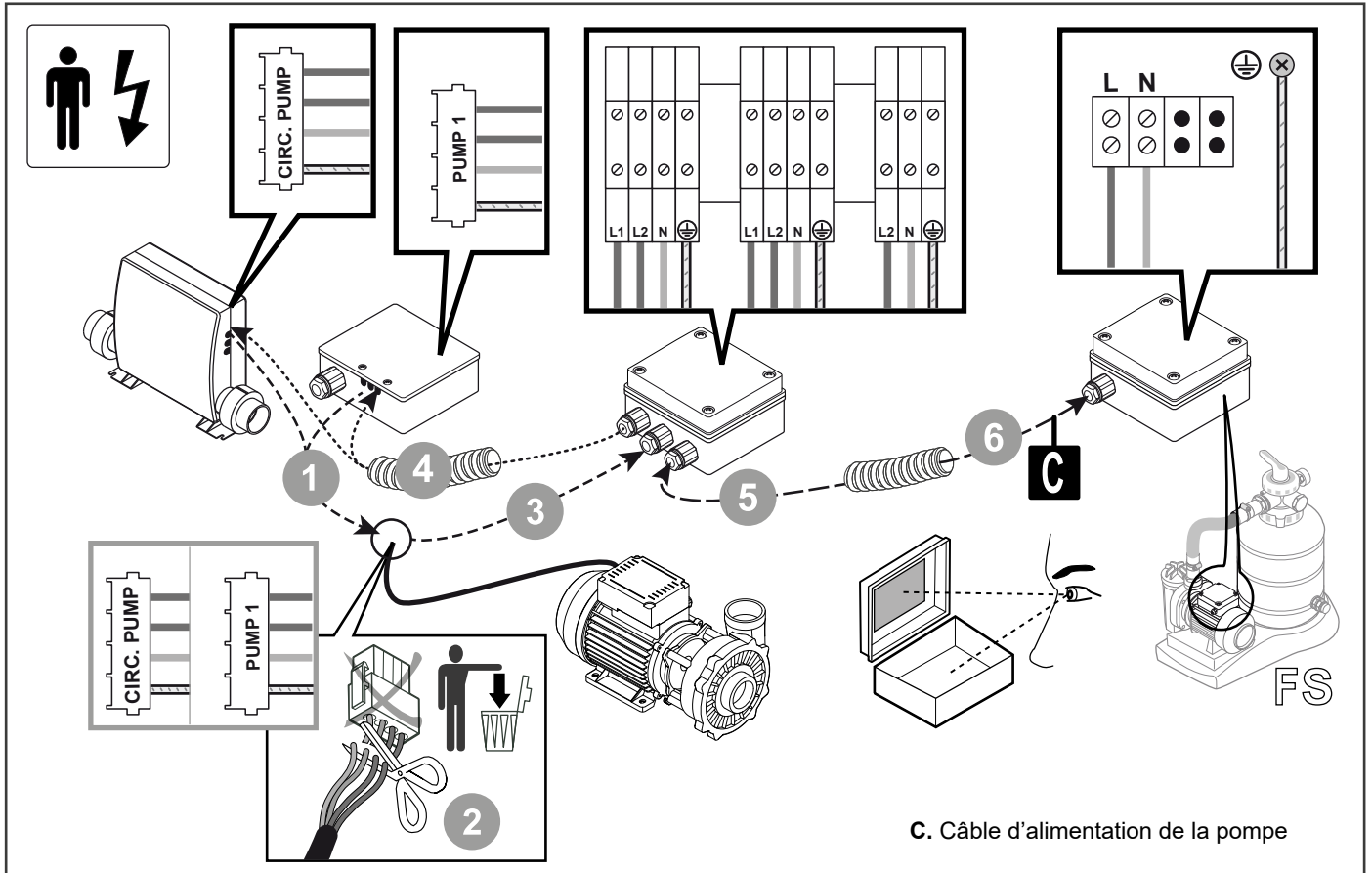

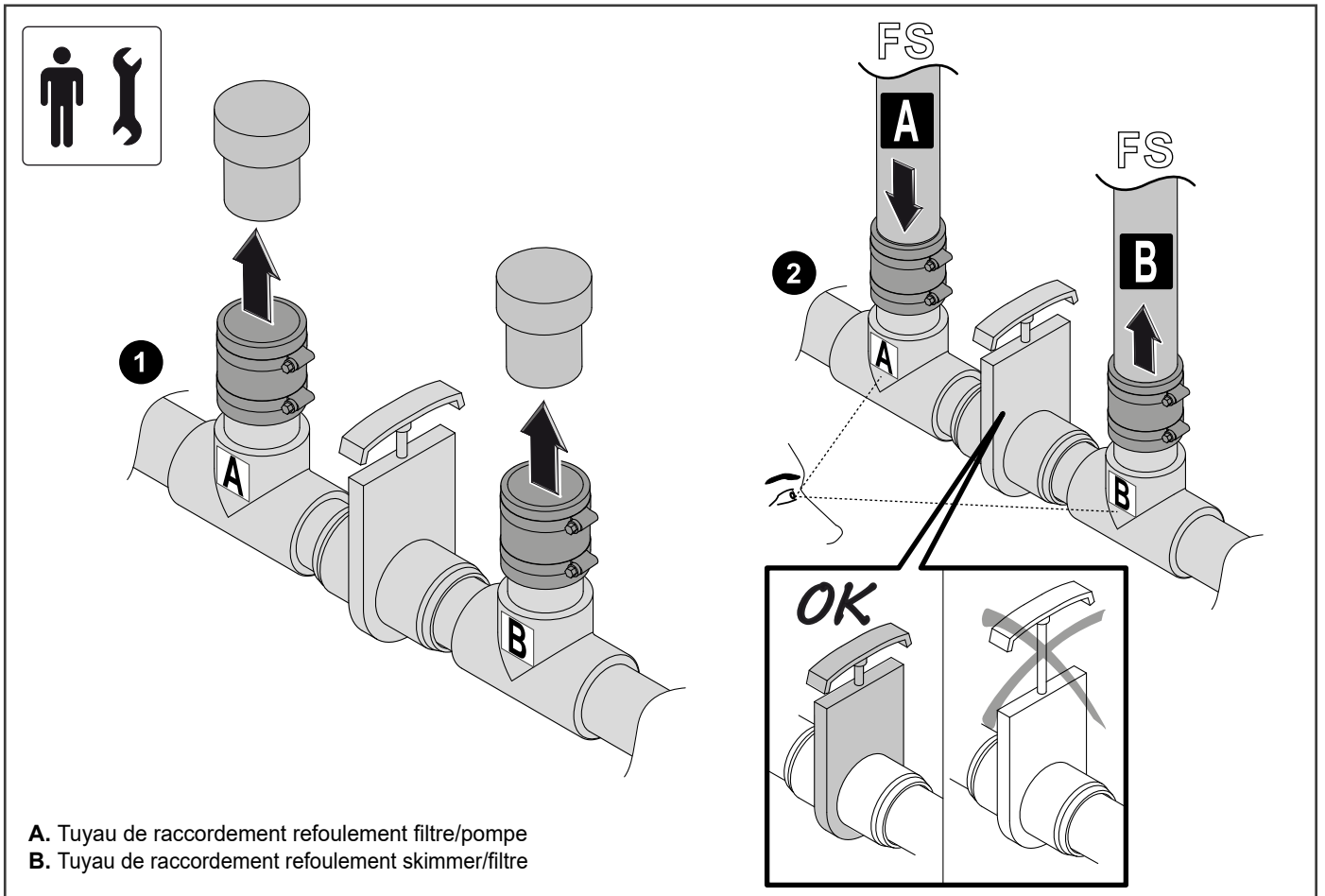

### INSTALLATION ÉCHANGEUR DE CHALEUR (OPTIONAL)

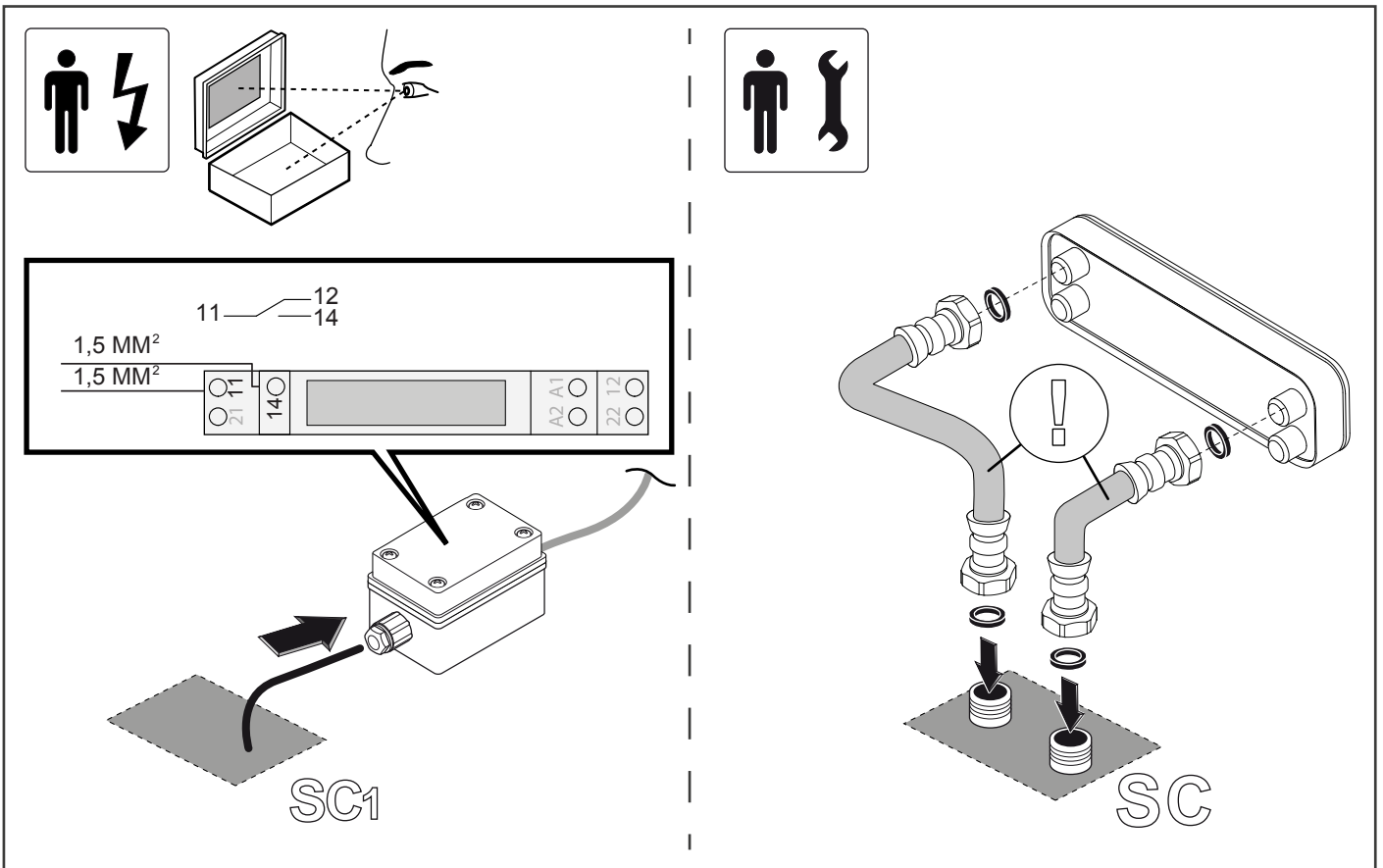

## WPROWADZENIE

Niniejsza instrukcja jest przeznaczona dla instalatorów. Opisano w niej systemy i metody, które należy zastosować w celu prawidłowej instalacji produktu.

Данный минибассейн предназначен лишь только для бытового использования в помещениях.

Spa spełnia wszystkie dyrektywy i nie stanowi zagrożenia dla użytkownika końcowego, jeśli instalacja, użytkowanie i konserwacja są zgodne z instrukcjami dostarczonymi przez producenta oraz pod warunkiem, że części elektryczne i mechaniczne są utrzymywane w doskonałej sprawności. Z tego powodu instrukcje zawarte w niniejszym podręczniku muszą być skrupulatnie przestrzegane.

Konstrukcja nośna jest bardzo wytrzymała. Produkt jest zbudowany zgodnie ze standardowymi dyrektywami niskonapięciowymi 2006/95/EWG. Stopień ochrony wanny wynosi IPX5, napięcie znamionowe wynosi 230V.

### MAKS. POCHŁANIANA MOC

MY SPA RELAX 18	2500 W
MY SPA RELAX 19	2500 W
MY SPA RELAX 21	2500 W

Zgodność z poziomem bezpieczeństwa określonym w europejskich dyrektywach dotyczących kompatybilności elektromagnetycznej 2004/108/EWG jest gwarantowana poprzez wdrożenie w produkcie następujących norm europejskich:

EN 55014-1  
EN 55014-2

## SYMBOLE UŻYTE W NINIEJSZEJ INSTRUKCJI

Opisane poniżej symbole są używane w niniejszej instrukcji instalacji i na niektórych częściach samego produktu.

### KONWENCJONALNE SYMBOLE I ICH ZNACZENIE.



#### OSTRZEŻENIE

#### NIEBEZPIECZEŃSTWO PORAŻENIA PRĄDEM

Należy ostrzec użytkownika, że jeśli opisana operacja nie zostanie wykonana zgodnie z przepisami bezpieczeństwa, istnieje ryzyko porażenia prądem.



#### OSTRZEŻENIE:

#### OGÓLNE NIEBEZPIECZEŃSTWO

Należy ostrzec użytkownika, że jeśli opisana operacja nie zostanie wykonana zgodnie z zasadami bezpieczeństwa, istnieje ryzyko obrażeń ciała.



#### UWAGA

Poinformować zaangażowany personel - informację, których nieprzebranie może prowadzić do drobnych obrażeń osób lub uszkodzenia produktu.



#### OSTRZEŻENIA

Данный символ предупреждает о важной информации для пользователя.



#### INSTALATOR HYDRAULICZNY

Wykwalifikowany technik jest w stanie zainstalować produkt w normalnych warunkach i przeprowadzić wszystkie niezbędne regulacje, konserwacje i naprawy części mechanicznych. Technik nie jest upoważniony do pracy przy systemach elektrycznych pod napięciem.



#### ELEKTROINSTALATOR

Technik specjalista zdolny do instalacji produktu w normalnych warunkach jest odpowiedzialny za wszystkie prace elektryczne, takie jak ustawianie, konserwacja i naprawy. Technik może pracować w szafach sterowniczych pod napięciem lub przy gniazdkach elektrycznych.



#### OSTRZEŻENIE

Informacje o funkcjach dostępnych tylko w niektórych wersjach produktów.



#### OPCJONALNIE

lementy obecne tylko w przypadku zamówienia.



#### MATERIAŁ KONSUMPCYJNY

lementy nie dostarczone przez producenta.

## PRZEPISY BEZPIECZEŃSTWA

- Przed instalacją produktu należy sprawdzić, czy podłoga, na której zostanie zainstalowane spa jest wystarczająco wypoziomowana, czy jest w stanie utrzymać jego ciężar (patrz przygotowania do instalacji) i czy zapewniono wszystkie niezbędne wloty i wyloty.
- Konserwacja i konfiguracja produktu może być wykonywana wyłącznie przez wyspecjalizowany personel serwisowy.
- Należy pamiętać, że wszystkie panele kontrolne i ochronne muszą zostać ponownie założone po konserwacji lub regulacji.
- Ze względu na wagę i rozmiar, urządzenie musi być montowane przez więcej niż jedną osobę.
- Nie manipulować, nie wyciągać ani nie odłączać urządzeń produktu.
- W żadnym wypadku nie należy tworzyć obwodnic ani używać ich do celów innych niż te, dla których zostały zainstalowane.
- Nie wolno usuwać ani naruszać paneli kontrolnych lub ścian, a także usuwać ani zakrywać etykiet identyfikacyjnych produktu.
- Instalacja urządzeń elektrycznych (gniazdek, przełączników, lamp itp.) w łazience, w której ma zostać zainstalowane urządzenie, musi być zgodna z obowiązującymi przepisami.
- Używanie jakichkolwiek urządzeń elektrycznych wewnątrz lub obok spa podczas jego użytkowania jest absolutnie zabronione.

#### OSTRZEŻENIE

#### Nie używaj silikonu octowego.

- Przeczytaj instrukcję dołączoną do butelki, aby upewnić się, że silikon nie jest octowy.
- W przypadku użycia silikonu octowego może dojść do uszkodzenia części akrylowych.
- W przypadku konieczności wymiany jakichkolwiek części należy skontaktować się z najbliższym centrum serwisowym i

używać wyłącznie oryginalnych części zamiennych.

- Po zakończeniu eksploatacji produktu nie należy wyrzucać go do środowiska; należy skontaktować się z firmą zajmującą się utylizacją.

#### OSTRZEŻENIE.

Producent zrzeka się wszelkiej odpowiedzialności:

- W przypadku nieprzestrzegania instrukcji instalacji i konserwacji zawartych w niniejszym dokumencie.
- Jeśli produkt nie jest używany lub zainstalowany zgodnie z obowiązującymi normami w danym kraju.
- Jeśli specjalna konserwacja nie jest przeprowadzana przez wykwalifikowany personel.

Etykieta z numerem seryjnym znajduje się w pobliżu jednostki sterującej, na słupku ramy oraz w niniejszej instrukcji. Numer seryjny należy podawać przy każdym zgłoszeniu serwisowym lub prośbie o pomoc techniczną.

#### OSTRZEŻENIE.

- **Przed rozpoczęciem korzystania z produktu należy uważnie przeczytać instrukcję we wszystkich jej częściach.**
- Zachowaj niniejszą instrukcję do dalszych konsultacji.
- Instrukcja jest przeznaczona dla różnych modeli i wersji, więc produkt może wyglądać inaczej niż na ilustracjach w instrukcji. Jednak instrukcje pozostają niezmienione.
- Spółka zastrzega sobie prawo do wprowadzania wszelkich zmian uznanych za odpowiednie bez powiadomienia lub wymiany.
- Ten produkt jest przeznaczony wyłącznie do użytku, do którego został zaprojektowany. Producent nie ponosi odpowiedzialności za jakiegokolwiek uszkodzenia spowodowane niewłaściwym użytkowaniem.
- Dane identyfikacyjne produktu (model, moc, napięcie, nazwa producenta) znajdują się na srebrnej tabliczce znamionowej na urządzeniu oraz na karcie gwarancyjnej. Jest ona wydawana w momencie testowania.
- Upewnij się, że odpływ jest zawsze wydajny.
- Upewnij się, że podłoga wokół produktu jest zawsze sucha i czysta, aby uniknąć poślizgnięć lub upadków podczas wchodzenia lub edytowania samego produktu.
- Używanie i instalacja osłony
- Instrukcje dotyczące urządzeń podłączanych do sieci wodociągowej za pomocą odłączanych zestawów węży stanowią, że należy używać nowych zestawów węży dostarczanych wraz z urządzeniem i że nie należy ponownie używać starych zestawów węży.
- Urządzenie musi być na stałe podłączone do stałego okablowania.
- Części zawierające elementy pod napięciem, z wyjątkiem części zasilanych bezpiecznym bardzo niskim napięciem nieprzekraczającym 12 V, muszą być niedostępne dla osoby znajdującej się w wannie.
- Gdy produkt nie jest używany, należy go całkowicie odłączyć, wyłączając dwubiegunowy wyłącznik zainstalowany przed urządzeniem.
- Należy zachować ostrożność, aby uniknąć uszkodzeń, gdy urządzenie pozostaje puste przez dłuższy czas.

**Wszystkie wymiary podano w mm.**

#### WYMAGANIA PRZEDINSTALACYJNE

**WAŻNE:** biorąc pod uwagę dużą pojemność i wagę wanny (patrz specyfikację produktu), konieczne jest przeprowadzenie specjalnego badania inżynierskiego w zakresie konstrukcji i usług budowlanych.

#### PRZYGOTOWANIE TERENU

Prawdopodobnie wybrałeś już miejsce dla swojego nowego spa, niezależnie od tego, czy jest ono wewnątrz czy na zewnątrz, na patio czy na tarasie. Upewnij się tylko, że sprawdziłeś następujące elementy:

- Zawsze umieszczaj spa na stabilnej strukturalnie, równej

powierzchni. Napełnione spa jest bardzo ciężkie. Upewnij się, że wybrana lokalizacja jest w stanie utrzymać ciężar napełnionego spa..

- Nie zapomnij wypoziomować spa przed jego napełnieniem. (Patrz sekcja Przygotowanie do wypoziomowania spa w niniejszej instrukcji).
- Schowek na sprzęt, w którym znajdują się wszystkie podzespoły elektryczne, należy umieścić w miejscu, z którego woda będzie spływać. Dopuszczenie wody do komory sprzętu może spowodować uszkodzenie elektroniki lub wyzwolenie wyłącznika automatycznego.
- Pozostaw wolny dostęp do przełączników.
- Pozostaw dostęp do przedziału sprzętowego w celu okresowej pielęgnacji i konserwacji spa.

**OSTRZEŻENIE: Uszkodzenie elementów przedziału sprzętowego spa lub wewnętrznej instalacji wodno-kanalizacyjnej w wyniku inwazji gryzoni NIE jest objęte gwarancją!**

#### OSTRZEŻENIE

**Producent zaleca, aby spa było zainstalowane nad ziemią. Obniżenie górnej części spa do poziomu gruntu lub zastosowanie tarasów, które podnoszą poziom stojącej w kierunku górnej części spa znacznie zwiększa ryzyko przypadkowego wejścia. Skonsultuj się z licencjonowanym wykonawcą budowlanym w celu zaprojektowania lub oceny niestandardowych wymagań dotyczących tarasów.**

#### MONTAŻ POKŁADU

Aby mieć pewność, że taras będzie w stanie utrzymać spa, należy znać jego maksymalną nośność. Skonsultuj się z wykwalifikowanym wykonawcą budowlanym lub inżynierem budowlanym. Aby znaleźć wagę spa, jego zawartości i użytkowników, należy zapoznać się z tabelą specyfikacji spa na ostatniej stronie. Waga na stopę kwadratową nie może przekraczać znamionowej nośności konstrukcji, w przeciwnym razie może dojść do poważnych uszkodzeń strukturalnych.

#### INSTALACJA WEWNĄTRZ/PIWNICY

Należy pamiętać o pewnych specjalnych wymaganiach w przypadku umieszczenia spa w pomieszczeniu. Woda będzie gromadzić się wokół spa, więc materiały podłogowe muszą zapewniać dobrą przyczepność, gdy są mokre. Właściwy drenaż jest niezbędny, aby zapobiec gromadzeniu się wody wokół spa. Podczas budowy nowego pomieszczenia dla spa zaleca się zainstalowanie odpływu podłogowego. Wilgotność naturalnie wzrośnie, gdy spa znajdzie się w pomieszczeniu. Woda może dostać się do elementów żelaznych i spowodować powstawanie tlenków, pleśni lub innych problemów. Należy sprawdzić wpływ wilgoci unoszącej się w powietrzu na odstąpięte drewno, papier, itp. w pomieszczeniu. Aby zminimalizować te skutki, najlepiej jest zapewnić dużą wentylację w obszarze spa. Architekt może pomóc określić, czy należy zainstalować więcej wentylacji.

**OSTRZEŻENIE: Nie należy instalować spa na podgrzewanej**

**OSTRZEŻENIE: Należy zapewnić dobrą wentylację obszaru wokół spa, gdy jest ono zainstalowane w pomieszczeniu lub na ograniczonym obszarze.**

Aby zapobiec tworzeniu się skroplin w przestrzeni wokół wanny, należy wykonać system wentylacji o minimalnej powierzchni 314 cm<sup>2</sup>. System ten musi być wykonany w taki sposób, aby zapobiec infiltracji wody.

Nieodpowiednia wentylacja wokół spa może spowodować nagromadzenie się wyższego niż normalne stężenia chemikaliów spa i/lub fragmentów bakterii. Te rozproszone chemikalia spa i/lub fragmenty bakterii mogą być wdychane i mogą powodować trudności w oddychaniu lub uszkodzenie płuc u niektórych osób

cierpiących na osłabiony układ odpornościowy lub infekcje dróg oddechowych. Jeśli u Ciebie lub innych kąpiących się wystąpi taki stan, należy jak najszybciej zwrócić się o pomoc lekarską.

Oprócz powyższego, należy prawidłowo czyścić i konserwować spa w następujący sposób:

- Należy postępować zgodnie ze wszystkimi procedurami zawartymi w niniejszej instrukcji obsługi oraz instrukcjami wydrukowanymi na opakowaniach wszystkich produktów do pielęgnacji wody (chemicznych).
- Regularnie testuj wodę, aby zapewnić odpowiedni poziom środków odkażających, pH i inne wymagania dotyczące pielęgnacji wody.
- Opróżniaj, czyść i napełniaj spa świeżą wodą regularnie i zgodnie z niniejszą instrukcją obsługi.
- Czyść filtry co najmniej raz w miesiącu.
- Upewnij się, że masz odpowiednią cyrkulację w całym systemie wodnym spa.
- Użytkownicy spa powinni wykąpać się przed wejściem do wody spa.

### INSTALACJA POKRYWY SPA

- Umieść pokrywę prostopadłe na spa.
- Umieść zamki mocujące dołączone do pokrywy z boku spa, tak aby były łatwo dostępne za pomocą pasków mocujących pokrywę. Pozostaw około 1,5 cm do 2 cm luzu w paskach, aby ułatwić wkładanie pasków do zamków i zrekomensować kurczenie się winylu w niskich temperaturach.
- Przymocuj zamki za pomocą dostarczonych śrub i włóż paski mocujące pokrywę do zamków.

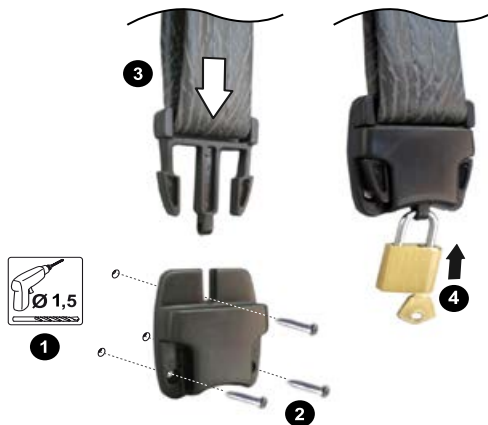

**UWAGA:** Utrzymywanie pokrywy na miejscu przez cały czas, gdy spa nie jest używane, zmniejszy czas pracy grzałki, minimalizując w ten sposób koszty operacyjne.

### NIEBEZPIECZEŃSTWO. RYZYKO OBRAŹEŃ.

- **Nigdy nie pozostawiaj spa odkrytego lub bez nadzoru.**
- **Nigdy nie zostawiaj odblokowanej pokrywy spa.**
- **Nie stawaj, nie siadaj ani nie kładź się na osłonie.**

Skrzynka zasilająca musi być podłączona w punkcie C.V. (patrz konfiguracja instalacji). Podłączenie spa do niewłaściwie okablowanego obwodu zniweczy wiele funkcji bezpieczeństwa spa. Nieprawidłowe okablowanie może również spowodować porażenie prądem, ryzyko pożaru i inne ryzyko obrażeń. Należy przeczytać i przestrzegać wymagań dotyczących instalacji elektrycznej!

SPA MUSI BYĆ PODŁĄCZONE ZGODNIE ZE WSZYSTKIMI OBOWIĄZUJĄCYMI KRAJOWYMI I LOKALNYMI PRZEPISAMI ELEKTRYCZNYMI. WSZYSTKIE PRACE ELEKTRYCZNE POWINNY BYĆ WYKONYWANE PRZEZ DOŚWIADCZONEGO, LICENCJONOWANEGO ELEKTRYKA. ZALECAMY STOSOWANIE ODPOWIEDNIH PRZEWODÓW ELEKTRYCZNYCH, ZŁĄCZEK I PRZEWODÓW DLA

### WSZYSTKICH OBWODÓW.

Urządzenie MySpa wymaga zasilania 16 A, jednofazowego, 220-230 V, trójprzewodowego (jedna linia, jeden przewód neutralny, jedno uziemienie). W kablu łączącym ze skrzynką zasilającą, zacisk uziemienia (żółto-zielony) musi być co najmniej 30 mm dłuższy niż przewody fazowy i neutralny. Jeśli urządzenie stacjonarne nie jest wyposażone w przewód zasilający i wtyczkę lub inne środki do odłączenia od sieci zasilającej z separacją styków we wszystkich biegunach, które zapewniają pełne odłączenie w warunkach przepięcia kategorii III, instrukcje powinny określać, że środki do odłączenia muszą być wbudowane w stałe okablowanie zgodnie z zasadami okablowania. Urządzenie powinno być zasilane przez wyłącznik różnicowoprądowy (RCD) o znamionowym prądzie wyzwalającym nieprzekraczającym 30 mA. **OSTRZEŻENIE:** Usunięcie lub obejście dowolnego wyłącznika GFCI spowoduje, że spa nie będzie bezpieczne i spowoduje unieważnienie gwarancji spa.

**WAŻNE:** Jeśli kiedykolwiek zajdzie potrzeba przeniesienia lub relokacji spa, konieczne jest aby zrozumieć i zastosować te wymagania instalacyjne. Twoje spa zostało starannie zaprojektowane, aby zapewnić maksymalne bezpieczeństwo przed porażeniem prądem. Pamiętaj, że podłączenie spa do niewłaściwie okablowanego obwodu zniweczy wiele jego funkcji bezpieczeństwa.

### INSTRUKCJE INSTALACJI PRZEPUSTÓW KABLOWYCH

1. W celu podłączenia elektrycznego należy zdjąć panel zakrywający komorę systemów instalacyjnych.
2. Zidentyfikuj skrzynkę przyłączeniową, poluzuj śruby i zdejmij pokrywę.
3. Podłącz kabel zasilający do skrzynki przyłączeniowej i wykonaj okablowanie zgodnie ze schematem okablowania i etykietą umieszczoną na wewnętrznej stronie pokrywy skrzynki sterowniczej.

### UNIKANIE RYZYKA PORAŻENIA PRĄDEM

#### Ryzyko porażenia prądem

- Spa musi być na stałe podłączone do zasilania elektrycznego. Spa musi być podłączone do wyłącznika różnicowoprądowego (GFCI). Producent nie dostarcza GFCI wraz ze spa. Producent zaleca podłączenie GFCI do końca przewodu elektrycznego spa. GFCI musi być zainstalowany przez licencjonowanego, wykwalifikowanego elektryka. Urządzenia GFCI muszą spełniać lub przewyższać wszystkie krajowe i lokalne przepisy elektryczne.

#### OSTRZEŻENIE:

- Aby zmniejszyć ryzyko porażenia prądem, należy natychmiast wymienić uszkodzony przewód. Niezastosowanie się do tego zalecenia może spowodować śmierć lub poważne obrażenia ciała w wyniku porażenia prądem.
- Zawsze testuj wyłącznik różnicowoprądowy (GFCI) przed każdym użyciem spa. Jeśli GFCI nie działa prawidłowo, płynie prąd uziemienia wskazujący na możliwość porażenia prądem elektrycznym. Należy odłączyć zasilanie spa do czasu zidentyfikowania i usunięcia usterki.

**UWAGA: Nieodczekanie 30 sekund przed zresetowaniem GFCI może spowodować miganie wskaźnika zasilania spa (na panelu sterowania). Jeśli tak się stanie, należy powtórzyć procedurę testu GFCI.**

- Zainstaluj spa w taki sposób, aby zapewnić odpowiedni drenaż dla komory zawierającej komponenty elektryczne.

#### NIEBEZPIECZEŃSTWO: RYZYKO PORAŻENIA PRĄDEM

- ainstaluj spa w odległości co najmniej 1,5 m od wszystkich metalowych powierzchni. Spa może być zainstalowane w odległości 1,5 m od metalowej powierzchni, jeśli każda metalowa powierzchnia jest trwale połączona z przewodem miedzianym podłączonym do złącza ekwipotencjalnego na skrzynce zaciskowej, która jest dostarczona w tym celu.
- Nie wolno umieszczać żadnych urządzeń elektrycznych, takich jak światło, telefon, radio lub telewizor w odległości mniejszej niż 1,5 m od spa. Niezachowanie bezpiecznej odległości może spowodować śmierć lub poważne obrażenia

ciała w wyniku porażenia prądem, jeśli urządzenie wpadnie do spa.

- ainstaluj spa w taki sposób, aby drenaż znajdował się z dala od przedziału elektrycznego i wszystkich komponentów elektrycznych.

#### CO ROBIĆ:

- Upewnij się, że spa jest prawidłowo podłączone do zasilania - skorzystaj z usług licencjonowanego elektryka.
- Odłącz spa od zasilania przed opróżnieniem spa lub serwisowaniem komponentów elektrycznych.
- Przed każdym użyciem należy przetestować wyłączniki różnicowo-prądowe.

#### CZEGO NIE ROBIĆ:

- Używaj spa ze zdjętymi drzwiczkami przedziału sprzętowego.
- Urządzenia elektryczne należy umieszczać w odległości 1,5 m od spa.
- Do podłączenia spa do źródła zasilania należy użyć przedłużacza. Przewód może nie być prawidłowo uziemiony, a połączenie stwarza ryzyko porażenia prądem. Przedłużacz może spowodować spadek napięcia, co spowoduje przegrzanie silnika pompy strumieniowej i jego uszkodzenie.
- Spróbuj otworzyć elektryczną skrzynkę sterującą. Wewnątrz nie ma żadnych części, które mogłyby zostać naprawione przez użytkownika.

Konstrukcja nośna produktu jest metalowa. W związku z tym wymagany jest wydajny system uziemienia o czułości spełniającej odpowiednie normy.

#### ☐ KABEL UZIEMIAJĄCY

Przewód uziemiający musi być podłączony i przymocowany na stałe do instalacji elektrycznej.

#### ⚡ POŁĄCZENIE EKWIPOWENCJALNE

urządzenie musi być podłączone do układu wyrównawczego pomieszczenia i odpowiednio przymocowane do zacisku znajdującego się w produkcie.

### URUCHOMIENIE SPA

**UWAGA:** Tylko wykwalifikowany personel może przeprowadzać wstępne kontrole systemu i dokonywać wszelkich regulacji.

#### UWAGA

- Nie napełniaj spa gorącą wodą, ponieważ może to spowodować zadziałanie termostatu wysokiego limitu.
- **NIE PODŁĄCZAJ ZASILANIA DO PUSTEGO SPA.** Zasilanie spa automatycznie aktywuje krytyczne komponenty spa, takie jak elementy sterujące, grzałka, pompa cyrkulacyjna i inne systemy. Jeśli zasilanie jest dostarczane do tych komponentów przed napełnieniem spa, komponenty zostaną uszkodzone, co może skutkować awarią komponentu nieobjętego gwarancją.
- Nie używaj spa po napełnieniu, dopóki nie zostaną wykonane wszystkie czynności wymienione poniżej.
- Nie należy dodawać chloru, jeśli spa jest odkażane za pomocą biguanidu poliheksametyleny (biguanid, PHMB).
- Przed pierwszym napełnieniem spa należy sprawdzić, czy złącza po obu stronach pompy są szczelne.
- Zamknij wszystkie odpływy i napełnij spa wodą. Poziom wody w spa powinien wynosić około 4 cm powyżej najwyższego strumienia w MySpa.

**WAŻNE:** Producent nie zaleca napełniania spa „zmiękczonej” wodą, ponieważ może to spowodować uszkodzenie wyposażenia spa.

- Po napełnieniu spa wodą i zabezpieczeniu drzwi przedziału

sprzętowego, zasilanie musi zostać podłączone do spa.

- Najpierw należy włączyć zasilanie panelu podrzędnego z głównego panelu głównego.
- Sprawdź, czy dysze są otwarte, obracając pierścień zewnętrzny. Obróć (przeciwnie do ruchu wskazówek zegara - wyłączone / zgodnie z ruchem wskazówek zegara - włączone)
- Ogólnie rzecz biorąc, gdy spa jest napełniane po raz pierwszy, temperatura wody jest niższa niż wartość zadana ustawiona fabrycznie (35°C). Z tego powodu pompa cyrkulacyjna i grzałka są włączone. W każdym przypadku panel sterowania wyświetli temperaturę wody w wannie.

**WAŻNE:** Upewnij się, że zawory sterowania powietrzem są otwarte, obracając każdy z nich w kierunku przeciwnym do ruchu wskazówek zegara i sprawdzając, czy wszystkie rozdzielacze znajdują się w pozycji 1 lub 3.

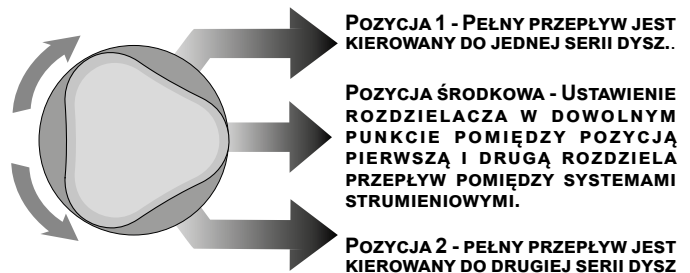

- Dostosuj całkowitą zasadowość (TA) do 125 ppm, twardość wapnia (CH) do 150 ppm, a następnie pH wody spa do 7,4-7,6. Procedury te są wymienione w sekcji „Jakość wody i konserwacja”.

**WAŻNE:** Dodaj chemikalia do wody spa bezpośrednio nad komorą filtra z włączoną pompą strumieniową przez co najmniej dziesięć minut. **UWAGA:** Regulacja całkowitej zasadowości jako pierwszy krok jest ważna, ponieważ brak równowagi TA wpłynie na zdolność do prawidłowego dostosowania pH i uniemożliwi skuteczne działanie środka odkażającego.

- Superchloruj wodę spa dodając 1-1/2 łyżeczki chloru (dichlor sodu) na 950 litrów (250 galonów) wody spa. Naciśnij przycisk „JETS” dwa razy na panelu sterowania, spowoduje to uruchomienie pompy strumieniowej na 15 minut w celu cyrkulacji wody w spa. Upewnij się, że wszystkie zawory przełączające są ustawione w pozycji środkowej.
- Ustaw regulator temperatury na żadaną temperaturę 38°-40°C (między 100°-104°F), a następnie umieść winylową pokrywę na spa i pozwól, aby temperatura wody ustabilizowała się (około 24 godzin). Upewnij się, że zabezpieczyłeś pokrywę na miejscu za pomocą zamków pokryw. Okresowo sprawdzaj temperaturę wody w spa. Gdy temperatura wody wzrośnie powyżej 32°C, przejdź do następnego kroku.
- Naciśnij przycisk „JETS” dwa razy na panelu sterowania, spowoduje to uruchomienie pompy strumieniowej na 15 minut w celu cyrkulacji wody w spa. Upewnij się, że zawór przełączający jest ustawiony w pozycji środkowej. Po wyłączeniu dysz, przetestuj wodę spa pod kątem pozostałości wolnego dostępnego chloru (FAC). Jeśli pozostałość wynosi od 3 do 5 ppm, przejdź do następnego kroku. Jeśli pozostałość jest mniejsza niż 3 ppm, superchloruj wodę spa dodając 1-1/2 łyżeczki chloru (dichlor sodu) na 950 litrów wody spa, podczas gdy pompa strumieniowa pracuje. Naciśnij przycisk „JETS” dwa razy na panelu sterowania, spowoduje to uruchomienie pompy strumieniowej na łącznie 15 minut w celu cyrkulacji wody spa.
- Ponownie sprawdź całkowitą zasadowość (TA) na poziomie 125 ppm, twardość wapnia (CH) na poziomie 150 ppm, a

następnie pH wody spa na poziomie między 7,4 a 7,6.

**UWAGA DOTYCZĄCA OBSŁUGI:** Upewnij się, że najpierw wyregulowałeś całkowitą zasadowość, ponieważ brak równowagi wpłynie na zdolność do prawidłowego dostosowania pH i uniemożliwi skuteczne działanie środka odkażającego. Spa jest gotowe do użycia, gdy woda w spa krąży, a poziom chloru utrzymuje się między 3 ppm a 5 ppm.

**UWAGA DOTYCZĄCA OBSŁUGI:** Aby zapewnić prawidłową cyrkulację wody podczas dziesięciminutowego automatycznego cyklu czyszczenia, należy wykonać następujące czynności.

- Ustaw zawór przełączający w położeniu środkowym (przepływ dzielony).
- Ustaw dźwignię sterowania powietrzem w pozycji OFF, obracając je zgodnie z ruchem wskazówek zegara.

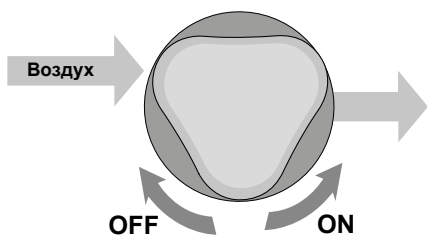

prawdź funkcje spa (patrz Podręcznik użytkownika i konserwacji, sekcja ELEKTRONICZNY KLAWIATURA CYFROWA). Sprawdź połączenia wodno-kanalizacyjne pod kątem wycieków lub innych problemów.

**UWAGA: NALEŻY WCHODZIĆ DO WANNY POWOLI, ABY DAĆ NADMIAROWI WODY CZAS NA SPŁYNIĘCIE DO OBWODOWEGO KANAŁU DRENAŻOWEGO SPA.**

Nie używaj spa **PIERWSZY RAZ** po super chlorowaniu, biorąc pod uwagę wysokie stężenie środków dezynfekujących w wodzie w tym czasie. Całkowicie opróżnij spa i napełnij je ponownie.

**UWAGA DOTYCZĄCA BEZPIECZNEJ EKSPLOATACJI:** najpierw należy wyregulować całkowitą zasadowość, w przeciwnym razie niemożliwe będzie prawidłowe ustawienie pH, a dezynfekcja nie zostanie przeprowadzona prawidłowo. Spa będzie gotowe do użycia dopiero po cyrkulacji wody i osiągnięciu poziomu chloru w wodzie pomiędzy 3 a 5 ppm. **WAŻNE:** wlej produkty chemiczne bezpośrednio do komory filtra i pozostaw pompę do pracy z szybkimi dyszami przez co najmniej dziesięć minut.

## ZIMOWANIE SPA

### LOKALIZACJA KORKA SPUSTOWEGO POMPY

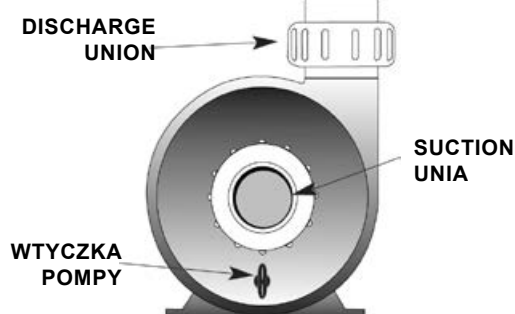

Jeśli chcesz pozostawić spa puste i znajduje się ono w miejscu, w którym występują ujemne temperatury, wykonaj kroki opisane w sekcji „Opróżnianie spa”, a następnie wykonaj poniższe czynności:

**WAŻNE:** Poniższe kroki powinny chronić spa przed zamarznięciem, pod warunkiem, że instrukcje te będą dokładnie przestrzegane. W celu zapewnienia maksymalnej ochrony przed zamarznięciem spa, Producent zaleca skontaktowanie się z lokalnym dealerm w celu zaplanowania planu serwisowego zimowania glikolu propylenowego (przeciw zamarzaniu) w domu. **UWAGA: PRZED KONTYNUOWANIEM UPEWNIJ SIĘ, ŻE CAŁE ZASILANIE SPA JEST WYŁĄCZONE.**

Aby usunąć resztki wody z kanalizacji, należy wykonać jedną z poniższych czynności:

1. Zdejmij pokrywę filtra i wkład filtra. Wyczyść wkład filtra i przechowuj go w suchym miejscu.
2. Dokładnie osusz obudowę spa czystym ręcznikiem.
3. Wlej płyn niezamarzający z glikolem propylenowym do złączy ssących filtra, wylotów strumienia i rozdzielaczy za pomocą lejka. Dodaj wystarczającą ilość płynu niezamarzającego, aż ciecz zacznie wypływać z dolnego odpływu.

**CAUTION: Use only Propylene glycol as your anti-freeze. This is non-toxic. NEVER use automobile anti-freeze since it is toxic.**

4. amknąć pokrywę spa i przymocować opaski mocujące pokrywę. Jeśli na Twoim obszarze występuje dużo śniegu lub lodu, zaleca się przykrycie pokrywy spa dwoma kawałkami sklejki tworzącymi spadzisty dach, aby zapobiec gromadzeniu się śniegu i lodu. Przymocuj plastikowy arkusz lub plandekę nad pokrywą spa i jedną nad sklejką.

**OSTRZEŻENIE:** Gdy spa nie jest używane, musi być przykryte izolującą pokrywą spa. Uszkodzenia spowodowane ekspozycją na słońce lub zamarzaniem nie są objęte gwarancją.

5. Zdejmij drzwiczki pompy, usuwając najpierw kołnierz spustowy, a następnie śruby drzwiczek. Po zdjęciu drzwiczek odkręć korki spustowe pompy znajdujące się z przodu obudowy pompy. Pozwól, aby cała woda spłynęła. Umieść korki spustowe w torbie z zamkiem błyskawicznym i przechowuj w pobliżu pomp. Wymień korki spustowe po uruchomieniu.

6. Odkręć złącza pompy i pozwól wodzie spłynąć. Pozostaw złącza luźne.

**NOTE: DO NOT LEAVE ANY WATER IN YOUR SPA.**

**WARNING: When not in use, the spa must be covered with a vinyl spa cover. Damage caused by either sun exposure or freezing is not covered under warranty.**

Instrukcje otwarcia:

7. Usuń plastik, sklejkę i pokrywę spa. Usuń śruby i panel. Po otwarciu drzwi, ponownie zainstaluj korek spustowy i ręcznie dokręć złącze pompy. Postępuj zgodnie z „PROCEDURAMI URUCHAMIANIA I UZUPEŁNIANIA”, aby ponownie napełnić spa.

## SERWIS

Pompa do dysz jest wyposażona w wewnętrzny wyłącznik termiczny zaprojektowany w celu ochrony przed przegrzaniem. Jeśli pompa wyłącza się w starszym spa, może to wskazywać na awarię łożysk silnika pompy. Jeśli pompa wyłącza się w nowym spa, jest to zwykle wynikiem jednego lub kombinacji następujących czynników:

- Przeciążenie termiczne: Pomimo masowej produkcji, nie wszystkie termiczne wyłączniki przeciążeniowe są dokładnie takie same. Niektóre są bardziej czułe niż inne i wyłączają pompę przy niższych temperaturach.
- Wysoka temperatura: Wszystkie modele spa są wyposażone

w pompę strumieniową, która generuje ciepło wewnątrz komory urządzenia z silnika pompy. Twoje spa posiada otwór wentylacyjny na zewnątrz komory urządzenia zapobiegający przegrzaniu silnika pompy. Jeśli otwór wentylacyjny jest zablokowany przez mur, trawę lub gruz, może dojść do przegrzania pompy strumieniowej. Gdy silnik pompy wystarczająco ostygnie, a wszelkie blokady zostaną usunięte z otworu wentylacyjnego, pompa strumieniowa może zostać ponownie uruchomiona.

- Friction: Sometimes the moving parts of a new pump are tight enough to cause heat build up due to friction. After a normal break-in period, the pump will run cooler.
- Niewłaściwe okablowanie: Jeśli spa jest podłączone za pomocą przedłużacza i/lub okablowanie w domu jest niewymiarowe, pompa może być pozbawiona napięcia i dlatego może pobierać więcej prądu i generować nadmierne ciepło.
- jeśli pompa wyłącza się z powodu nadmiernego ciepła, należy upewnić się, że komora urządzenia ma odpowiednią wentylację. Szczelina powietrzna w dolnej części nie może być zablokowana. Jeśli pompa strumieniowa nadal wyłącza się po krótkich okresach użytkowania, należy skontaktować się z wykwalifikowanym technikiem serwisu.



## INSTALACJA FILTRA PIASKOWEGO (OPCJONALNIE)

### SCHEMAT POŁĄCZEŃ

Podłączyć zasilanie elektryczne do odpowiednich zacisków znajdujących się w skrzynce elektronicznej.

**UWAGA:** Przy takim połączeniu pompa filtra piaskowego może działać równocześnie z niską prędkością pompy minibasenu; jednakże gdy pompa minibasenu działa z dużą prędkością (hydromasaż), pompa filtra piaskowego pozostaje wyłączona, co powoduje znaczne zmniejszenie przepływu wody przez filtr piaskowy.

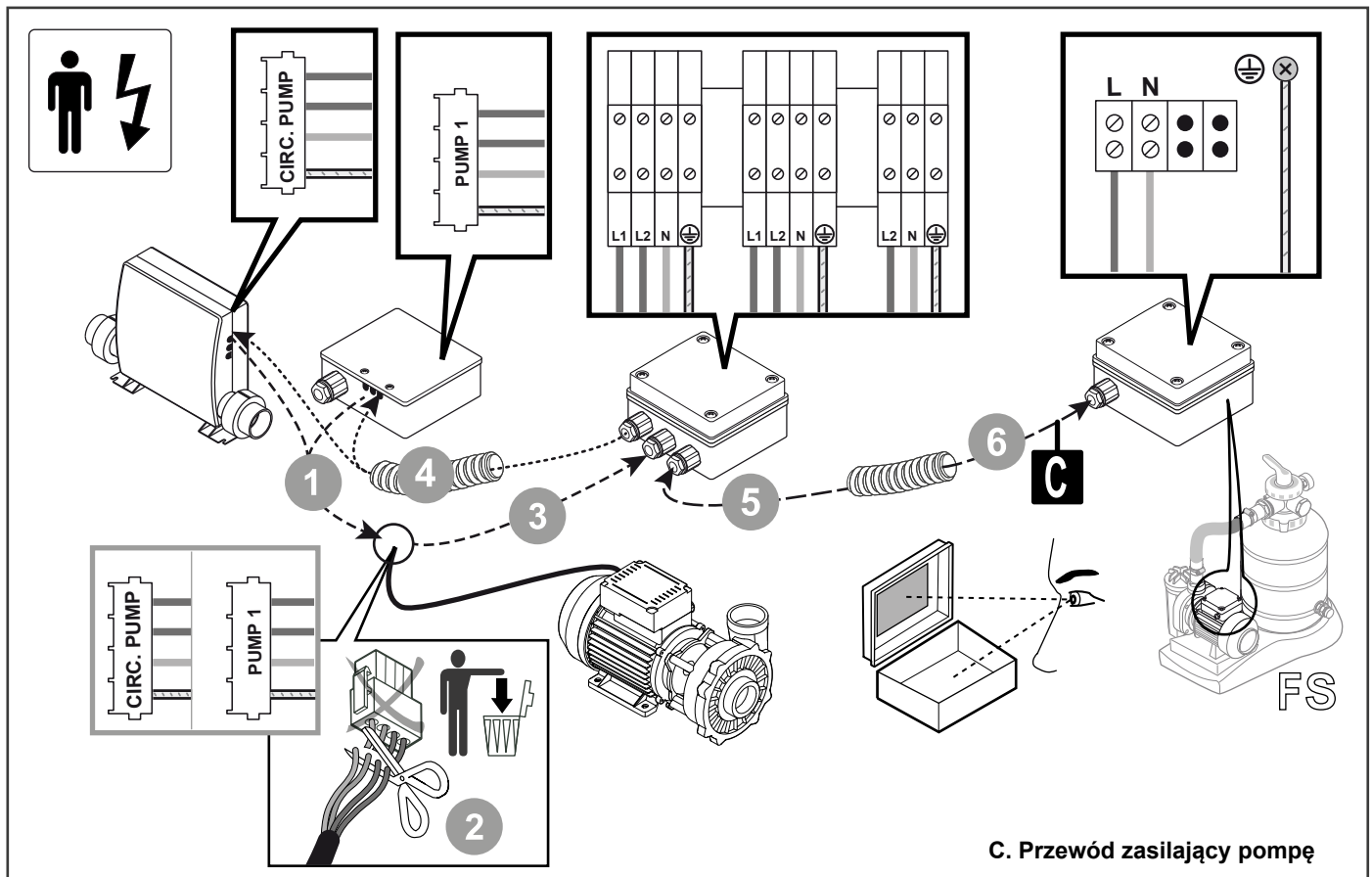

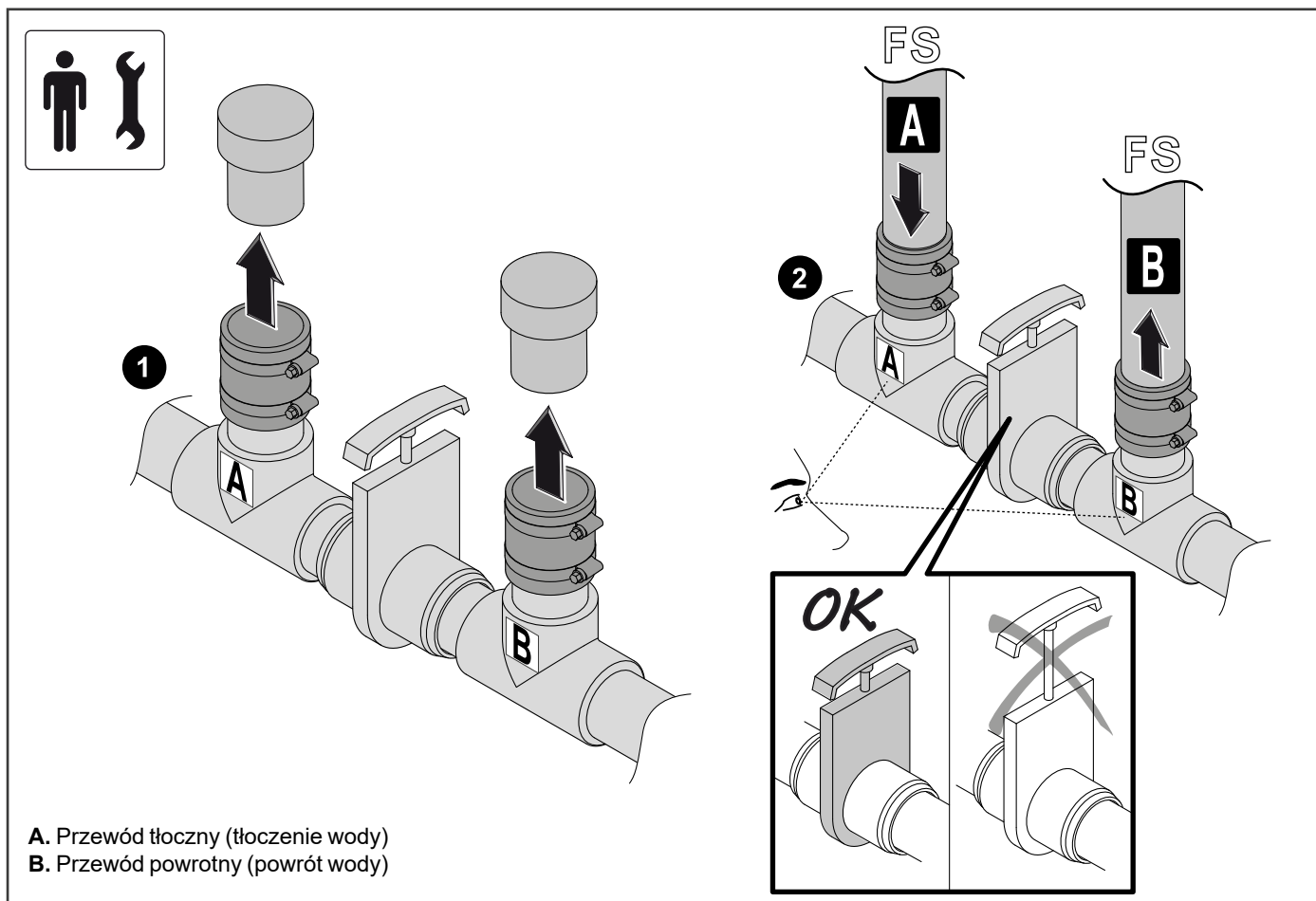

### INSTALACJA WYMIENNIKA CIEPŁA (OPCJONALNIE)

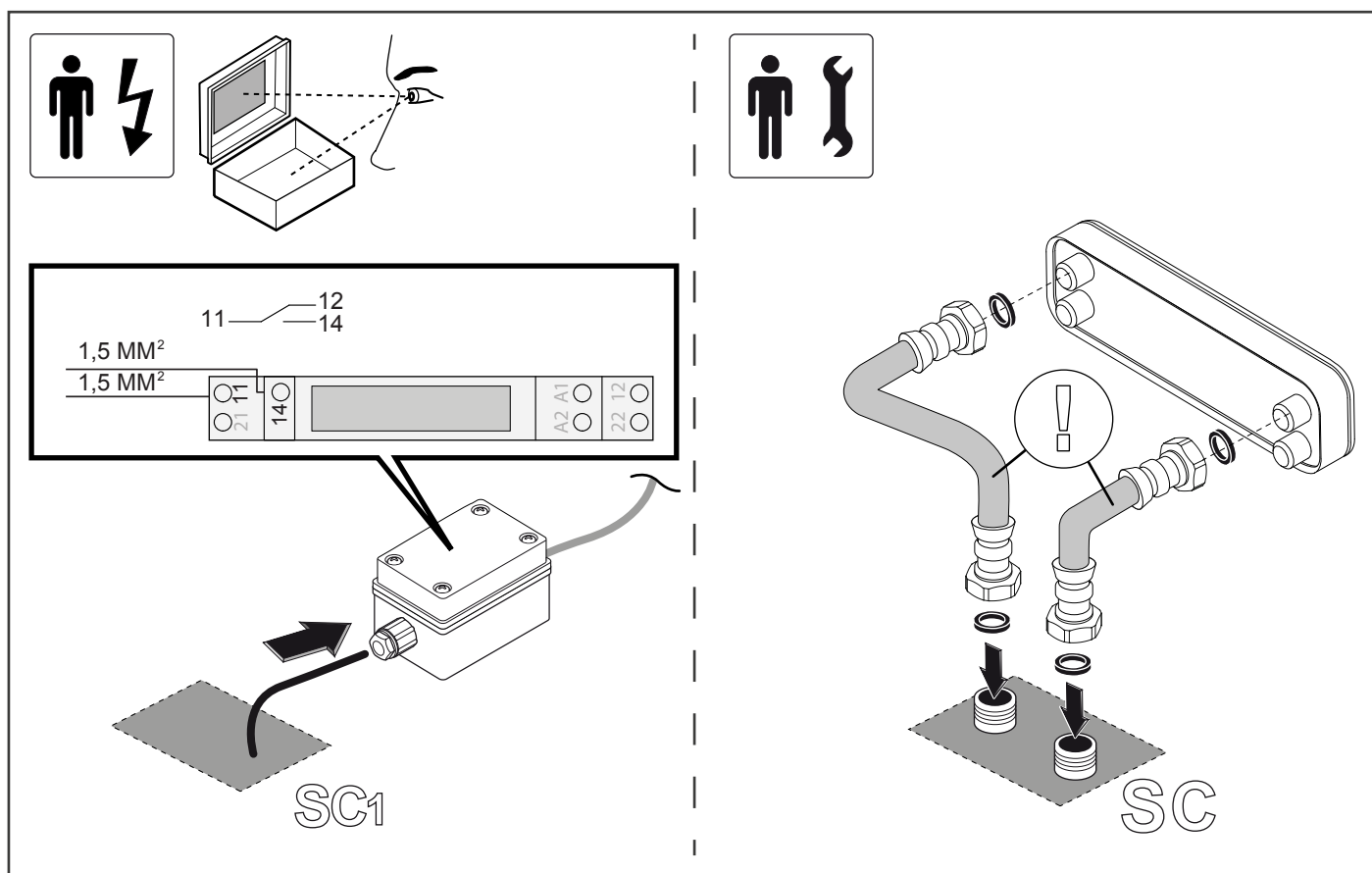

**RONAL Bathrooms Italia Srl - Divisione GLASS**

**Socio Unico** | Società sottoposta all'attività di direzione e coordinamento di RONAL Bathrooms AG

Via Baite, 12/E (z.i.)

31046 ODERZO (TV) ITALY

TEL. +39 0422.7146 r.a

[www.glass1989.it](http://www.glass1989.it)

REV. 05\_2025



\* 6 5 3 9 8 8 . 2 \*

