

## VORBEREITUNG

Stecken Sie das Sieb [A] von oben in die Kartusche.  
Achten Sie dabei auf die Position des Steigrohrs [B].

Es ist zwingend erforderlich, das Steigrohr mit  
Armaturenfett einzuschmieren.

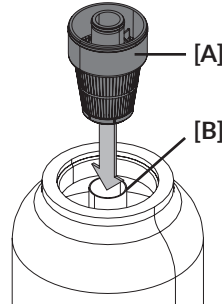

Positionieren Sie den O-Ring [C] in der Nut der CONEL  
FÜLLSTATION CLEAR FILL.

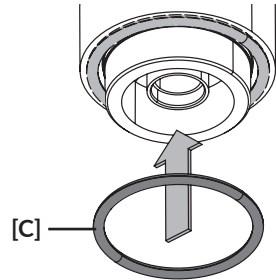

## MONTAGE

Schrauben Sie die Kartusche [D]  
von unten in die CONEL FÜLL-  
STATION CLEAR FILL.

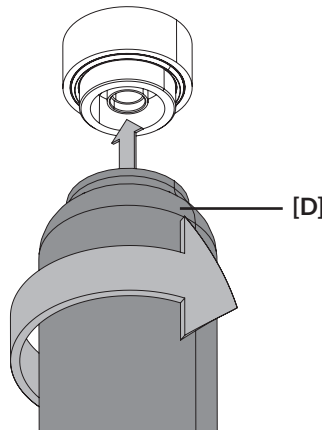

**CONEL**  
DER BESTE FREUND DES INSTALLATEURS.

Hinweis Kartusche CLEAR PRO FILL 5,0 L/1.0/02-24/  
© CONEL GmbH / Margot-Kalinke-Straße 9 / 80929 München  
Sämtliche Bild-, Produkt-, Maß- und Ausführungsangaben entsprechen  
dem Tag der Drucklegung.  
Technische Änderungen vorbehalten. Modell- und Produktsprüche  
können nicht geltend gemacht werden.

## PREPARATION

Insert the strainer [A] into the cartridge from above.  
Pay attention to the position of the riser tube [B].

It is essential to lubricate the riser tube with fitting grease.

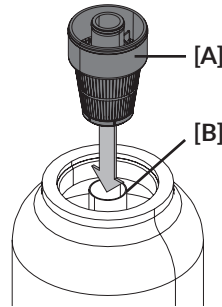

Position the O-ring [C] in the groove of the CONEL CLEAR FILL filling station.

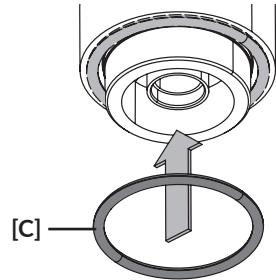

## INSTALLATION

Screw the cartridge [D] into the CONEL CLEAR FILL filling station from below.

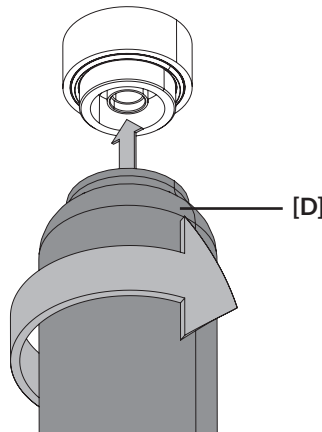

**CONEL**  
DER BESTE FREUND DES INSTALLATEURS.

Hinweis Kartusche CLEAR PRO FILL 5,0 L/1.0/02-24/  
© CONEL GmbH / Margot-Kalinke-Straße 9 / 80929 München  
Sämtliche Bild-, Produkt-, Maß- und Ausführungsangaben entsprechen dem Tag der Drucklegung.  
Technische Änderungen vorbehalten. Modell- und Produktsprüche können nicht geltend gemacht werden.