



# BTK-7

## Kondensatpumpe



**Max. 240 kW**

### Der "Klassiker" in der Brennwerttechnik

Zur vollautomatischen Förderung von Kondensat aus Öl-Brennwertkesseln, gasbetriebenen Heizeinrichtungen und Klimageräten, bei denen ein Ablauf durch die Schwerkraft nicht möglich ist.

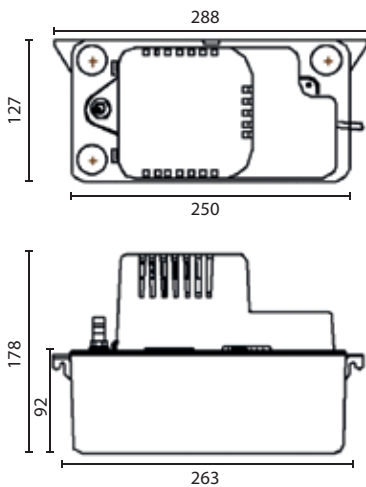

#### PRODUKTVORTEILE

- vollautomatische Funktionen:  
Start-, Stop-Sicherheitsschalter
- Motor mit Thermoschutz
- drei Zulauföffnungen
- drehbares Pumpenteil

#### ZUBEHÖR INKL:

- PVC-Schlauch 6 m



Typ	Beschreibung	Art.Nr.
BTK-7	Kondensatpumpe	LG554938

#### KENNLINIE

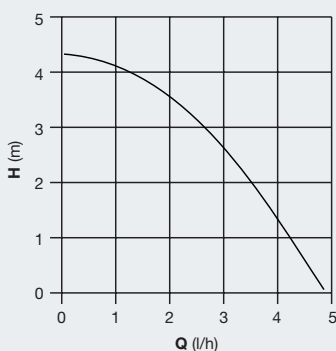

#### TECHNISCHE DATEN

max. Fördermenge	294 l/h
max. Förderhöhe	4,3 m
optimaler Betriebspunkt	70 l/h bei 4,0 m
Spannung	230V - 50Hz
max. Nennstrom	0,6 A
Gewicht	2,4 kg
inkl. Rückschlagventil	Ø 3/8"
Stromkabel	1,8 m mit Schutzkontakt-Stecker
Kondensat Säuregehalt	min. PH 2,8
max. Flüssigkeitstemperatur	50°C
Schutzklasse	IP20
Tankvolumen	1,9 l